

WAHL®

WAHL **M** *lister*
PROFESSIONAL MOSER

TYPE 1871 Li



de
en
fr
it
es
pt
nl
da
sv
no
fi
tr
pl
cs
sk
hr
hu
sl
ro
bg
ru
uk
et
lv
lt
el
ar

1

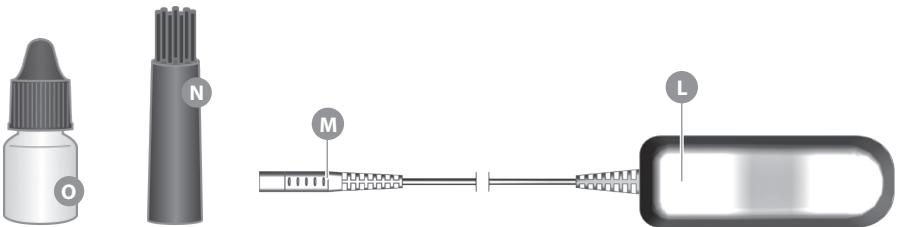
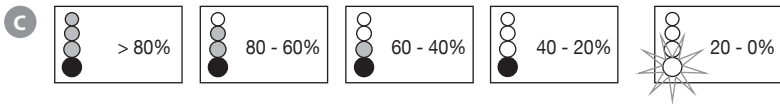
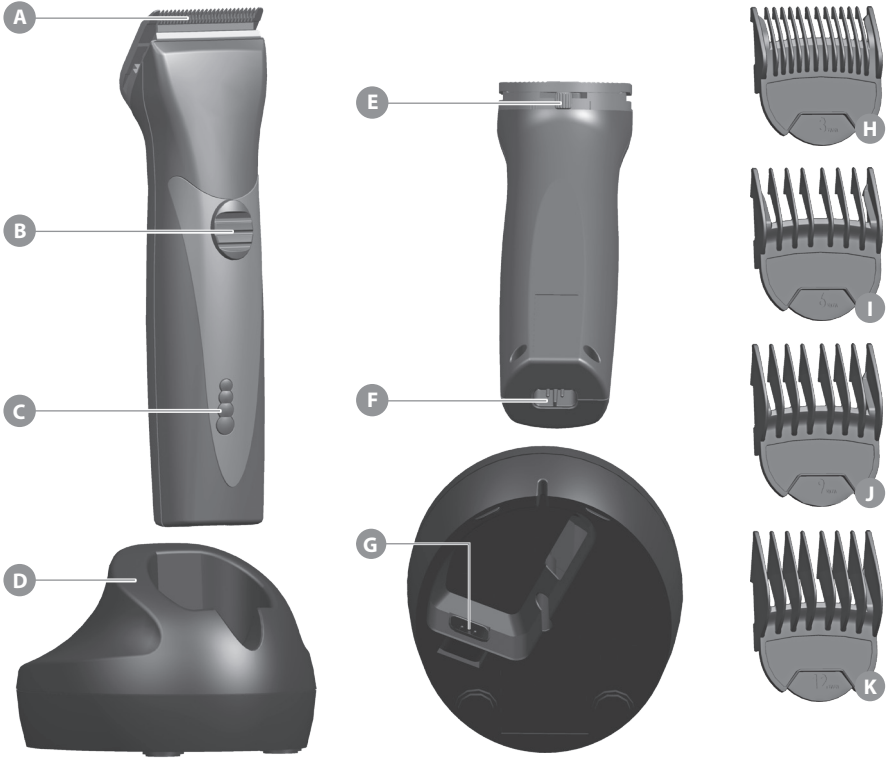

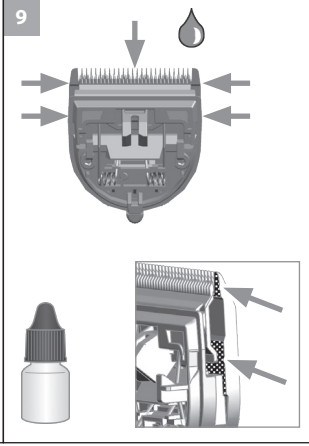
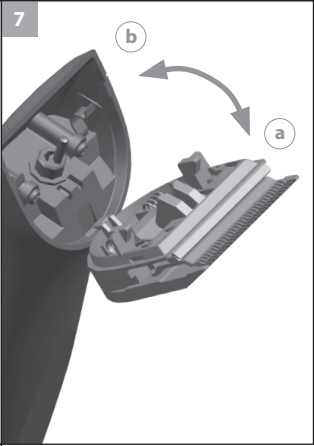
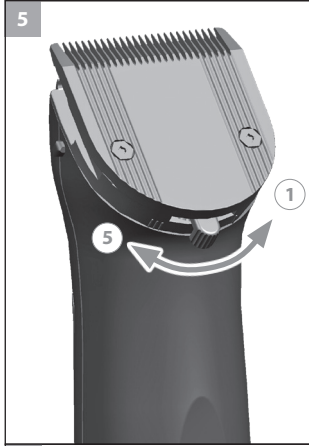
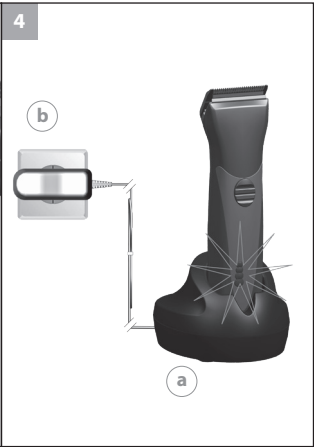
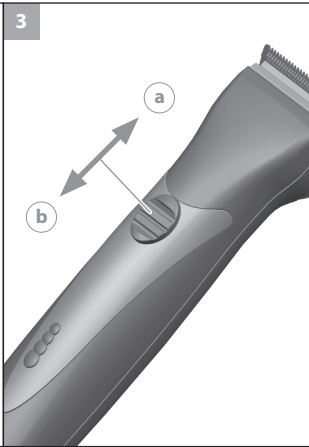
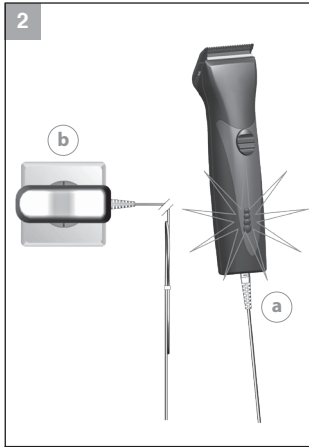

de	Betriebsanleitung (Original) – Netz-/Akku-Haarschneidemaschine Typ 1871 Li	5
en	Operating manual (translation) – Cord/cordless hair clipper type 1871 Li	9
fr	Mode d'emploi (traduction) – Tondeuse à cheveux avec / sans fil, type 1871 Li	13
it	Istruzioni per l'uso (traduzione) – Tagliacapelli a rete/a batteria tipo 1871 Li	17
es	Manual de instrucciones (Traducción) – Máquina de corte de pelo con alimentación de red/por batería 1871 Li	21
pt	Manual de instruções (tradução) – Máquina de corte de cabelo com bateria e ligação à rede elétrica tipo 1871 Li	25
nl	Gebruiksaanwijzing (vertaling) – Netroom-/accutondeuse type 1871 Li	29
da	Betjeningsvejledning (oversættelse) – Net-/akku-hårklipper type 1871 Li	33
sv	Bruksanvisning (översättning) – El-/batteridrivnen hårklippningsmaskin typ 1871 Li	37
no	Bruksanvisning (oversettelse) – Nett-/batteridrevet hårklippemaskin type 1871 Li	41
fi	Käyttöohje (käännös) – Tyypin 1871 Li+ verkko-/akkukäyttöinen hiustenleikkukone	45
tr	Kullanım kılavuzu (çeviri) – Elektrikli / bataryalı saç kesme makinesi tip 1871 Li	49
pl	Instrukcja obsługi (tłumaczenie) – Maszynka do strzyżenia włosów z zasilaniem sieciowym/akumulatorowym typu 1871 Li	53
cs	Návod k použití (překlad) – Zastříhovač vlasů s napájením ze sítě/akumulátoru typ 1871 Li	57
sk	Návod na obsluhu (preklad) – Sieťový/akumulátorový strojek na strihanie vlasov typ 1871 Li	61
hr	Upute za uporabu (prijevod) – Šišač za kosu na struju i baterije, tip 1871 Li	65
hu	Használati utasítás (fordítás) – 1871 Li típusú, hálózatról működő/akkumulátoros hajvágó gép	69
sl	Navodila za uporabo (prevod) – Aparat za striženje las na omrežni / akumulatorski pogon tip 1871 Li	73
ro	Manual de utilizare (traducere) – Mașină de tuns părul model tip 1871 Li cu alimentare de la priză/acumulator	77
bg	Инструкция за експлоатация (превод) – работеща на ток и с акумулатор машинка за подстригване тип 1871 Li	81
ru	Руководство по эксплуатации (перевод) – Машинка для стрижки волос с питанием от сети/аккумулятора, тип 1871 Li	85
uk	Посібник з експлуатації (переклад) – Машинка для підстригання волосся, що працює від мережі або акумулятора Тип 1871 Li ...	90
et	Kasutusjuhend (tõlge) – Võrgu-/akutoitel juukselõikusmasin, tüüp 1871 Li	94
lv	Tikla/akumulatora matu griežamās mašīnas modeļa 1871 Li – Lietošanas instrukcija (tulkojums)	98
lt	Naudojimo instrukcija (vertimas) – Iš elektros tinklo maitinama / akumuliatorinė plaukų kirpimo mašinėlė 1871 Li	102
el	Οδηγίες λειτουργίας (Μετάφραση) – Κορευτική μηχανή ρεύματος/μπαταρίας τύπος 1871 Li	106
ar	Li 1871 (ترجمة) دليل المستخدم – جهاز حلاقة الشعر يعمل بالكهرباء وبالبطارية طراز 1871 Li	110

Betriebsanleitung (Original) Netz-/Akku-Haarschneidemaschine Typ 1871 Li

Allgemeine Benutzerhinweise

Informationen zum Gebrauch der Sicherheitshinweise und der Betriebsanleitung

- ▶ Beachten Sie ergänzend zu dieser Betriebsanleitung die separaten Sicherheitshinweise sowie alle mitgelieferten Hinweisblätter.
- ▶ Bevor Sie das Gerät zum ersten Mal in Betrieb nehmen, müssen die Sicherheitshinweise und die Betriebsanleitung vollständig gelesen und verstanden werden.
- ▶ Betrachten Sie die Sicherheitshinweise und die Betriebsanleitung als Teil des Produkts und bewahren Sie sie gut und erreichbar auf.
- ▶ Die Sicherheitshinweise und die Betriebsanleitung können auch als PDF-Datei von unseren Servicecentern angefordert werden. Die EG-Konformitätserklärung kann auch in weiteren Amtssprachen der EU von unseren Servicecentern angefordert werden.
- ▶ Fügen Sie die Sicherheitshinweise und die Betriebsanleitung bei Weitergabe des Gerätes an Dritte bei.

Symbolerklärung

Die folgenden Symbole werden auf dem Gerät bzw. Steckerschaltenteil verwendet:



Symbol Schutzklasse II.



CE-Konformitätszeichen.



UKCA-Konformitätszeichen für den britischen Markt.



EAC-Konformitätszeichen für das Gebiet der Eurasischen Wirtschaftsunion.



WEEE-Kennzeichnung zum Verbot der Entsorgung von elektrischen und elektronischen Geräten im Hausmüll.

Die folgenden Symbole und Signalworte werden in unseren Betriebsanleitungen verwendet:



GEFAHR

Gefahr durch Stromschlag mit möglicher schwerer Körperverletzung oder Tod als Folge.



GEFAHR

Explosionsgefahr mit möglicher schwerer Körperverletzung oder Tod als Folge.



GEFAHR

Gefahr durch die Verwendung entzündlicher Stoffe. Durch Brandentstehung mögliche schwere Körperverletzung oder Tod als Folge.



WARNUNG

Warnung vor einer möglichen Körperverletzung oder einem gesundheitlichen Risiko.



VORSICHT

Hinweis auf die Gefahr von Sachschäden.



Hinweis mit nützlichen Informationen und Tipps.

- ▶ Sie werden zu einer Handlung aufgefordert.

1. Führen Sie diese Handlungen in der beschriebenen Reihenfolge durch.
- 2.
- 3.

Produktbeschreibung

Bezeichnung der Teile (Abb. 1)

- A Schneidsatz
- B Ein-/Ausschalter
- C Kapazitätsanzeige
- D Ladeständer
- E Schnittlängenverstellung
- F Gerätebuchse
- G Ladeständerbuchse
- H Kammaufsatz, 3 mm Schnittlänge*
- I Kammaufsatz, 6 mm Schnittlänge *
- J Kammaufsatz, 9 mm Schnittlänge*
- K Kammaufsatz, 12 mm Schnittlänge*
- L Steckerschaltenteil
- M Geräteanschlussstecker
- N Reinigungsbürste
- O Öl für den Schneidsatz

* Kammaufsätze sind optionales Zubehör und können je nach Modell abweichen.

Technische Daten

Handgerät

Antrieb:	DC-Motor
Akku:	Li-ION-Akku
Ladezeit Akku:	ca. 60 Minuten
Betriebsdauer Akku:	bis zu 90 Minuten
	(nach ca. 5 – 10 Ladezyklen)
Abmessungen (LxBxH):	178 x 46 x 50 mm
Gewicht:	ca. 296 g
Emissionsschalldruckpegel:	max. 63 dB(A) @ 25 cm
Vibration:	< 2,5 m/s ²

Ladeständer

Abmessungen mit Zubehör (BxTxH): 96 x 120 x 72 mm
Gewicht: ca. 91 g

Steckerschaltzerteil

Hersteller: Ten Pao Industrial Co., Ltd.
Room 10-11,6/F., Kwong Sang Hong Centre, 151-153 Hoi Bun Road, Kwun Tong, Kowloon, Hong Kong

Typ: Adapter 6000
Eurostecker
100 – 240 V

Eingangsspannung: 50/60 Hz
Eingangswechselstromfrequenz: 5,9 V
Ausgangsspannung: 1,5 A
Ausgangsstrom: 8,85 W
Durchschnittliche Effizienz im Betrieb: 79,3 %
Leistungsaufnahme bei Nulllast: 0,04 W

Typ: Adapter 6000
UK-Stecker
100 – 240 V

Eingangsspannung: 50/60 Hz
Eingangswechselstromfrequenz: 5,9 V
Ausgangsspannung: 1,5 A
Ausgangsstrom: 8,85 W
Durchschnittliche Effizienz im Betrieb: 79,1 %
Leistungsaufnahme bei Nulllast: 0,04 W

Hersteller: GOLD MARK (CHINA) HOLDINGS LTD
Unit 1706,17/F.,Vanta Industrial Centre, 21-33 Tai Lin Pai Road, Kwai Chung, N.T., Hong Kong

Typ: Adapter 6000 A (VI)
Eurostecker/UK-Stecker
100 – 240 V

Eingangsspannung: 50/60 Hz
Eingangswechselstromfrequenz: 5,9 V
Ausgangsspannung: 1,5 A
Ausgangsstrom: 8,85 W
Durchschnittliche Effizienz im Betrieb: 79,7 %
Leistungsaufnahme bei Nulllast: 0,04 W

Betriebsbedingungen

Umgebung: 0°C – +40°C

Das Gerät ist schutzisoliert und funkenstört. Es erfüllt die Anforderungen der EU-Richtlinie Elektromagnetische Verträglichkeit 2014/30/EG und die Maschinenrichtlinie 2006/42/EG.

Betrieb

Vorbereitung

 Bewahren Sie das Verpackungsmaterial für eine spätere sichere Lagerung oder Transport auf.

- ▶ Kontrollieren Sie die Vollständigkeit des Lieferumfangs.
- ▶ Prüfen Sie alle Teile auf eventuelle Transportschäden.

 Bitte beachten Sie, dass wir bei all unseren Produkten eine Qualitätssicherung durchführen. Aufgrund dieses Vorgangs können sich kleine synthetische Härchen auf dem Schneidsatz oder der Haarschneidemaschine befinden. Wir versichern Ihnen jedoch, dass Ihre Haarschneidemaschine und Ihr Schneidsatz unbenutzt sind!

Sicherheit



Vorsicht! Schäden durch falsche Spannungsversorgung.

- ▶ Betreiben Sie das Gerät ausschließlich mit der auf dem Typenschild angegebenen Spannung.

Akku laden

1. Stecken Sie den Geräteanschlussstecker des Steckerschaltzerteiles in die Ladeständerbuchse (Abb. 4Ⓞ).



- Das Gerät kann auch direkt mit dem Steckerschaltzerteil zum Laden verbunden werden (Abb. 2Ⓜ/Ⓞ).
- Durch ein intelligentes Lademanagement wird ein Überladen des Akkus verhindert.

2. Stecken Sie das Steckerschaltzerteil in die Netzsteckdose (Abb. 4Ⓞ).
3. Schalten Sie mit dem Ein-/Ausschalter das Gerät aus (Abb. 3Ⓞ).
4. Stellen Sie das Gerät in die Ladestation (Abb. 4) oder verbinden Sie es direkt mit dem Steckerschaltzerteil (Abb. 2Ⓜ/Ⓞ). Es ertönt ein Signal – der Ladevorgang beginnt.



- Während des Ladevorgangs blinkt je nach Ladezustand das jeweilige Segment der Kapazitätsanzeige. Bei voll geladenem Akku leuchten ständig alle Segmente der Kapazitätsanzeige.
- Nach Entnahme des Gerätes aus dem Ladeständer erlischt nach ca. 30 Sekunden die Anzeige. (Stromsparmodus).

5. Sobald der Akku vollständig geladen ist ertönt ein Signal.

Akku Betrieb

1. Schalten Sie mit dem Ein-/Ausschalter das Gerät ein und nach Gebrauch aus (Abb. 3Ⓜ/Ⓞ).

-  · Nach dem Ausschalten des Gerätes erlischt nach ca. 30 Sekunden die Anzeige (Stromsparmmodus).
- Der Ladezustand des Akkus wird durch die Kapazitätsanzeige angezeigt.
- Bei entlademem Akku schaltet sich die Maschine automatisch ab.
- Bei unzureichender Pflege des Schneidsatzes kann sich die Laufzeit erheblich reduzieren.

Netzbetrieb



Vorsicht! Schäden durch Benutzung der Haarschneidemaschine mit permanent eingestecktem Steckerschaltnetzteil (Netzbetrieb).

Die Benutzung der Haarschneidemaschine mit permanent eingestecktem Steckerschaltnetzteil (Netzbetrieb) ist nicht vorgesehen. Das Anschlusskabel des Steckerschaltnetztes ist nicht für die mechanische Belastung im Dauerbetrieb ausgelegt.

- ▶ Der Netzbetrieb wird nur kurzfristig, im Falle eines leeren Akkus, empfohlen.

1. Stecken Sie den Geräteanschlusstecker des Steckerschaltnetztes in die Gerätebuchse (Abb. 2Ⓞ).
2. Stecken Sie das Steckerschaltnetzteil in die Netzsteckdose (Abb. 2Ⓞ).
3. Schalten Sie mit dem Ein-/Ausschalter das Gerät ein und nach Gebrauch aus (Abb. 3Ⓞ/Ⓟ).

Bedienung

Einstellung der Schnittlänge

Über die im Schneidsatz integrierte Schnittlängenverstellung können Sie die Schnittlänge über 5 Positionen von 0,7 mm bis 3 mm einstellen (Abb. 5).

Schneiden mit Kammaufsatz

Das Gerät kann auch mit einem Kammaufsatz betrieben werden.

- ▶ Stellen Sie die Schnittlängenverstellung auf Position 1 (Abb. 5) um die angegebene Schnittlänge zu erreichen. -



Kammaufsätze sind optionales Zubehör und können je nach Modell abweichen.

Kammaufsatz aufsetzen / abnehmen

1. Schieben Sie den Kammaufsatz in Pfeilrichtung bis zum Anschlag auf den Schneidsatz (Abb. 6Ⓞ).
2. Der Kammaufsatz lässt sich durch Schieben in Pfeilrichtung entfernen (Abb. 6Ⓞ).

Instandhaltung



Warnung! Verletzungen und Sachschäden durch unsachgemäße Handhabung.

- ▶ Schalten Sie das Gerät vor Beginn aller Reinigungs- und Wartungsarbeiten aus. Trennen Sie das Gerät von der Stromversorgung.

Reinigung und Pflege



Gefahr! Stromschlag durch eintretende Flüssigkeit.

- ▶ Das Gerät nicht in Wasser tauchen!
- ▶ Lassen Sie keine Flüssigkeiten in das Geräteinnere gelangen.



Vorsicht! Schäden durch aggressive Chemikalien.

Aggressive Chemikalien können das Gerät und Zubehör beschädigen.

- ▶ Verwenden Sie keine Lösungs- oder Scheuermittel.
- ▶ Verwenden Sie ausschließlich das vom Hersteller empfohlene Reinigungsmittel und Schneidsatzöl.



- Zubehörteile können Sie über unsere Händler beziehen.
- Ersatzteile können Sie über unsere Servicecenter beziehen.

- ▶ Nehmen Sie nach jedem Gebrauch den Kammaufsatz ab (Abb. 6Ⓞ) und klappen Sie den Schneidsatz vom Gehäuse ab (Abb. 7Ⓞ). Entfernen Sie mit der Reinigungsbürste die Haarreste aus der Gehäuseöffnung und vom Schneidsatz (Abb. 8). Drücken Sie zusätzlich den Reinigungshebel. So können Sie einfach die Haarreste zwischen Scherkamm und Schermesser mit der Reinigungsbürste entfernen (**EASY CLEANING**).
- ▶ Wischen Sie das Gerät nur mit einem weichen, eventuell leicht feuchten Tuch ab.
- ▶ Ölen Sie den Schneidsatz mit dem Schneidsatzöl (Abb. 9).



- ▶ Für eine gute und lang anhaltende Schneidleistung ist es wichtig den Schneidsatz häufig zu ölen.
- ▶ Wenn nach längerer Gebrauchsdauer trotz regelmäßigem Reinigen und Ölen die Schneidleistung nachlässt, sollte der Schneidsatz ausgewechselt werden.

Automatisches Sensorsystem

Zur frühzeitigen Erkennung einer dringend durchzuführenden Pflege, wurde Ihre Haarschneidemaschine mit einem automatischen Sensorsystem ausgestattet.



- Das Sensorsystem erkennt selbstständig, dass der Schneidsatz zu wenig geölt wurde bzw. stark verschmutzt ist. Es ertönt nach dem Ausschalten des Gerätes ein Signal-Ton und die gesamte Kapazitätsanzeige blinkt für 2 Minuten.
- Der Signal-Ton sowie das Blinken der Kapazitätsanzeige können durch ein erneutes kurzes Ein- und Ausschalten des Gerätes quitiert (ausgeschaltet) werden.

- Vor einem erneuten Betrieb der Maschine wird **dringend empfohlen**, das Gerät zu reinigen und den Schneidsatz zu ölen, siehe Kapitel **Reinigung und Pflege**.
- Bei Nichtbeachtung kann die Maschine Schaden nehmen und vorzeitig ausfallen. Dadurch erlischt der Garantieanspruch.

Austausch des Schneidsatzes

1. Drücken Sie den Schneidsatz in Pfeilrichtung vom Gehäuse weg (Abb. 7 ②). Entfernen Sie den Schneidsatz.
2. Zum Wiedereinsetzen den Schneidsatz mit dem Haken in die Aufnahme am Gehäuse ansetzen und bis zum Einrasten zum Gehäuse drücken (Abb. 7 ③).

Problembekämpfung

Schneidsatz schneidet schlecht oder rupft

Ursache: Schneidsatz ist verschmutzt oder verschlissen.

- ▶ Reinigen und ölen Sie den Schneidsatz, sollte dies das Problem nicht beseitigen tauschen Sie den Schneidsatz aus.

Hautverletzung

Ursache: Zu starker Druck auf die Haut.

- ▶ Reduzieren Sie den Druck beim hautnahen Schneiden.

Ursache: Beschädigter Schneidsatz.

- ▶ Kontrollieren Sie, ob beim Gebrauch Zahnschmelz beschädigt wurden und tauschen Sie gegebenenfalls den Schneidsatz aus.

Akkulaufzeit ist zu kurz

Ursache: Ein verschmutzter und nicht geölter Schneidsatz reduziert die verfügbare Akkulaufzeit erheblich!

- ▶ Reinigen und ölen Sie den Schneidsatz gewissenhaft. Sollte die Akkulaufzeit dennoch viel zu kurz sein, so sind vermutlich die Akkus nahe an ihrem Lebensende.

Ursache: Kapazitätsanzeige ungenau

- ▶ Entladen Sie das Gerät vollständig und laden Sie es danach in einem ununterbrochenen Ladevorgang wieder vollständig auf.

Kapazitätsanzeige leuchtet nicht

Ursache: Gerät ist nicht richtig im Ladeständer positioniert.

- ▶ Stellen Sie sicher, dass das Handgerät richtig im Ladeständer positioniert ist.

Ursache: Gerätebuchse ist verschmutzt.

- ▶ Reinigen Sie die Gerätebuchse.

Ursache: Defekte Stromversorgung.

- ▶ Überzeugen Sie sich von der einwandfreien Kontaktierung zwischen Steckerschaltnetzteil und Steckdose.
- ▶ Überprüfen Sie das Stromkabel auf eventuelle Beschädigungen.

Komplette Kapazitätsanzeige blinkt

- ▶ Kontrollieren Sie, dass der Schneidsatz nicht blockiert ist und sich das Messer bewegen lässt. Schalten Sie die Maschine aus und ein. Sollte die komplette Anzeige wieder blinken wenden Sie sich bitte an Ihren Fachhändler oder an ein WAHL Servicecenter.

Wenn Sie das Problem mit diesen Hinweisen nicht beheben können, wenden Sie sich an unsere Servicecenter. Versuchen Sie keinesfalls das Gerät selbst zu reparieren!

Entsorgung



Vorsicht! Umweltschäden bei falscher Entsorgung.

- ▶ Akkus vor der Entsorgung entladen!
- ▶ Die ordnungsgemäße Entsorgung dient dem Umweltschutz und verhindert mögliche schädliche Auswirkungen auf Mensch und Umwelt.

Beachten Sie im Falle der Entsorgung des Geräts die jeweiligen gesetzlichen Vorschriften.

Information zur Entsorgung von elektrischen und elektronischen Geräten in der Europäischen Union:



Innerhalb der Europäischen Union wird für elektrisch betriebene Geräte die Entsorgung durch nationale Regelungen vorgegeben, die auf der EU-Richtlinie 2012/19/EU über Elektronik-Altgeräte (WEEE) basieren. Danach darf das Gerät nicht mehr mit dem kommunalen Müll oder Hausmüll entsorgt werden. Das Gerät wird bei den kommunalen Sammelstellen bzw. Wertstoffhöfen kostenlos entgegengenommen. Die Produktverpackung besteht aus recyclingfähigen Materialien. Entsorgen Sie diese umweltgerecht und führen diese der Wiederverwertung zu.

Für Deutschland gilt:

Besitzer von Altgeräten aus privaten Haushalten können diese bei den Sammelstellen der öffentlich-rechtlichen Entsorgungsträger oder bei den von Herstellern oder Vertreibern im Sinne des ElektroG eingerichteten Rücknahmestellen unentgeltlich abgeben.

Operating manual (translation) Cord/cordless hair clipper type 1871 Li

Information about using the safety instructions and the operating manual

- ▶ In addition to this operating manual, please also pay attention to the separate safety instructions and all other instruction sheets supplied.
- ▶ Before using the appliance for the first time, you must read and understand the safety instructions and the operating manual completely.
- ▶ Consider the safety instructions and the operating manual as part of the product and store them in a safe and accessible place.
- ▶ The safety instructions and the operating manual are also available in PDF format from our service centres. The EC declaration of conformity can also be requested in other official EU languages from our service centres.
- ▶ Include the safety instructions and the operating manual if passing the appliance to a third party.

Explanation of symbols

The following symbols are used on the appliance or plug-in transformer:



Protection class II symbol.



CE conformity marking.



UKCA conformity marking for the British market.



EAC conformity marking for the Eurasian Economic Union.



WEEE marking prohibiting the disposal of electrical and electronic devices with domestic waste.

The following symbols and signal words are used in our operating manual:



DANGER

Danger of electrical shock which may result in serious physical injury or death.



DANGER

Danger of explosion which may result in serious physical injury or death.



DANGER

Danger due to the use of flammable materials. Danger of fire development which may result in serious physical injury or death.



WARNING

Warning of possible physical injury or a health risk.



CAUTION

Information about danger of material damage.



Note with useful information and tips.

- ▶ Action to be taken by owner.
1. Carry out these actions in the sequence described.
 - 2.
 - 3.

Product description

Description of parts (Fig. 1)

- A Blade set
- B On/off switch
- C Battery power indicator
- D Charging stand
- E Cutting length adjustment
- F Appliance socket
- G Charging stand socket
- H Attachment comb, cutting length 3 mm*
- I Attachment comb, cutting length 6 mm*
- J Attachment comb, cutting length 9 mm*
- K Attachment comb, cutting length 12 mm*
- L Plug-in transformer
- M Appliance plug
- N Cleaning brush
- O Oil for blade set

* Attachment combs are optional accessories and can vary from model to model.

Technical data

Hand-held appliance

Drive:	DC motor
Battery:	Li-ION battery
Battery charging-time:	of approx. 60 minutes
Battery operating time:	up to 90 minutes (after approx. 5 – 10 charging cycles)
Dimensions (L x W x H):	178 x 46 x 50mm
Weight:	approx. 296 g
Emission sound pressure level:	max. 63 dB(A) @ 25 cm
Vibration:	< 2.5 m/s ²

Charging stand

Dimensions
with accessories (LxWxH): 96 x 120 x 72mm
Weight: approx. 91 g

Plug-in transformer

Manufacturer: Ten Pao Industrial Co., Ltd.
Room 10-11,6/F., Kwong Sang Hong
Centre, 151-153 Hoi Bun Road, Kwun
Tong, Kowloon, Hong Kong

Type Adapter 6000

Input voltage: 100 – 240 V
Input AC frequency: 50/60 Hz
Output voltage: 5.9 V
Output current: 1.5 A
Output power: 8.85 W
Average active efficiency: 79.3 %
No-load power consumption: 0.04 W

Type Adapter 6000
UK plug

Input voltage: 100 – 240 V
Input AC frequency: 50/60 Hz
Output voltage: 5.9 V
Output current: 1.5 A
Output power: 8.85 W
Average active efficiency: 79.1 %
No-load power consumption: 0.04 W

Manufacturer: GOLD MARK (CHINA) HOLDINGS LTD
Unit 1706,17/F.,Vanta Industrial
Centre, 21-33 Tai Lin Pai Road, Kwai
Chung, N.T., Hong Kong

Type Adapter 6000 A (VI)
Euro/UK plug

Input voltage: 100 – 240 V
Input AC frequency: 50/60 Hz
Output voltage: 5.9 V
Output current: 1.5 A
Output power: 8.85 W
Average active efficiency: 79.7 %
No-load power consumption: 0.04 W

Operating conditions

Ambient temperature: 0°C – +40°C

The appliance is safety insulated and radio screened. It meets the requirements of EU Electromagnetic Compatibility Directive 2014/30/EC and Machinery Directive 2006/42/EC.

Operation**Preparation**

 Keep the packaging material for safe storage or transport later.

- ▶ Check that the contents are complete.
- ▶ Check all the parts for possible transport damage.

 Please note that we perform quality tests on all of our products. Therefore, you may find small synthetic hair on the blade set or on the machine. However, we assure you that your clipper and cutting blade / blade set are unused.

Safety**Caution! Damage due to incorrect power supply.**

- ▶ Only operate the appliance with the voltage stated on the nameplate.

Charging the battery

1. Connect the appliance plug of the plug-in transformer to the charging stand socket (Fig. 4Ⓐ).



- The appliance can also be connected directly to the plug-in transformer for charging (Fig. 2Ⓒ/Ⓓ).
- An intelligent battery management system prevents overcharging.

2. Connect the plug-in transformer to the mains socket (Fig. 4Ⓒ).
3. Switch off the appliance using the on/off switch (Fig. 3Ⓓ).
4. Place appliance in the charging stand (Fig. 4) or connect directly to the plug-in transformer (Fig. 2 Ⓒ/Ⓓ). A signal will sound and the charging process begins.



- According to the charge status, the corresponding segment of the battery power indicator blinks during the charging process. Once the battery is fully charged, all segments of the battery power indicator will remain lit continuously.
- After the appliance has been removed from the charging stand, the display goes out after approx. 30 seconds. (power saving mode).

5. Once the battery is fully charged, a signal will sound.

Battery operation

1. Switch on the appliance using the on/off switch, and switch off after use (Fig. 3Ⓒ/Ⓓ).



- After the appliance has been switched off, the display goes out about 30 seconds later (power saving mode).
- The charge status of the battery is displayed by the battery power indicator.

- When the battery has fully run down, the appliance switches itself off automatically.
- In case of insufficient maintenance of the blade set, the operating time can be reduced considerably.

Mains operation



Caution! Damage due to use of the hair clipper with the plug-in transformer permanently plugged in (mains operation)

The hair clipper is not designed to be used with the plug-in transformer permanently plugged in (mains operation). The plug-in transformer connecting cable is not designed for mechanical stress in continuous operation.

- ▶ Mains operation is only recommended for short periods of use, in the event of an empty battery.

1. Connect the appliance plug of the plug-in transformer to the appliance socket (Fig. 2Ⓐ).
2. Connect the plug-in transformer to the mains socket (Fig. 2Ⓑ).
3. Switch on the appliance using the on/off switch, and switch off after use (Fig. 3Ⓐ/Ⓒ).

Operation

Setting the cutting length

The cutting length can be adjusted to between 0.7 mm and 3 mm (5 possible positions) using the cutting-length adjustment integrated into the blade set (Fig. 5).

Cutting with the attachment comb

The appliance can also be operated with attachment combs.

- ▶ In order to achieve the indicated cutting length, the cutting length adjustment lever should be set to position 1 (Fig. 5).



Attachment combs are optional accessories and can vary from model to model.

Attaching/removing the attachment comb

1. Slide the attachment comb on to the blade set in the direction of the arrow until it reaches the limit stop (Fig. 6Ⓒ).
2. The attachment comb can be removed by pushing it in the direction of the arrow (Fig. 6Ⓓ).

Maintenance



Warning! Injuries and material damage due to incorrect handling.

- ▶ Switch off the appliance before cleaning it or performing any maintenance. Disconnect the appliance from the power supply.

Cleaning and care



Danger! Electric shock due to penetration of liquid.

- ▶ Do not immerse the appliance in water!
- ▶ Do not allow any liquid to get inside the appliance.



Caution! Danger from aggressive chemicals.

Aggressive chemicals could damage the appliance and accessories.

- ▶ Never use solvents or scouring agents.
- ▶ Only use cleaning agents and blade set oil recommended by the manufacturer.



- Accessories are available from our dealer.
- Spare parts are available from our service centre.

- ▶ Remove the attachment comb (Fig. 6Ⓒ) after every use and lift the blade set out of the housing (Fig. 7Ⓓ). Use the cleaning brush to remove any cut hairs from the housing opening and from the blade set (Fig. 8). The cleaning lever can also be pressed. This allows the cut hairs that accumulate between the bottom blade and the top blade to be easily removed using the cleaning brush (**EASY CLEANING**).
- ▶ Only wipe the appliance with a soft, slightly damp cloth.
- ▶ Oil the blade set with the blade set oil (Fig. 9).



- ▶ For a good and long-lasting cutting performance, it is important to oil the blade set frequently.
- ▶ If the cutting performance deteriorates after long use despite regular cleaning and oiling, the blade set should be replaced.

Automatic Sensor System

To give you advance notice of an urgent need for maintenance care, your hair cutting appliance has been equipped with an automatic sensor system.



- The sensor system automatically recognises when the blade set needs oiling or cleaning. After the appliance is switched off, an acoustic signal will sound and the battery power indicator will flash for 2 minutes.
- The acoustic signal and the flashing of the battery power indicator can be cancelled (turned off) by briefly switching the appliance on and off.
- Before using the appliance again, it is **urgently recommended** to clean the appliance and oil the blade set, see chapter **Cleaning and care**.
- Failure to observe these instructions may result in damage to and early failure of the appliance, which will void all guarantee claims.

Changing the blade set

1. Slide the blade set off the housing in the direction of the arrow (Fig. 7Ⓒ). Remove the blade set.
2. Replace the blade set by hooking it into the housing and pressing it down until it clicks into position (Fig. 7Ⓓ).

Problem solving

Blade set is cutting badly or pulling hair out.

Cause: Blade set is dirty or worn out.

- ▶ Clean and oil the blade set; if this does not resolve the problem, replace the blade set.

Skin injury

Cause: Too much pressure on the skin.

- ▶ Reduce pressure when cutting close to skin.

Cause: Damaged blade set.

- ▶ Check whether the blade edges were damaged during use and replace the blade set if necessary.

Battery operating time is too short

Cause: A blade set that is very dirty and has not been oiled can reduce the available battery operating time substantially!

- ▶ Clean and oil the blade set thoroughly. If the blade set is clean and oiled and the battery operating time is still far too short, it is likely that the batteries are nearing the end of their life.

Cause: Battery power indicator is imprecise.

- ▶ Fully discharge the appliance before fully recharging it in one uninterrupted charging process.

Battery charge indicator light does not light up

Cause: Appliance has not been correctly placed on the charging stand.

- ▶ Ensure that the hand-held appliance has been correctly placed on the charging stand.

Cause: Appliance socket is dirty.

- ▶ Clean the appliance socket.

Cause: Defective power supply.

- ▶ Make sure that there is a faultless contact between the plug-in transformer and the socket.
- ▶ Check the mains cable for possible damage.

Entire battery power indicator is flashing

- ▶ Check whether the blade set is blocked and the blade is able to move. Switch the appliance off and back on. If the entire display is flashing, please contact your specialist retailer or a WAHL service centre.

In the event that this information does not help you resolve your problem, please contact our service centre. Never attempt to repair the appliance yourself!

Disposal



Handle with care! Environmental damage in the event of incorrect disposal.

- ▶ Discharge batteries prior to disposal!
- ▶ Correct disposal will ensure environmental protection and prevent any potentially harmful impact on people and the environment.

Adhere to the relevant legal requirements when disposing of the appliance.

Information on the disposal of electrical and electronic appliances in the European Community:



Within the European Community, national regulations are specified for the disposal of electrical appliances, based on EU Waste Electrical and Electronic Equipment Directive 2012/19/EC (WEEE). In accordance with this, the appliance can no longer be disposed of with the local or domestic waste. The appliance will be accepted free of charge by local collection points or recycling centres. The packaging for this product is made from recyclable materials. Dispose of this in an environmentally friendly manner by recycling it.

Mode d'emploi (traduction)

Tondeuse à cheveux avec / sans fil, type 1871 Li

Conseils généraux d'utilisation

Informations sur l'utilisation des consignes de sécurité et du mode d'emploi

- ▶ En plus de ce mode d'emploi, veuillez lire les consignes de sécurité ainsi que toutes les instructions annexes fournies séparément.
- ▶ Avant la première mise en service de l'appareil, vous devez avoir lu et compris intégralement le mode d'emploi et les consignes de sécurité.
- ▶ Vous devez considérer le mode d'emploi et les consignes de sécurité comme partie intégrante du produit et les conserver soigneusement et dans un endroit facilement accessible.
- ▶ Nos centres de SAV peuvent également vous envoyer le mode d'emploi et les consignes de sécurité sous forme de fichier PDF sur simple demande. La déclaration de conformité CE peut également être demandée à nos centres de SAV dans d'autres langues officielles de l'UE.
- ▶ Joignez le mode d'emploi et les consignes de sécurité à l'appareil lorsque vous le remettez à un tiers.

Explication des symboles

Les symboles suivants sont apposés sur cet appareil ou sur l'adaptateur secteur.



Symbole Classe de protection II.



Marquage de conformité CE.



Marquage de conformité UKCA pour le marché britannique.



Marquage de conformité EAC pour la zone de l'Union économique eurasiatique



Marquage WEEE relatif à l'interdiction de l'élimination d'appareils électriques et électroniques dans les déchets ménagers.

Les symboles et mots-clés suivants sont utilisés dans nos modes d'emploi:



DANGER
Risque d'électrocution pouvant entraîner des blessures graves ou la mort.



DANGER
Risque d'explosion pouvant entraîner des blessures graves ou la mort.



DANGER

Danger en cas d'utilisation de substances inflammables. Les incendies peuvent entraîner des blessures graves ou la mort.



AVERTISSEMENT

Risque de blessures éventuelles ou risque pour la santé.



ATTENTION

Indication de risques de dommages matériels.



Conseils et informations utiles.

- ▶ Vous êtes invité(e) à exécuter une action.
 1. Exécutez ces actions dans l'ordre décrit.
 - 2.
 - 3.

Description du produit

Désignation des éléments (Fig. 1)

- A** Tête de coupe
- B** Touche marche / arrêt
- C** Témoin de capacité
- D** Socle du chargeur
- E** Réglage de la longueur de coupe
- F** Prise de l'appareil
- G** Prise du socle chargeur
- H** Peigne, longueur de coupe 3 mm *
- I** Peigne, longueur de coupe 6 mm *
- J** Peigne, longueur de coupe 9 mm *
- K** Peigne, longueur de coupe 12 mm *
- L** Adaptateur secteur
- M** Prise d'alimentation
- N** Brosse de nettoyage
- O** Huile pour la tête de coupe

* Les peignes sont des accessoires optionnels et peuvent varier en fonction des modèles.

Caractéristiques techniques

Appareil portable

Moteur :	Moteur DC
Batterie :	batterie Li-ION
Temps de charge de la batterie :	60 minutes env.
Durée de fonctionnement de la batterie :	jusqu'à 90 minutes (après 5 -10 cycles de charge env.)
Dimensions (Lxlxh) :	178 x 46 x 50 mm
Poids :	env. 296 g

Niveau de pression
acoustique des émissions : max. 63 dB(A) à 25 cm
Vibrations : < 2,5 m/s²

Socle du chargeur

Dimensions
avec accessoires (Lxlxh) : 96 x 120 x 72 mm
Poids : env. 91 g

Adaptateur secteur

Fabricant : Ten Pao Industrial Co., Ltd.
Room 10-11,6/F., Kwong Sang Hong
Centre, 151-153 Hoi Bun Road, Kwun
Tong, Kowloon, Hong Kong
adaptateur 6000
Prise européenne

Modèle :
Tension d'entrée : 100 – 240 V
Fréquence du CA d'entrée : 50/60 Hz
Tension de sortie : 5,9 V
Courant de sortie : 1,5 A
Puissance de sortie : 8,85 W
Rendement moyen en
mode actif : 79,3 %
Puissance absorbée
hors charge : 0,04 W

Modèle : adaptateur 6000
Prise britannique

Tension d'entrée : 100 – 240 V
Fréquence du CA d'entrée : 50/60 Hz
Tension de sortie : 5,9 V
Courant de sortie : 1,5 A
Puissance de sortie : 8,85 W
Rendement moyen en
mode actif : 79,1 %
Puissance absorbée
hors charge : 0,04 W

Fabricant : GOLD MARK (CHINA) HOLDINGS LTD
Unit 1706,17/F.,Vanta Industrial
Centre, 21-33 Tai Lin Pai Road, Kwai
Chung, N.T., Hong Kong
adaptateur 6000 A (VI)
Prise européenne/prise britannique

Modèle :
Tension d'entrée : 100 – 240 V
Fréquence du CA d'entrée : 50/60 Hz
Tension de sortie : 5,9 V
Courant de sortie : 1,5 A
Puissance de sortie : 8,85 W
Rendement moyen en
mode actif : 79,7 %
Puissance absorbée
hors charge : 0,04 W

Conditions de fonctionnement

Environnement : 0°C – +40°C

L'appareil est équipé d'une double isolation et d'un dispositif d'anti-parasitage. Il satisfait aux exigences de la directive européenne 2014/30/CE « Compatibilité électromagnétique » et de la directive 2006/42/CE « Machines »

Fonctionnement

Préparation

-  Conservez l'emballage d'origine pour un rangement ou transport ultérieur en toute sécurité.
- ▶ Contrôlez l'intégralité de la livraison.
- ▶ Vérifiez que les pièces n'aient pas été endommagées au cours du transport.

-  Veuillez noter que pour tous les produits, nous effectuons un contrôle qualité. En raison de ce processus, de petits poils synthétiques peuvent se trouver sur la tête de coupe ou sur la tondeuse. Cependant, nous vous assurons que votre tondeuse et votre tête de coupe sont neuves !

Sécurité



Prudence ! Risque de dommages liés à une tension d'alimentation inadaptée.

- ▶ Utilisez l'appareil exclusivement avec la tension indiquée sur la plaque signalétique.

Charger la batterie

1. Mettez la prise d'alimentation de l'adaptateur secteur dans la prise du socle du chargeur (Fig. 4Ⓐ).



- L'appareil peut également être directement branché à l'adaptateur secteur pour être rechargé (Fig. 2Ⓐ/Ⓒ).
- Une surcharge de la batterie est empêchée par un système de gestion de charge intelligent.

2. Branchez l'adaptateur secteur dans la prise secteur (Fig. 4Ⓒ).
3. Éteignez l'appareil en utilisant l'interrupteur marche / arrêt (Fig. 3Ⓒ).
4. Posez l'appareil dans le socle chargeur (Fig. 4) ou branchez-le directement au moyen de l'adaptateur secteur (Fig. 2Ⓐ/Ⓒ). Un signal sonore retentit - la charge commence.



- Lorsque l'appareil est en train de charger, le segment correspondant du témoin de capacité clignote selon le niveau de charge. Lorsque la batterie est entièrement chargée, tous les segments du témoin de capacité sont allumés.
- Lorsque l'appareil est retiré du socle chargeur, l'indicateur s'éteint après environ 30 secondes. (Mode économie d'énergie).

5. Lorsque la batterie est complètement chargée, un signal sonore retentit.

Fonctionnement sur batterie

1. Mettez l'appareil en marche avec l'interrupteur marche / arrêt et éteignez-le après utilisation (Fig. 3 ⓐ/ⓑ).



- Lorsque l'appareil est mis hors tension, l'indicateur s'éteint après environ 30 secondes (mode d'économie d'énergie).
- L'état de charge de la batterie est indiqué par le témoin de capacité.
- Lorsque la batterie est complètement déchargée, l'appareil s'éteint automatiquement.
- La durée d'utilisation peut considérablement diminuer en cas d'entretien insuffisant de la tête de coupe.

Fonctionnement sur secteur



Prudence ! Risque de dommages en cas de branchement permanent de la tondeuse à cheveux à l'adaptateur secteur en cours d'utilisation (fonctionnement sur secteur).

La tondeuse à cheveux n'est pas prévue pour être utilisée en restant branchée en permanence à l'adaptateur secteur (fonctionnement sur secteur). Le câble de raccordement de l'adaptateur secteur n'est pas conçu pour résister à la sollicitation mécanique permanente en fonctionnement sur secteur.

- ▶ Le fonctionnement sur secteur n'est conseillé que de façon brève, en cas de batterie déchargée.

1. Mettez la prise d'alimentation de l'adaptateur secteur dans la prise de l'appareil (Fig. 2 ⓐ).
2. Branchez l'adaptateur secteur dans la prise secteur (Fig. 2 ⓑ).
3. Mettez l'appareil en marche avec l'interrupteur marche / arrêt et éteignez-le après utilisation (Fig. 3 ⓐ/ⓑ).

Utilisation

Réglage de la longueur de coupe

Le réglage de longueur de coupe intégré à la tête de coupe permet de régler la longueur de coupe avec 5 positions de 0,7 mm à 3 mm (Fig. 5).

Couper avec les peignes

L'appareil peut également être utilisé avec des peignes.

- ▶ Pour atteindre la longueur de coupe indiquée, placez le réglage de longueur de coupe sur la position 1 (Fig. 5).



Les peignes sont des accessoires optionnels et peuvent varier en fonction des modèles.

Mettre en place/enlever le peigne

1. Glissez le peigne sur la tête de coupe dans le sens de la flèche, jusqu'à la butée (Fig. 6 ⓐ).
2. Le peigne peut être retiré en tirant dans le sens de la flèche (Fig. 6 ⓑ).

Entretien



Avertissement ! Risque de blessures et dommages matériels liés à une utilisation non-conforme.

- ▶ Éteignez l'appareil avant toute opération de nettoyage et de maintenance et débranchez-le de l'alimentation électrique.

Nettoyage et entretien



Danger ! Risque d'électrocution liée à la pénétration de liquide.

- ▶ Ne pas plonger l'appareil dans l'eau !
- ▶ Ne laissez pas de liquides pénétrer à l'intérieur de l'appareil.



Prudence ! Risque de dommages liés à des produits chimiques agressifs.

Les produits chimiques agressifs peuvent endommager l'appareil et les accessoires.

- ▶ N'utilisez pas de solvants ni d'abrasifs.
- ▶ Utilisez exclusivement les produits de nettoyage et l'huile pour tête de coupe recommandés par le fabricant.



- Vous pouvez vous procurer tous les accessoires auprès de nos revendeurs.
- Vous pouvez vous procurer toutes les pièces de rechange auprès de notre centre de services.

- ▶ Après chaque utilisation, retirez le peigne (Fig. 6 ⓑ) et détachez la tête de coupe en l'écartant du boîtier (Fig. 7 ⓑ). À l'aide de la brosse de nettoyage, retirez le reste des cheveux dans l'ouverture du boîtier et dans la tête de coupe (Fig. 8). Appuyez sur le levier de nettoyage. Les restes de cheveux entre le peigne de la tête de coupe et la lame peuvent ainsi être facilement enlevés avec la brosse de nettoyage (**EASY CLEANING**).
- ▶ Essuyez l'appareil uniquement avec un chiffon doux, éventuellement légèrement humide.
- ▶ Lubrifiez la tête de coupe avec l'huile pour tête de coupe (Fig. 9).



- ▶ Pour une capacité de coupe performante et durable, il est important de lubrifier régulièrement la tête de coupe.
- ▶ Si après une longue durée d'utilisation et malgré un nettoyage et un huilage réguliers, la capacité de coupe diminue, il convient de changer la tête de coupe.

Système de détection automatique

Votre tondeuse à cheveux a été équipée d'un système de détection automatique afin d'identifier le plus tôt possible un besoin urgent d'entretien.

- Le système de détection constate automatiquement si la tête de coupe a été insuffisamment lubrifiée ou est fortement encrassée. Après avoir éteint l'appareil, un signal sonore retentit et le témoin de capacité clignote pendant 2 minutes.
- Le signal sonore et le témoin de capacité clignotant peuvent être interrompus en allumant à nouveau puis éteignant rapidement l'appareil.
- Il est **vivement recommandé** de nettoyer l'appareil et de lubrifier la tête de coupe avant de le réutiliser, voir le chapitre **Nettoyage et entretien**.
- En cas de non-respect, l'appareil peut être endommagé et tomber en panne prématurément. Cela annule tout droit de garantie.

Changement de la tête de coupe

1. Appuyez sur la tête de coupe dans le sens de la flèche pour la détacher du boîtier (Fig. 7Ⓒ). Retirez la tête de coupe.
2. Pour remettre la tête de coupe en place, mettez le crochet dans le logement du boîtier et poussez jusqu'à ce qu'elle s'emboîte (Fig. 7Ⓓ).

Résolution des problèmes

La tête de coupe ne coupe pas correctement ou arrache les cheveux/poils

Cause : La tête de coupe est encrassée ou usée.

- ▶ Nettoyez et lubrifiez la tête de coupe ; si le problème persiste, remplacez la tête de coupe.

Blessures sur la peau

Cause : Pression trop importante sur la peau.

- ▶ Diminuez la pression lorsque vous coupez près de la peau.

Cause : Tête de coupe endommagée.

- ▶ Vérifiez que l'extrémité des dents n'a pas été endommagée lors de l'utilisation et remplacez la tête de coupe le cas échéant.

L'autonomie de la batterie est trop courte

Cause : Une tête de coupe encrassée et non huilée réduit considérablement l'autonomie disponible !

- ▶ Nettoyez et huilez consciencieusement la tête de coupe. Si l'autonomie est toujours insuffisante, les batteries arrivent probablement à leur fin de vie.

Cause : Le témoin de capacité est imprécis.

- ▶ Déchargez entièrement l'appareil, puis rechargez-le complètement en un processus de charge sans interruption.

Le témoin de capacité ne s'allume pas

Cause : L'appareil n'est pas positionné correctement dans le socle chargeur.

- ▶ Assurez-vous que l'appareil portable soit correctement positionné dans le socle chargeur.

Cause : La prise de l'appareil est encrassée.

- ▶ Nettoyez la prise de l'appareil.

Cause : Alimentation électrique défectueuse.

- ▶ Vérifiez le bon contact entre l'adaptateur secteur et la prise secteur.
- ▶ Vérifiez si le câble d'alimentation présente des dommages.

Le témoin de charge complet clignote

- ▶ Contrôlez si la tête de coupe n'est pas bloquée et la lame peut être déplacée. Éteignez et allumez l'appareil. Si le témoin de charge complet clignote de nouveau, veuillez vous adresser à votre revendeur spécialisé ou à un centre de SAV WAHL.

Si le problème persiste malgré ces conseils, adressez-vous à notre centre de SAV. N'essayez jamais de réparer l'appareil vous-même.

Mise au rebut



Attention ! Risque de dommages environnementaux en cas de mise au rebut inadaptée.

- ▶ Déchargez les batteries avant de les jeter !
- ▶ Le traitement conforme des déchets protège l'environnement et empêche les impacts possibles sur l'homme et l'environnement.

Lors de la mise au rebut de l'appareil, respectez les réglementations légales en vigueur.

Informations concernant la mise au rebut d'appareils électriques et électroniques dans la Communauté Européenne :



Au sein de la Communauté Européenne, des réglementations nationales reposant sur la directive UE 2012/19/CE relative aux appareils électroniques (WEEE) définissent la mise au rebut des appareils électriques. Selon celle-ci, l'appareil ne doit plus être jeté dans les ordures communales ou ménagères. L'appareil peut être remis gratuitement aux centres de collecte communaux ou aux entreprises de traitement de déchets. L'emballage de ce produit se compose de matériaux recyclables. Pensez à respecter l'environnement et apportez-le au recyclage.

Istruzioni per l'uso (traduzione) Tagliacapelli a rete/a batteria tipo 1871 Li

Istruzioni generali per l'utente

Istruzioni sull'utilizzo delle avvertenze di sicurezza e delle istruzioni per l'uso

- ▶ Oltre alle presenti istruzioni per l'uso, attenersi alle apposite avvertenze di sicurezza nonché a tutti i fogli di istruzioni forniti in dotazione.
- ▶ Prima di mettere in funzione l'apparecchio per la prima volta, è necessario che le avvertenze di sicurezza e le istruzioni per l'uso siano state lette per intero e comprese.
- ▶ Considerare le avvertenze di sicurezza e le istruzioni per l'uso una parte integrante del prodotto e conservarle in un posto sicuro ed accessibile.
- ▶ Le avvertenze di sicurezza e le istruzioni per l'uso possono essere richieste ai nostri centri di assistenza anche in formato PDF. La dichiarazione di conformità CE può essere richiesta ai nostri centri di assistenza anche in altre lingue ufficiali dell'UE.
- ▶ Allegare le avvertenze di sicurezza e le istruzioni per l'uso al momento della cessione dell'apparecchio a terzi.

Spiegazione dei simboli

Sull'apparecchio e sul trasformatore a spina vengono utilizzati i seguenti simboli:



Simbolo classe di protezione II.



Marchio di conformità CE.



Marchio di conformità UKCA per il mercato del Regno Unito.



Marchio di conformità EAC per il territorio dell'Unione Economica Eurasiana.



Marcatura WEEE che vieta lo smaltimento di apparecchiature elettriche ed elettroniche nei rifiuti domestici.

Nelle nostre istruzioni per l'uso vengono usati i seguenti simboli e parole di segnalazione:



PERICOLO

Pericolo di folgorazione con possibile conseguenza di gravi lesioni corporee o morte.



PERICOLO

Pericolo di esplosione con possibile conseguenza di gravi lesioni corporee o morte.



PERICOLO

Pericolo dovuto all'impiego di sostanze infiammabili. A causa del diffondersi di fiamme sono possibili gravi lesioni fisiche o anche la morte.



AVVERTENZA

Messa in guardia da una possibile lesione corporea o da un rischio per la salute.



ATTENZIONE

Indicazione del pericolo di danni materiali.



Indicazione con informazioni e consigli utili.

- ▶ Viene richiesta un'azione da parte vostra.
1. Eseguire queste azioni nella successione descritta.
 - 2.
 - 3.

Descrizione del prodotto

Denominazione dei pezzi (Fig. 1)

- A** Testina di taglio
- B** Interruttore On/Off
- C** Indicatore della batteria
- D** Base di ricarica
- E** Regolazione della lunghezza di taglio
- F** Presa dell'apparecchio
- G** Presa della base di ricarica
- H** Pettine regolacapelli, lunghezza di taglio 3 mm*
- I** Pettine regolacapelli, lunghezza di taglio 6 mm*
- J** Pettine regolacapelli, lunghezza di taglio 9 mm*
- K** Pettine regolacapelli, lunghezza di taglio 12 mm*
- L** Trasformatore a spina
- M** Spina di connessione dell'apparecchio
- N** Spazzolino per la pulizia
- O** Olio per la testina

* I pettini regolacapelli sono accessori opzionali e possono differire a seconda del modello.

Dati tecnici

Apparecchio portatile

Azionamento:	Motore DC
Batteria:	Batteria agli ioni di litio
Tempo di carica batteria:	circa 60 minuti
Autonomia di esercizio batteria:	fino a 90 minuti (dopo circa 5-10 cicli di carica)
Dimensioni (LxPxA):	178 x 46 x 50 mm
Peso:	ca. 296 g

Livello di pressione
acustica dell'emissione: max 63 dB(A) @ 25 cm
Vibrazione: < 2,5 m/s²

Base di ricarica

Dimensioni
Con accessori (LxPxA): 96 x 120 x 72 mm
Peso: ca. 91 g

Trasformatore a spina

Produttore: Ten Pao Industrial Co., Ltd.
Room 10-11,6/F., Kwong Sang Hong
Centre, 151-153 Hoi Bun Road, Kwun
Tong, Kowloon, Hong Kong

Tipo: adattatore 6000
eurospina

Tensione di ingresso: 100 – 240 V
Frequenza di ingresso CA: 50/60 Hz
Tensione di uscita: 5,9 V
Corrente di uscita: 1,5 A
Potenza di uscita: 8,85 W

Rendimento medio
in modo attivo: 79,3%
Potenza assorbita
nella condizione a vuoto: 0,04 W

Tipo: adattatore 6000
spina UK

Tensione di ingresso: 100 – 240 V
Frequenza di ingresso CA: 50/60 Hz
Tensione di uscita: 5,9 V
Corrente di uscita: 1,5 A
Potenza di uscita: 8,85 W

Rendimento medio
in modo attivo: 79,1%
Potenza assorbita
nella condizione a vuoto: 0,04 W

Produttore: GOLD MARK (CHINA) HOLDINGS LTD
Unit 1706,17/F., Vanta Industrial
Centre, 21-33 Tai Lin Pai Road, Kwai
Chung, N.T., Hong Kong

Tipo: adattatore 6000 A (VI)
eurospina/spina UK

Tensione di ingresso: 100 – 240 V
Frequenza di ingresso CA: 50/60 Hz
Tensione di uscita: 5,9 V
Corrente di uscita: 1,5 A
Potenza di uscita: 8,85 W

Rendimento medio
in modo attivo: 79,7%
Potenza assorbita
nella condizione a vuoto: 0,04 W

Condizioni di esercizio

Ambiente: 0°C – +40°C

L'apparecchio è isolato e schermato. Soddisfa i requisiti della direttiva UE in materia di compatibilità elettromagnetica 2014/30/CE e la direttiva macchine 2006/42/CE.

Funzionamento

Preparazione

 Conservare il materiale di imballaggio per uno stoccaggio o un trasporto successivo.

- ▶ Controllare la completezza della fornitura.
- ▶ Verificare tutti i pezzi per escludere eventuali danni di trasporto.

 Si prega di notare che effettuiamo un controllo qualità su tutti i nostri prodotti. A causa di questo processo, piccoli peli sintetici possono essere presenti sulla testina o sul tagliacapelli. Vi assicuriamo, tuttavia, che sia il tagliacapelli che la testina non sono usati!

Sicurezza



Attenzione! Danni causati da un'alimentazione di tensione errata.

- ▶ Usare l'apparecchio esclusivamente con la tensione indicata sulla targhetta.

Carica della batteria

1. Inserire la spina di connessione dell'apparecchio del trasformatore a spina nella presa della base di ricarica (Fig. 4Ⓔ).



- L'apparecchio può anche essere collegato direttamente al trasformatore a spina per la carica (Fig. 2Ⓐ/Ⓒ).
- Grazie ad una gestione intelligente della carica viene impedito un sovraccarico della batteria.

2. Inserire il trasformatore a spina nella presa di alimentazione (Fig. 4Ⓒ).
3. Spegnerne l'apparecchio con l'interruttore On/Off (Fig. 3Ⓓ).
4. Porre l'apparecchio nella base di ricarica (Fig. 4) o collegarlo direttamente con il trasformatore a spina (Fig. 2Ⓐ/Ⓒ). Viene emesso un segnale acustico – ha inizio il processo di carica.



- Durante il processo di ricarica lampeggia, in base allo stato di carica, il relativo segmento dell'indicatore della batteria. A batteria carica i segmenti dell'indicatore della batteria sono accesi in modo continuo.
- Una volta estratto l'apparecchio dalla base, la spia si spegnerà dopo circa 30 secondi. (Modalità di risparmio energetico).

5. Non appena la batteria è completamente ricaricata, viene emesso un segnale acustico.

Funzionamento a batteria

1. Accendere l'apparecchio con l'interruttore On/Off e spegnerlo con lo stesso interruttore dopo l'uso (Fig. 3 Ⓐ/Ⓑ).

- Dopo lo spegnimento dell'apparecchio, l'indicatore si spegne dopo circa 30 secondi (modalità di risparmio energetico).
- Lo stato di carica della batteria verrà visualizzato tramite l'indicatore della batteria.
- A batteria scarica, la macchinetta si spegne automaticamente.
- In caso di insufficiente cura della testina, l'autonomia può ridursi notevolmente.

Funzionamento a rete



Attenzione! Danni causati dall'utilizzo del tagliacapelli con il trasformatore a spina collegato in modo permanente (funzionamento a rete).

L'utilizzo del tagliacapelli con il trasformatore a spina collegato in modo permanente (funzionamento a rete) non è previsto. Il cavo di collegamento del trasformatore a spina non è concepito per la sollecitazione meccanica nel funzionamento continuo.

- ▶ Il funzionamento a rete è consigliato solo a breve termine, in caso di batteria vuota.

1. Inserire la spina di connessione dell'apparecchio del trasformatore a spina nella presa dell'apparecchio (Fig. 2 Ⓐ).
2. Inserire il trasformatore a spina nella presa di alimentazione (Fig. 2 Ⓑ).
3. Accendere l'apparecchio con l'interruttore On/Off e spegnerlo con lo stesso interruttore dopo l'uso (Fig. 3 Ⓐ/Ⓑ).

Uso

Impostazione della lunghezza di taglio

Tramite la regolazione della lunghezza di taglio integrata nella testina, è possibile impostare la lunghezza di taglio scegliendo tra 5 posizioni da 0,7 mm fino a 3 mm (fig. 5).

Taglio con pettini regolacapelli

L'apparecchio può essere fatto funzionare anche con pettini regolacapelli.

- ▶ Impostare la regolazione della lunghezza di taglio alla posizione 1 (fig. 5) per raggiungere la lunghezza di taglio indicata.

- I pettini regolacapelli sono accessori opzionali e possono differire a seconda del modello.

Inserimento / rimozione del pettine regolacapelli

1. Spingere il pettine regolacapelli sulla testina in direzione della freccia fino all'arresto (Fig. 6 Ⓐ).
2. Il pettine regolacapelli può essere tolto spingendolo in direzione della freccia (Fig. 6 Ⓑ).

Manutenzione



Avvertenza! Lesioni e danni materiali causati da un uso improprio.

- ▶ Spegnerne l'apparecchio prima di iniziare tutti i lavori di pulizia e di manutenzione. Scollegare l'apparecchio dall'alimentazione elettrica.

Pulizia e manutenzione



Pericolo! Folgorazione causata dall'infiltrazione di liquido.

- ▶ Non immergere l'apparecchio in acqua!
- ▶ Non far penetrare liquidi all'interno dell'apparecchio.



Attenzione! Danni causati da sostanze chimiche aggressive.

Le sostanze chimiche aggressive possono danneggiare l'apparecchio e gli accessori.

- ▶ Non utilizzare solventi o detersivi abrasivi.
- ▶ Utilizzare esclusivamente detersivi e olio per testine consigliati dal produttore.



- Gli accessori possono essere richiesti presso i nostri rivenditori.
- I pezzi di ricambio possono essere richiesti presso i nostri centri di assistenza.

- ▶ Dopo ogni utilizzo, togliere il pettine regolacapelli (Fig. 6 Ⓑ) e ribaltare la testina per toglierla dall'alloggiamento (Fig. 7 Ⓐ). Eliminare con lo spazzolino i resti di capelli dall'apertura dell'alloggiamento e dalla testina (Fig. 8). Premere inoltre la leva di pulizia. In questo modo è possibile rimuovere i resti di capelli tra il pettine di taglio e la lama con lo spazzolino (**EASY CLEANING**).
- ▶ Pulire l'apparecchio solo con un panno morbido, eventualmente un po' inumidito.
- ▶ Oliare la testina con l'olio per testine (Fig. 9).



- ▶ Per una buona e durevole prestazione di taglio è importante oliare spesso la testina.
- ▶ Se dopo un lungo periodo di utilizzo, nonostante la regolare pulizia e oliatura, le prestazioni di taglio diminuiscono, si consiglia di cambiare la testina.

Sistema di sensori automatici

Il vostro nuovo tagliacapelli è dotato di un sistema di sensori automatici, in grado di rilevare tempestivamente la necessità di effettuare urgentemente manovre di manutenzione.



- Il sistema di sensori rileva automaticamente una scarsa lubrificazione e / o una notevole sporcizia della testina. Dopo lo spegnimento dell'apparecchio, risuona un segnale acustico e l'intero indicatore della batteria lampeggia per 2 minuti.
- È possibile far cessare (arrestare) sia il lampeggio dell'indicatore della batteria che il segnale acustico, semplicemente accendendo e spegnendo nuovamente l'apparecchio.

- Prima di utilizzare ancora il tagliacapelli, si **raccomanda vivamente** di procedere alla pulizia dell'apparecchio e alla lubrificazione della testina; vedere capitolo **Pulizia e manutenzione**.
- In caso di inosservanza delle prescrizioni possono insorgere danni alla macchinetta e questa può guastarsi anzitempo. Viene meno anche ogni diritto alla prestazione di garanzia.

Sostituzione della testina

1. Estrarre la testina dall'alloggiamento spingendola in direzione della freccia (Fig. 7 Ⓐ). Rimuovere la testina.
2. Per rimetterla in sede, poggiare la testina con il gancio nell'attacco presente sull'alloggiamento e spingerla verso l'alloggiamento fino all'incastro (Fig. 7 Ⓒ).

Risoluzione dei problemi

La testina taglia male o strappa i peli

Causa: la testina è sporca o usurata.

- ▶ Pulire e oliare la testina; se ciò non dovesse eliminare il problema, sostituire la testina.

Lesione cutanea

Causa: pressione troppo elevata sulla pelle.

- ▶ Ridurre la pressione mentre si effettuano tagli radenti.

Causa: testina danneggiata.

- ▶ Controllare se durante l'uso sono state danneggiate delle punte dei denti e, all'occorrenza, sostituire la testina.

L'autonomia della batteria è troppo breve

Causa: Una testina sporca o non oliata riduce notevolmente l'autonomia a disposizione della batteria!

- ▶ Pulire e oliare la testina in modo scrupoloso. Se, ciononostante, l'autonomia della batteria dovesse essere troppo breve, probabilmente le batterie stanno per raggiungere il termine della loro durata utile.

Causa: l'indicatore della batteria non è preciso

- ▶ Scaricare completamente l'apparecchio e in seguito ricaricarlo integralmente con un processo di carica ininterrotto.

L'indicatore della batteria non si illumina

Causa: l'apparecchio non è posizionato correttamente nella base di ricarica.

- ▶ Assicurarsi che l'apparecchio portatile sia posizionato correttamente nella base di ricarica.

Causa: la presa dell'apparecchio è sporca.

- ▶ Pulire la presa dell'apparecchio.

Causa: alimentazione elettrica difettosa.

- ▶ Accertare il contatto perfetto tra il trasformatore a spina e la presa.
- ▶ Verificare il cavo elettrico per escludere eventuali danneggiamenti.

Lampeggia l'intero indicatore della batteria

- ▶ Controllare che la testina non sia bloccata e che la lama possa essere mossa. Spegnerne ed accendere la macchinetta. Se l'intero indicatore torna a lampeggiare nuovamente, rivolgersi al proprio rivenditore specializzato o a un centro di assistenza WAHL.

Se il problema non si risolve seguendo queste istruzioni, rivolgetevi al nostro centro di assistenza. Non cercare mai di riparare l'apparecchio per conto proprio!

Smaltimento



Cautela! Danni ambientali in caso di smaltimento errato.

- ▶ Scaricare le batterie prima dello smaltimento!
- ▶ Uno smaltimento conforme alle prescrizioni di legge garantisce la tutela dell'ambiente ed impedisce possibili effetti dannosi sull'uomo e sull'ambiente medesimo.

In caso di smaltimento dell'apparecchio, osservare le rispettive norme di legge.

Informazioni sullo smaltimento di apparecchi elettrici ed elettronici nella Comunità Europea:



All'interno della Comunità Europea, lo smaltimento di apparecchi elettrici è prescritto da regolamenti nazionali che si basano sulla direttiva UE 2012/19/CE sui rifiuti di apparecchiature elettriche ed elettroniche (WEEE). Questa vieta di smaltire l'apparecchio insieme ai rifiuti comunali o domestici.

L'apparecchio viene smaltito gratuitamente presso i punti di raccolta previsti dal comune nonché nei centri di riciclaggio. L'imballo del prodotto è composto da materiali riciclabili. Smaltirli nel rispetto dell'ambiente e riciclarli.

Manual de instrucciones (Traducción)

Máquina de corte de pelo con alimentación de red/por batería 1871 Li

Indicaciones generales de uso

Información sobre la utilización de las advertencias de seguridad y del manual de uso

- ▶ Además de este manual, lea y siga las advertencias de seguridad y todas las hojas de indicaciones que se adjuntan.
- ▶ Antes de poner en marcha por primera vez el aparato debe leer y comprender por completo las advertencias de seguridad y las instrucciones contenidas en el manual de uso.
- ▶ El manual de uso y las advertencias de seguridad son un componente más del producto y debe guardarlos de forma segura y accesible.
- ▶ Las advertencias de seguridad y el manual de uso están disponibles como archivo Pdf previa solicitud a nuestro Departamento de atención al cliente. La Declaración de Conformidad CE está disponible en otros idiomas oficiales de la UE previa solicitud a nuestro Departamento de atención al cliente.
- ▶ Si entrega el aparato a otra persona, entréguele también el manual de uso y las advertencias de seguridad.

Explicación de los símbolos

En el aparato y en la fuente de alimentación conmutada se utilizan los símbolos siguientes:



Símbolo clase de protección II.



Marca de conformidad CE.



Marca de conformidad UKCA para el mercado británico.



Marca de conformidad EAC para el territorio de la Unión Económica Euroasiática.



Marcado RAEE relativo a la prohibición de eliminar aparatos eléctricos y electrónicos con la basura doméstica.

En nuestros manuales de uso se utilizan los siguientes símbolos y palabras de advertencia:



PELIGRO

Peligro de electrocución; puede provocar lesiones personales graves o incluso la muerte.



PELIGRO

Peligro de explosión; puede provocar lesiones personales graves o incluso la muerte.



PELIGRO

Peligro por el uso de sustancias inflamables. Un posible incendio puede provocar graves lesiones o la muerte.



ADVERTENCIA

Riesgo de lesiones personales o riesgos para la salud.



PRECAUCIÓN

Riesgo de daños materiales.



Información y consejos de utilidad.

- ▶ Este símbolo le insta a realizar una acción.
 1. Realice las acciones en el orden indicado.
 - 2.
 - 3.

Descripción del producto

Componentes (fig. 1)

- A** Cabezal de corte
- B** Interruptor de conexión/desconexión
- C** Indicador de capacidad
- D** Cargador
- E** Ajuste de la longitud de corte
- F** Conexión del aparato
- G** Conexión del cargador
- H** Peine, longitud de corte de 3 mm*
- I** Peine, longitud de corte de 6 mm*
- J** Peine, longitud de corte de 9 mm*
- K** Peine, longitud de corte de 12 mm*
- L** Fuente de alimentación conmutada
- M** Conector de alimentación
- N** Cepillo de limpieza
- O** Aceite para el cabezal de corte

* Los peines son accesorios opcionales y pueden variar en función del modelo.

Datos técnicos

Aparato

Accionamiento:	Motor DC
Batería:	Batería de iones de litio
Tiempo de carga de la batería:	aprox. 60 minutos
Autonomía de la batería:	hasta 90 minutos (tras aprox. 5 – 10 ciclos de carga)
Dimensiones (LxAnxAl):	178 x 46 x 50 mm
Peso:	aprox. 296 g
Nivel de presión acústica:	máx. 63 dB(A) @ 25 cm
Vibración:	< 2,5 m/s ²

Cargador

Dimensiones
con accesorios (AnxLxAI): 96 x 120 x 72 mm
Peso: aprox. 91 g

Fuente de alimentación conmutada

Fabricante: Ten Pao Industrial Co., Ltd.
Room 10-11,6/F., Kwong Sang Hong
Centre, 151-153 Hoi Bun Road, Kwun
Tong, Kowloon, Hong Kong

Modelo: Adaptador 6000
Euroconector
100 – 240 V

Tensión de entrada:
Frecuencia de la CA
de entrada: 50/60 Hz
Tensión de salida: 5,9 V
Intensidad de salida: 1,5 A
Potencia de salida: 8,85 W
Eficiencia media en activo: 79,3 %
Consumo de potencia
en vacío: 0,04 W

Modelo: Adaptador 6000
Conector UK
100 – 240 V

Tensión de entrada:
Frecuencia de la CA
de entrada: 50/60 Hz
Tensión de salida: 5,9 V
Intensidad de salida: 1,5 A
Potencia de salida: 8,85 W
Eficiencia media en activo: 79,1 %
Consumo de potencia
en vacío: 0,04 W

Fabricante: GOLD MARK (CHINA) HOLDINGS LTD
Unit 1706,17/F.,Vanta Industrial
Centre, 21-33 Tai Lin Pai Road, Kwai
Chung, N.T., Hong Kong

Modelo: Adaptador 6000 A (VI)
Euroconector/Conector UK
100 – 240 V

Tensión de entrada:
Frecuencia de la CA
de entrada: 50/60 Hz
Tensión de salida: 5,9 V
Intensidad de salida: 1,5 A
Potencia de salida: 8,85 W
Eficiencia media en activo: 79,7 %
Consumo de potencia
en vacío: 0,04 W

Requisitos operativos

Temperatura ambiente: 0°C – +40°C

El aparato está dotado de aislamiento de protección y sistema de eliminación de parásitos. Cumple con las disposiciones de la directiva de la UE 2014/30/CE sobre compatibilidad electromagnética y de la directiva de máquinas 2006/42/CE.

Funcionamiento

Preparación

 Conserve el material de embalaje por si desea guardar o transportar el aparato de forma segura más adelante.

- ▶ Compruebe que el suministro está completo.
- ▶ Compruebe todos los elementos para detectar posibles daños por el transporte.

 Recuerde que hacemos pruebas de control de calidad en todos nuestros productos. Por esa razón es posible que queden pequeños restos de pelo sintético en el cabezal de corte o en la máquina de corte de pelo, pero le aseguramos que ni su máquina de corte de pelo ni su cabezal de corte han sido utilizados.

Seguridad



¡Precaución! Daños por alimentación incorrecta.

- ▶ Para la alimentación del aparato utilice sólo la tensión especificada en el mismo.

Carga de la batería

1. Conecte el conector de la fuente de alimentación conmutada a la conexión del cargador (fig. 4Ⓐ).



- El aparato también puede cargarse conectándolo directamente a la fuente de alimentación conmutada (fig. 2Ⓐ/Ⓒ).
- Una gestión inteligente de la carga evita la sobrecarga de la batería.

2. Enchufe la fuente de alimentación conmutada a la toma de corriente (fig. 4Ⓒ).
3. Apague el aparato con el interruptor de conexión/desconexión (fig. 3Ⓒ).
4. Coloque el aparato en el cargador (fig. 4) o conéctelo directamente con la fuente de alimentación conmutada (fig. 2Ⓐ/Ⓒ). Suena una señal acústica: se inicia la carga.



- Durante la carga parpadea el segmento correspondiente del indicador de capacidad según el estado de carga. Cuando la batería está completamente cargada permanecen encendidos todos los segmentos del indicador de capacidad.
- Una vez retirado el aparato del cargador, el indicador se apaga después de unos 30 segundos (modo de ahorro de energía).

5. Una señal acústica avisa de que la batería se ha cargado completamente.

Funcionamiento con batería

1. Ciencienda y apague el aparato después del uso con el interruptor de conexión/desconexión (fig. 3Ⓐ/Ⓒ).

- Una vez desconectado el aparato, el indicador se apaga transcurridos aprox. 30 segundos (modo ahorro).
- El indicador de capacidad informa del estado de carga de la batería.
- Si la batería está descargada, el aparato se apaga automáticamente.
- Si el mantenimiento del cabezal de corte es insuficiente, es posible que la autonomía se reduzca notablemente.

Funcionamiento con alimentación de red

¡Precaución! Usar la máquina de corte de pelo con la fuente de alimentación conmutada conectada permanentemente (alimentación de red) puede provocar daños.

No está previsto que la máquina de corte de pelo se utilice con la fuente de alimentación conmutada conectada permanentemente (alimentación de red). El cable de conexión de la fuente de alimentación conmutada no ha sido diseñado para soportar el esfuerzo mecánico que supone el uso permanente.

- ▶ La alimentación de red se recomienda solo para un breve espacio de tiempo, cuando la batería está descargada.

1. Enchufe el conector de la fuente de alimentación conmutada a la conexión del aparato (fig. 2Ⓐ).
2. Enchufe la fuente de alimentación conmutada a la toma de corriente (fig. 2Ⓑ).
3. Encienda y apague el aparato después del uso con el interruptor de conexión/desconexión (fig. 3Ⓐ/Ⓑ).

Manejo

Ajuste de la longitud de corte

Mediante el ajuste de la longitud de corte integrado en el cabezal puede ajustarse la longitud de corte en 5 posiciones distintas, que van desde 0,7 mm a 3 mm (fig. 5).

Corte con peine

El aparato se puede utilizar también con peines.

- ▶ Para conseguir la longitud de corte indicada, ponga el ajuste de la longitud de corte en la posición 1 (fig. 5).

i Los peines son accesorios opcionales y pueden variar en función del modelo.

Colocación y extracción del peine

1. Deslice el peine sobre el cabezal de corte en el sentido de la flecha hasta el tope (fig. 6Ⓐ).
2. El peine puede retirarse fácilmente empujándolo en el sentido de la flecha (fig. 6Ⓑ).

Mantenimiento



¡Advertencia! Lesiones y daños materiales por manejo indebido.

- ▶ Antes de iniciar cualquier operación de limpieza y mantenimiento apague el aparato. Desconecte el aparato de la red.

Limpieza y conservación



¡Peligro! Electrocuación por penetración de líquido.

- ▶ No sumerja el aparato en agua.
- ▶ Debe evitar en todo momento que penetren líquidos en el interior del aparato.



¡Precaución! Daños por productos químicos agresivos.

Los productos químicos agresivos pueden dañar el aparato y los accesorios.

- ▶ No utilice disolventes ni productos de limpieza abrasivos.
- ▶ Utilice únicamente el producto de limpieza y el aceite para cabezales de corte recomendados por el fabricante.



- Puede solicitar los accesorios a nuestro distribuidor.
- Puede adquirir las piezas de recambio a través de nuestro Departamento de atención al cliente.

- ▶ Después de cada uso desmonte el peine (fig. 6Ⓑ) y abra el cabezal de corte separándolo de la carcasa (fig. 7Ⓒ). Elimine los restos de pelo de la abertura de la carcasa y del cabezal de corte con el cepillo (fig. 8). Accione además la palanca de limpieza. De este modo pueden eliminarse fácilmente los restos de pelo que hayan quedado entre el peine de corte y la cuchilla con el cepillo de limpieza (**EASY CLEANING**).
- ▶ Limpie el aparato únicamente con un paño suave y, en caso necesario, ligeramente humedecido.
- ▶ Lubrique el cabezal de corte con el aceite para cabezales de corte (fig. 9).



- ▶ Recomendamos lubricar el cabezal de corte con regularidad para garantizar una óptima calidad de corte de forma duradera.
- ▶ En el caso de que, a pesar de limpiar y lubricar el cabezal regularmente, su capacidad de corte disminuya después de un uso prolongado, éste deberá cambiarse.

Sistema sensor automático

Su máquina de corte de pelo ha sido dotada de un sistema sensor automático que le permite detectar cuándo necesita una limpieza con urgencia.



- El sistema de sensor detecta automáticamente si falta lubricación en el cabezal de corte o si éste está muy sucio. Una vez apagada la máquina se activa una alarma acústica y el indicador de capacidad parpadea durante 2 minutos.

- La alarma acústica y el parpadeo del indicador de capacidad se pueden desactivar volviendo a conectar y a desconectar la máquina.
- Antes de utilizar de nuevo la máquina se **recomienda encarecidamente** limpiarla y lubricar el cabezal de corte. Consulte el capítulo **Limpieza y mantenimiento**.
- Si no se respetan estas instrucciones, la máquina podría sufrir daños y presentar fallos de funcionamiento; además, se invalidaría la garantía.

Cambio del cabezal de corte

1. Retire el cabezal de corte de la carcasa presionando en el sentido de la flecha (fig. 7Ⓣ). Extraiga el cabezal de corte.
2. Para volver a colocar el cabezal de corte, introdúzcalo en la carcasa con el gancho en el alojamiento y presiónelo contra la carcasa hasta que encaje (fig. 7Ⓣ).

Resolución de problemas

El cabezal corta mal o da tirones

Causa: El cabezal está sucio o desgastado.

- ▶ Limpie y lubrique el cabezal. Si esto no soluciona el problema, sustituya el cabezal.

Lesiones cutáneas

Causa: Se ha ejercido demasiada presión sobre la piel.

- ▶ Reduzca la presión en el apurado.

Causa: Cabezal de corte dañado.

- ▶ Verifique si se han dañado algunos dientes durante el uso y, en su caso, sustituya el cabezal.

La batería dura muy poco

Causa: Si el cabezal está sucio y le falta aceite, la autonomía de la batería se reduce a la mitad.

- ▶ Limpie y lubrique el cabezal de corte minuciosamente. Si de todos modos la autonomía es muy corta, es posible que la batería haya llegado al final de su vida útil.

Causa: El indicador de capacidad no es exacto

- ▶ Descargue el aparato por completo y vuelva a cargarlo totalmente de forma ininterrumpida.

El indicador de capacidad no se ilumina

Causa: El aparato no está correctamente posicionado en el cargador.

- ▶ Asegúrese de que el aparato está correctamente posicionado en el cargador.

Causa: La conexión del aparato está sucia.

- ▶ Limpie la conexión.

Causa: Suministro eléctrico defectuoso.

- ▶ Asegúrese de que la fuente de alimentación conmutada hace buen contacto en la toma de corriente.
- ▶ Compruebe que el cable eléctrico no esté dañado.

Todo el indicador de capacidad parpadea

- ▶ Compruebe que el cabezal no está bloqueado y que la cuchilla tiene movilidad. Apague la máquina y vuélvala a encender. Si sigue parpadeando todo el indicador, diríjase a su distribuidor, o bien a un centro de servicio técnico de WAHL.

Si no ha podido solucionar el problema con estas indicaciones, diríjase a nuestro Departamento de atención al cliente. No intente nunca reparar el aparato por su cuenta.

Eliminación de residuos



¡Atención! Daños medioambientales en caso de eliminación indebida.

- ▶ Descargar las baterías antes de eliminarlas.
- ▶ Con una eliminación de residuos adecuada se protege el medio ambiente y se evitan posibles efectos perjudiciales para la salud y el entorno.

Deseche el aparato de conformidad con las disposiciones legales aplicables.

Información sobre la eliminación de aparatos eléctricos y electrónicos en la Comunidad Europea:



Dentro de la Comunidad Europea la eliminación de aparatos eléctricos y electrónicos se encuentra regulada por las disposiciones legales de cada país, basadas todas ellas en la directiva de la UE 2012/19/CE sobre residuos de aparatos eléctricos y electrónicos (RAEE). El aparato no se puede, por tanto, desechar junto con la basura doméstica. El aparato se puede depositar sin coste alguno en un punto de recogida o de reciclaje municipal. El envase del producto está fabricado con materiales reciclables. Elimínelo de forma respetuosa con el medio ambiente en un punto de reciclaje.

Manual de instruções (tradução)

Máquina de corte de cabelo com bateria e ligação à rede elétrica tipo 1871 Li

Indicações gerais para o utilizador

Informações sobre a utilização das indicações de segurança e o manual de instruções

- ▶ Além deste manual de instruções, respeite também as instruções de segurança separadas, assim como, todas as folhas informativas fornecidas.
- ▶ Antes de efectuar a primeira colocação em funcionamento do aparelho, as indicações de segurança e o manual de utilização devem ser lidos e compreendidos por completo.
- ▶ Considerar as indicações de segurança e o manual de utilização como parte integrante do produto e guarde-os bem num local de fácil acesso.
- ▶ As indicações de segurança e o manual de utilização também podem ser solicitados como ficheiro PDF junto dos nossos centros de serviço. A declaração CE de conformidade também pode ser solicitada em outras línguas oficiais da UE junto dos nossos centros de serviço.
- ▶ Entregar as indicações de segurança e este manual de utilização na entrega do aparelho a terceiros.

Explicação dos símbolos

São utilizados os seguintes símbolos no aparelho ou no transformador de ficha:



Símbolo classe de proteção II.



Marca de conformidade CE.



Marca de conformidade UKCA para o mercado do Reino Unido.



Marca de conformidade EAC da União Económica da Eurásia.



A marca WEEE proíbe a eliminação de aparelhos elétricos e eletrónicos no lixo doméstico.

Os seguintes símbolos e palavras de sinalização são utilizados nos manuais de instruções:



PERIGO

Perigo de choque elétrico com possível lesão grave ou morte como resultado.



PERIGO

Perigo de explosão com possível lesão grave ou morte como resultado.



PERIGO

Perigo devido ao uso de substâncias inflamáveis. Devido à formação de incêndio são possíveis ferimentos graves ou a morte como consequência.



AVISO

Aviso de possível ferimento corporal ou risco para a saúde.



CUIDADO

Referência ao perigo de danos materiais.



Indicação com informações úteis e sugestões.



É-lhe pedido para realizar uma ação.

1.

Efetue essas ações na sequência descrita.

2.

3.

Descrição do produto

Designação das peças (fig. 1)

- A** Conjunto de lâminas
- B** Interruptor de ligar/desligar
- C** Indicador de capacidade
- D** Carregador
- E** Regulação do comprimento do corte
- F** Tomada do aparelho
- G** Tomada do carregador
- H** Pente encaixável, 3 mm comprimento do corte*
- I** Pente encaixável, 6 mm comprimento do corte*
- J** Pente encaixável, 9 mm comprimento do corte*
- K** Pente encaixável, 12 mm comprimento do corte*
- L** Transformador de ficha
- M** Ficha de ligação do aparelho
- N** Escova de limpeza
- O** Óleo para o conjunto de lâminas

* Pentas encaixáveis são acessórios opcionais e podem divergir dependendo do modelo.

Dados técnicos

Aparelho manual

Acionamento:	Motor DC
Bateria:	Bateria Li-ION
Tempo de carregamento da bateria:	Aprox. 60 minutos
Tempo de funcionamento da bateria:	até 90 minutos (após aprox. 5 – 10 ciclos de carregamento)
Dimensões (CxLxA):	178 x 46 x 50 mm
Peso:	aprox. 296 g

Nível de emissão sonora: máx. 63 dB(A) @ 25 cm
Vibração: < 2,5 m/s²

Carregador

Dimensões
com acessórios (LxPxA): 96 x 120 x 72 mm
Peso: aprox. 91 g

Transformador de ficha

Fabricante: Ten Pao Industrial Co., Ltd.
Room 10-11,6/F., Kwong Sang Hong
Centre, 151-153 Hoi Bun Road, Kwun
Tong, Kowloon, Hong Kong
Tipo: Adaptador 6000
Conector europeu

100 – 240 V

Tensão de entrada:
Frequência da
alimentação de CA 50/60 Hz
Tensão de saída: 5,9 V
Corrente de saída: 1,5 A
Potência de saída: 8,85 W
Eficiência média
no modo ativo: 79,3%
Consumo de
energia em vazio: 0,04 W

Tipo: Adaptador 6000
Conector para o Reino Unido
100 – 240 V

Tensão de entrada:
Frequência da
alimentação de CA 50/60 Hz
Tensão de saída: 5,9 V
Corrente de saída: 1,5 A
Potência de saída: 8,85 W
Eficiência média
no modo ativo: 79,1%
Consumo de
energia em vazio: 0,04 W

Fabricante: GOLD MARK (CHINA) HOLDINGS LTD
Unit 1706,17/F.,Vanta Industrial
Centre, 21-33 Tai Lin Pai Road, Kwai
Chung, N.T., Hong Kong
Tipo: Adaptador 6000 A (VI)
Conector europeu/Reino Unido

100 – 240 V

Tensão de entrada:
Frequência da
alimentação de CA 50/60 Hz
Tensão de saída: 5,9 V
Corrente de saída: 1,5 A
Potência de saída: 8,85 W
Eficiência média
no modo ativo: 79,7%
Consumo de
energia em vazio: 0,04 W

Condições de funcionamento

Ambiente: 0°C – +40°C

O aparelho está isolado e protegido contra interferências. Este cumpre os requisitos da diretiva UE de compatibilidade eletromagnética 2014/30/CE e a diretiva de máquinas 2006/42/CE.

Operação

Preparação

 Guarde o material da embalagem para um armazenamento ou transporte posterior seguro.

- ▶ Verifique a integridade do volume de fornecimento.
- ▶ Verifique todos as peças quanto a possíveis danos de transporte.

 Tenha em atenção de que procedemos a uma garantia de qualidade em todos os nossos produtos. Como resultado deste processo, podem haver pequenos fios de cabelo sintético no conjunto de lâminas ou na máquina para corte de cabelo. No entanto, garantimos que a sua máquina de corte de cabelo e o seu conjunto de lâminas estão foram usados.

Segurança



Cuidado! Danos causados por alimentação de tensão errada.

- ▶ Utilize o aparelho exclusivamente com a tensão indicada na placa de identificação.

Carregar a bateria

1. Insira a ficha de ligação do aparelho do transformador de ficha na tomada do carregador (Fig. 4Ⓞ).



- O aparelho também pode ser ligado diretamente ao transformador de ficha para carregar (Fig. 2Ⓞ/Ⓞ).
- Através de uma gestão de carga inteligente a sobrecarga da bateria é evitada.

2. Encaixar o transformador de ficha na tomada de rede (Fig. 4Ⓞ).
3. Desligar o aparelho com o interruptor de ligar e desligar (Fig. 3Ⓞ).
4. Coloque o aparelho na estação de carregamento (fig. 4) ou ligue-o diretamente com o transformador de ficha (fig. 2Ⓞ/Ⓞ). Será emitido um sinal – o carregamento inicia-se.



- Durante o carregamento, as barras do indicador de capacidade piscam conforme o estado de carregamento. Com a bateria completamente carregada, estão acesas todas as barras do indicador de capacidade.
- Após retirar o aparelho do carregador, o indicador apaga-se após aprox. 30 segundos. (Modo de poupança de energia).

5. Logo que a bateria estiver completamente carregada, será emitido um sinal.

Funcionamento com a bateria

1. Ligue o aparelho com o interruptor de ligar e desligar e depois desligue-o (Fig. 3 ②/③) após utilização.



- Após desligar o aparelho, o indicador apaga-se aprox. 30 segundos depois (modo economização de energia).
- O indicador da capacidade mostra o estado de carga da bateria.
- Com a bateria descarregada a máquina desliga-se automaticamente.
- Se o conjunto de lâminas não tiver a manutenção adequada, poderá ver reduzida a sua vida útil.

Funcionamento elétrico



Cuidado! Danos devido à utilização da máquina de corte de cabelo com o transformador de ficha permanentemente inserido (funcionamento elétrico).

A máquina de corte de cabelo não deve ser utilizada com o transformador de ficha permanentemente inserido (funcionamento elétrico). O cabo de ligação do transformador de ficha não está equipado para a utilização sob carga mecânica em modo permanente.

- ▶ O funcionamento elétrico apenas é recomendado por breves instantes caso a bateria esteja descarregada.

1. Inserir a ficha de ligação do aparelho do transformador de ficha na tomada do aparelho (Fig. 2 ②).
2. Encaixar o transformador de ficha na tomada de rede (Fig. 2 ③).
3. Ligar o aparelho com o interruptor de ligar e desligar e depois desligue-o (Fig. 3 ②/③) após utilização.

Utilização

Ajuste do comprimento de corte

A regulação do comprimento do corte integrada no conjunto de lâminas permite ajustar, em 5 posições, o comprimento de corte de 0,7 mm até 3 mm (Fig. 5).

Corte com os pentes encaixáveis

O aparelho também pode ser utilizado com pentes encaixáveis.

- ▶ Colocar a regulação do comprimento do corte na posição 1 (fig. 5) para atingir o comprimento de corte indicado.



Pentes encaixáveis são acessórios opcionais e podem divergir dependendo do modelo.

Colocar e retirar o pente encaixável

1. Desloque o pente encaixável no conjunto de lâminas no sentido da seta, até ao batente (fig. 6 ②).
2. O pente encaixável retira-se pressionando-o no sentido da seta (fig. 6 ③).

Conservação



Aviso! Ferimentos e danos devido a um manuseio incorreto.

- ▶ Desligue o aparelho antes de iniciar todos os trabalhos de limpeza ou de manutenção. Separe o aparelho da alimentação de corrente.

Limpeza e conservação



Perigo! Choque elétrico devido a infiltração de líquido.

- ▶ Não mergulhe o aparelho na água!
- ▶ Não deixe entrar líquidos para o interior do aparelho.



Cuidado! Danos devido a químicos agressivos.

- Químicos agressivos podem danificar o aparelho e os acessórios.
- ▶ Não utilize dissolventes ou produtos de limpeza agressivos.
- ▶ Utilize exclusivamente óleos do conjunto de lâminas e produtos de limpeza recomendados pelo fabricante.



- Pode adquirir os acessórios junto dos nossos revendedores.
- Pode adquirir as peças de substituição junto do nosso centro de atendimento.

- ▶ Retirar, após cada utilização, o pente encaixável (fig. 6 ③) e retire o conjunto de lâminas do cárter (fig. 7 ②). Elimine com a escova de limpeza os restos dos cabelos da abertura do cárter e do conjunto de lâminas (fig. 8). Pressione adicionalmente a alavanca de limpeza. Deste modo, torna-se fácil remover restos de cabelo entre o pente da tesoura e a lâmina da tesoura com a escova de limpeza (**EASY CLEANING**).
- ▶ Limpe o aparelho com um pano macio e eventualmente ligeiramente húmido.
- ▶ Lubrificar o conjunto de lâminas com o óleo do conjunto de lâminas (fig. 9).



- ▶ Para uma potência de corte boa e de longa duração é importante lubrificar o conjunto de lâminas com frequência.
- ▶ Caso, após um tempo de utilização longo e apesar da limpeza e lubrificação regular, a potência de corte diminuiu, o conjunto de lâminas deve ser substituído.

Sistema de sensor automático

Para detectar atempadamente a necessidade de manutenção do aparelho, a sua máquina para corte de cabelo foi equipada com um sistema de sensor automático.



- O sistema de sensor detecta de forma autónoma quando o conjunto de lâminas tem lubrificação insuficiente ou se está bastante sujo. Depois de desligar o aparelho ouve-se um sinal de aviso e todo o indicador de capacidade pisca por 2 minutos.

de
en
fr
it
es
pt
nl
da
sv
no
fi
tr
pl
cs
sk
hr
hu
sl
ro
bg
ru
uk
et
lv
lt
el
ar

- O som de aviso e a intermitência do indicador de capacidade podem ser desligados ao voltar a ligar e desligar o aparelho rapidamente.
- Antes de voltar a colocar a máquina em funcionamento, **recomenda-se urgentemente**, a limpeza do aparelho e a lubrificação do conjunto de lâminas, ver capítulo **Limpeza e manutenção**.
- Em caso de não cumprimento, a máquina pode sofrer danos e ver encurtada a sua vida útil. Assim o direito à garantia extingue-se.

Substituir o conjunto de lâminas

1. Para retirar o conjunto de lâminas pressione a cárter em sentido da seta (Fig. 7 ⓐ). Remova o conjunto de lâminas.
2. Para voltar a colocar o conjunto de lâminas, coloca-lo com o gancho no suporte do cárter e pressioná-lo no sentido do cárter até encaixar (Fig. 7 ⓑ).

Resolução do problema

Conjunto de lâminas não corta bem ou puxa

- Causa: Conjunto de lâminas está sujo ou tem desgaste.
- ▶ Limpar e lubrificar o conjunto de lâminas, caso o problema não seja resolvido substitua o conjunto de lâminas.

Ferimentos na pele

- Causa: Muita pressão exercida na pele.
- ▶ Reduza a pressão durante o corte junto à pele.

- Causa: Conjunto de lâminas danificado.
- ▶ Verifique, se durante a utilização foram danificadas as pontas dos dentes e, se necessário, substitua o conjunto de lâminas.

Período de carga da bateria muito curto

- Causa: Um conjunto de lâminas sujo e não lubrificado diminui o funcionamento da bateria disponível significativamente!
- ▶ Limpe e lubrifique o conjunto de lâminas cuidadosamente. Se o funcionamento da bateria for reduzido mesmo assim, provavelmente as baterias chegaram ao fim da sua vida útil.

- Causa: Indicador de capacidade impreciso
- ▶ Descarregar o aparelho por completo e, de seguida, voltar a carregar num processo de carregamento ininterrupto.

Indicador de capacidade não acende

- Causa: O aparelho não está posicionado corretamente no carregador.
- ▶ Certifique-se, que o aparelho manual esteja corretamente posicionado no carregador.

- Causa: Tomada do aparelho está suja.
- ▶ Limpe a tomada do aparelho.

- Causa: Alimentação de corrente com defeito.
- ▶ Certifique-se que os contactos entre o transformador de ficha e tomada estejam impecáveis.
 - ▶ Verifique o cabo elétrico quanto a possíveis danos.

O indicador de capacidade completo pisca

- ▶ Verifique, que o conjunto de lâminas não esteja bloqueado e que seja possível mover a lâmina. Desligue e ligue a máquina. Se o indicador completo voltar a ficar intermitente consulte o comerciante especializado ou um centro de serviço WAHL.

Se não conseguir resolver o problema com estas indicações, dirija-se ao nosso centro de serviço. Nunca tente reparar o aparelho por iniciativa própria!

Eliminação



Atenção! Danos ambientais em caso de uma eliminação incorrecta.

- ▶ Descarregar as baterias antes da eliminação!
- ▶ A eliminação correcta ajuda o meio ambiente e evita possíveis efeitos prejudiciais para o ser humano e para o meio ambiente.

Observar as respectivas normas legais em caso de eliminação do aparelho.

Informação para a eliminação de aparelhos eléctricos e electrónicos na Comunidade Europeia:



Dentro da Comunidade Europeia são indicadas as regras nacionais relativas à eliminação de aparelhos eléctricos, que se baseiam na directiva UE 2012/19/CE sobre aparelhos fim de vida electrónicos (WEEE). O aparelho não deve ser eliminado juntamente com o lixo doméstico. O aparelho pode ser entregue gratuitamente em centros de recolha ou ecocentros. A embalagem do produto é composta por materiais recicláveis. Elimine-os ecologicamente e entregue-os para reciclagem.

Gebruiksaanwijzing (vertaling) Netstroom-/accutondeuse type 1871 Li

Algemene gebruikersinstructies

Informatie over het gebruik van de veiligheidsaanwijzingen en de gebruiksaanwijzing

- ▶ U moet naast deze gebruiksaanwijzing ook de apart meegeleverde veiligheidsaanwijzingen en alle meegeleverde informatiebladen in acht nemen.
- ▶ U moet de veiligheidsaanwijzingen en de gebruiksaanwijzing volledig gelezen en begrepen hebben alvorens het apparaat de eerste keer te gebruiken.
- ▶ Beschouw de veiligheidsaanwijzingen en de gebruiksaanwijzing als deel van het product en bewaar ze zodanig dat u ze snel kunt raadplegen.
- ▶ De veiligheidsaanwijzingen en de gebruiksaanwijzing kunnen ook als pdf-bestand bij onze servicecenters worden opgevraagd. De EU-conformiteitsverklaring kan ook in andere officiële EU-talen bij onze servicecenters worden aangevraagd.
- ▶ Geef de veiligheidsaanwijzingen en de gebruiksaanwijzing mee als u het apparaat aan derden doorgeeft.

Betekenis van de symbolen

De volgende symbolen worden gebruikt op het apparaat of de stekkervoedingsadapter:



Symbol beschermingsklasse II.



CE-conformiteitsteken.



UKCA-conformiteitsteken voor de Britse markt.



EAC-conformiteitsteken voor het gebied van de Euraziatische Economische Gemeenschap



WEEE-markering voor het verbod van de afvoer en verwerking van elektrische en elektronische apparatuur bij het huishoudelijk afval.

De volgende symbolen en signalwoorden worden in onze gebruiksaanwijzingen gebruikt:



GEVAAR

Gevaar door een elektrische schok met mogelijk ernstig of dodelijk letsel als gevolg.



GEVAAR

Explosiegevaar met mogelijk ernstig lichamenlijk letsel of de dood als gevolg.



GEVAAR

Gevaar door gebruik van ontbrandbare stoffen. Door brandontwikkeling mogelijk zwaar lichamenlijk letsel of dodelijk letsel als gevolg.



WAARSCHUWING

Waarschuwing voor mogelijk lichamenlijk letsel of gezondheidsrisico's.



VOORZICHTIG

Maakt attent op een risico op materiële schade.



Aanwijzing met nuttige informatie en tips.

- ▶ Er wordt u gevraagd een handeling te verrichten.
1. Voer deze handelingen uit in de beschreven volgorde.
 - 2.
 - 3.

Productomschrijving

Benaming van de onderdelen (afb. 1)

- A** Snijkop
- B** Aan-/uitschakelaar
- C** Capaciteitsweergave
- D** Oplaadstandaard
- E** Kniplengteverstelling
- F** Apparaatbus
- G** Oplaadstandaardbus
- H** Opzetkam, 3 mm kniplengte*
- I** Opzetkam, 6 mm kniplengte*
- J** Opzetkam, 9 mm kniplengte*
- K** Opzetkam, 12 mm kniplengte*
- L** Adapter
- M** Apparaataansluitstekker
- N** Reinigingsborstel
- O** Olie voor de snijkop

* Opzetkammen zijn optionele accessoires en kunnen van model tot model afwijken.

Technische gegevens

Handapparaat

Motor:	DC-motor
Accu:	Li-ion-accu
Laadtijd accu:	ca. 60 minuten
Gebruiksduur op accu:	maximaal 90 minuten (na ca. 5 - 10 laadcycli)
Afmetingen (lxbxh):	178 x 46 x 50 mm
Gewicht:	ca. 296 g
Emissiegeluidsrukniveau:	max. 63 dB(A) @ 25 cm
Trillingen:	< 2,5 m/s ²

Oplaadstandaard

Afmetingen met accessoires (bxdxh): 96 x 120 x 72 mm
Gewicht: ca. 91 g

Adapter

Fabrikant: Ten Pao Industrial Co., Ltd.
Room 10-11,6/F., Kwong Sang Hong Centre, 151-153 Hoi Bun Road, Kwun Tong, Kowloon, Hong Kong

Type: Adapter 6000
Eurostekker

Voedingsspanning: 100 – 240 V

Ingangswisselstroomfrequentie: 50/60 Hz

Uitgangsspanning: 5,9 V

Uitgangsstroom: 1,5 A

Uitgangsvermogen: 8,85 W

Gemiddelde efficiëntie in bedrijf: 79,3 %

Energieverbruik in niet-belaste toestand: 0,04 W

Type: Adapter 6000
UK-stekker

Voedingsspanning: 100 – 240 V

Ingangswisselstroomfrequentie: 50/60 Hz

Uitgangsspanning: 5,9 V

Uitgangsstroom: 1,5 A

Uitgangsvermogen: 8,85 W

Gemiddelde efficiëntie in bedrijf: 79,1 %

Energieverbruik in niet-belaste toestand: 0,04 W

Fabrikant: GOLD MARK (CHINA) HOLDINGS LTD
Unit 1706,17/F., Vanta Industrial Centre, 21-33 Tai Lin Pai Road, Kwai Chung, N.T., Hong Kong

Type: Adapter 6000 A (VI)
Eurostekker/UK-stekker

Voedingsspanning: 100 – 240 V

Ingangswisselstroomfrequentie: 50/60 Hz

Uitgangsspanning: 5,9 V

Uitgangsstroom: 1,5 A

Uitgangsvermogen: 8,85 W

Gemiddelde efficiëntie in bedrijf: 79,7 %

Energieverbruik in niet-belaste toestand: 0,04 W

Bedrijfsfactoren

Omgeving: 0°C – +40°C

Dit apparaat is dubbel geïsoleerd en ontstoord. Het voldoet aan de EU-richtlijn voor elektromagnetische compatibiliteit 2014/30/EG en aan de machinerichtlijn 2006/42/EG.

Gebruik

Voorbereiding

 Bewaar het verpakkingsmateriaal om het apparaat later veilig te kunnen opbergen en vervoeren.

- ▶ Controleer of de levering compleet is.
- ▶ Controleer alle onderdelen op eventuele transportschade.

 Wij wijzen u erop dat wij kwaliteitscontroles uitvoeren op al onze producten. Vanwege dit proces kunnen zich kleine synthetische haartjes op de snijkop of de tondeuze bevinden. Wij verzekeren u echter dat uw tondeuse en snijkop nieuw en ongebruikt zijn!

Veiligheid

Voorzichtig! Schade door onjuiste voedingsspanning.

- ▶ Gebruik het apparaat uitsluitend met de op het typeplaatje aangegeven spanning.

De accu opladen

1. Steek de apparaataansluitstekker van de adapter in de oplaadstandaardbus (afb. 4ⓐ).



- U kunt het apparaat ook direct op de adapter aansluiten om het op te laden (afb. 2ⓐ/ⓑ).
- Door intelligent oplaadmanagement wordt voorkomen dat de accu te veel wordt opgeladen.

2. Steek de stekker van de adapter in het stopcontact (afb. 4ⓑ).
3. Schakel het apparaat uit met de aan-/uitschakelaar (afb. 3ⓑ).
4. Plaats het apparaat in het oplaadstation (afb. 4) of sluit het direct aan op de adapter (afb. 2ⓐ/ⓑ). Er klinkt een signaal – het laden begint.



- Tijdens het laden knippert afhankelijk van de laadtoestand het desbetreffende segment op de capaciteitsweergave. Als de accu volledig is opgeladen, branden alle segmenten van de capaciteitsweergave permanent.
- Nadat het apparaat uit de oplaadstandaard is genomen, gaat de weergave na ca. 30 seconden uit. (energiebesparende modus)

5. Zodra de accu volledig opgeladen is, weerklinkt er een signaal.

Accubedrijf

1. Gebruik de aan-/uitschakelaar om het apparaat in te schakelen en na gebruik weer uit te schakelen (afb. 3ⓐ/ⓑ).



- Ca. 30 seconden nadat het apparaat is uitgeschakeld, gaat de weergave uit (energiezuinige modus).
- De capaciteitsweergave geeft aan hoe vol de accu geladen is.
- Als de accu leeg is, schakelt het apparaat automatisch uit.

- Bij onvoldoende onderhoud aan de snijkop kan de gebruiksduur van de accu aanzienlijk afnemen.

Gebruik op netvoeding



Voorzichtig! Schade door gebruik van de tondeuse met permanent aangesloten adapter (netvoeding).

De tondeuse is niet bedoeld voor gebruik met een permanent aangesloten adapter (netvoeding). De aansluitkabel van de adapter is niet berekend op continue mechanische belasting.

- ▶ Alleen kort gebruik op netvoeding wordt aangeraaden in het geval van een lege accu.

1. Steek de apparaataansluitstekker van de adapter in de apparaatbus (afb. 2Ⓞ).
2. Steek de stekker van de adapter in het stopcontact (afb. 2Ⓞ).
3. Gebruik de aan-/uitschakelaar om het apparaat in te schakelen en na gebruik weer uit te schakelen (afb. 3ⓐ/Ⓞ).

Bediening

De kniplengte instellen

Met de in de snijkop geïntegreerde kniplengteverstelling kunt u de kniplengte via 5 posities van 0,7 mm tot 3 mm instellen (afb. 5)

Knippen met opzetkammen

Het apparaat kan ook met opzetkammen worden gebruikt.

- ▶ Stel de kniplengteverstelling in op stand 1 (afb. 5) om de aangegeven kniplengte te realiseren.



Opzetkammen zijn optionele accessoires en kunnen van model tot model afwijken.

Opzetkam monteren / demonteren

1. Schuif de opzetkam in de richting van de pijl tot aan de aanslag op de snijkop (afb. 6ⓐ).
2. De opzetkam kan worden verwijderd door deze in pijlrichting te verschuiven (afb. 6Ⓞ).

Onderhoud



Waarschuwing! Letsel en materiële schade door ondeskundige omgang.

- ▶ Schakel het apparaat vóór elke schoonmaak- en onderhoudsbeurt uit. Trek de stekker van het apparaat uit het stopcontact.

Reiniging en onderhoud



Gevaar! Elektrische schok door binnendringend vocht.

- ▶ Het apparaat mag niet in water worden ondergedompeld!
- ▶ Laat geen vloeistof in het apparaat binnendringen.



Voorzichtig! Schade door agressieve chemicaliën.

Agressieve chemicaliën kunnen schade toebrengen aan het apparaat en de accessoires.

- ▶ Gebruik geen oplos- of schuurmiddelen.
- ▶ Gebruik alleen het reinigingsmiddel en de snijkopolie zoals door de fabrikant geadviseerd wordt.



- Accessoires zijn via onze dealers verkrijgbaar.
- Vervangingsonderdelen kunt u via ons Servicecenter aanschaffen.

- ▶ Verwijder telkens na gebruik de opzetkam (afb. 6Ⓞ) en klap de snijkop weg van de behuizing (afb. 7Ⓞ). Verwijder de haarresten met de reinigingsborstel uit de opening van de behuizing en van de snijkop (afb. 8). Druk bovendien op de reinigingshendel. Zo kunt u de haarresten tussen de scheerkam en het scheermes gemakkelijk met de reinigingsborstel verwijderen (**EASY CLEANING**).
- ▶ Neem het apparaat alleen met een zachte, eventueel licht vochtige doek af.
- ▶ Smeer de snijkop met de snijkopolie (afb. 9).



- ▶ Voor een optimale knipprestatie over langere tijd is het van belang om de snijkop veelvuldig te smeren.
- ▶ Wanneer na langere gebruiksduur ondanks regelmatige reiniging en smering de knipprestaties afnemen, moet de snijkop worden vervangen.

Automatisch sensorsysteem

Om vroegtijdig een dringend uit te voeren reinigingsbeurt te onderkennen, werd uw tondeuse met een automatisch sensorsysteem uitgerust.



- Het sensorsysteem herkent zelfstandig dat de snijkop te weinig geolied is resp. te sterk verontreinigd is. Na het uitschakelen van het apparaat is een signaaltoon te horen en de totale capaciteitsweergave knippert dan 2 minuten.
- De signaaltoon alsmede het knippen van de capaciteitsweergave kunnen door het hernieuwde kortstondige in- en uitschakelen van het apparaat worden bevestigd (uitgeschakeld.)
- Voor een hernieuwd gebruik van het apparaat wordt **dringend aanbevolen** om het apparaat te reinigen en de snijkop te oliën, zie het hoofdstuk **Reiniging en onderhoud**.
- Door het niet in acht nemen van deze aanwijzingen kan het apparaat beschadigd raken en voortijdig uitvallen. Daardoor vervalt de garantie.

De snijkop vervangen

1. Druk de snijkop in de richting van de pijl van de behuizing af (afb. 7ⓐ). Verwijder de snijkop.
2. Om de snijkop opnieuw aan te brengen, moet deze met de haak in de houder aan de behuizing worden geplaatst en in de behuizing worden gedrukt, totdat hij vastklikt (afb. 7Ⓞ).

Problemen oplossen

De snijkop knipt slecht of loopt met horten en stoten

Oorzaak: de snijkop is vuil of versleten.

- ▶ Reinig en olie de snijkop, als het probleem hierdoor niet wordt verholpen, vervang de snijkop dan.

Huidletsel

Oorzaak: te veel druk op de huid.

- ▶ Verminder de druk als u dicht op de huid knipt.

Oorzaak: beschadigde snijkop.

- ▶ Controleer of punten van de tanden tijdens het gebruik beschadigd zijn en vervang de snijkop zo nodig.

De accuduur is te kort

Oorzaak: Door een vervuilde en niet geoliede snijkop wordt de beschikbare accuduur aanzienlijk verminderd!

- ▶ Reinig en olie de snijkop zorgvuldig. Als de accuduur nog altijd veel te kort is, dan hebben de accu's waarschijnlijk bijna het einde van hun levensduur bereikt.

Oorzaak: Capaciteitsweergave onnauwkeurig

- ▶ Ontlaad het apparaat volledig en laad het volgens weer volledig op in een ononderbroken laadproces.

Capaciteitsweergave brandt niet

Oorzaak: het apparaat is niet op de juiste wijze in de oplaadstandaard geplaatst.

- ▶ Controleer of het apparaat op de juiste wijze in de oplaadstandaard geplaatst is.

Oorzaak: de apparaatbus is vuil.

- ▶ Reinig de apparaatbus.

Oorzaak: Defecte voeding.

- ▶ Controleer of de adapter goed contact maakt met het stopcontact.
- ▶ Controleer het netsnoer op eventuele beschadiging.

Volledige capaciteitsweergave knippert

- ▶ Controleer of de snijkop niet geblokkeerd is en of het mes bewogen kan worden. Schakel het apparaat uit en weer in. Als weer de totale capaciteitsweergave gaat knipperen, neem dan contact op met uw dealer of met een servicecenter van WAHL.

Wanneer u het probleem met deze aanwijzingen niet kunt opheffen, kunt u contact opnemen met ons servicecenter. Probeer nooit zelf het apparaat te repareren!

Afdanken



Voorzichtig! Milieuschade door onjuiste manier van afdanken.

- ▶ Ontlaad accu's voordat u ze afdankt!
- ▶ Door het apparaat volgens de voorschriften af te voeren voorkomt u schadelijke gevolgen voor mens en milieu.

Volg de wettelijke voorschriften op, als u het apparaat aan het einde van de levensduur afdankt.

Informatie over het afdanken van elektrische en elektronische apparaten in de EU:



Binnen de EU gelden er landelijke regels voor het afdanken van elektrische apparaten. Deze regels zijn gebaseerd op EU-richtlijn 2012/19/EG betreffende afgedankte elektrische en elektronische apparatuur (AEEA). Het apparaat mag daarom niet meer met de gemeentelijke vuilophaaldienst worden meegegeven of als huisvuil worden afgedankt. U kunt het apparaat kosteloos bij de desbetreffende gemeentelijke inzamelpunten of recyclecentra inleveren. De productverpakking bestaat uit recyclebare materialen. Voer deze volgens de milieuvoorschriften af voor verdere verwerking en recycling.

Betjeningsvejledning (oversættelse) Net-/akku-hårklipper type 1871 Li

Generelle brugeranvisninger

Informationer til brug af sikkerhedsanvisningerne og brugsanvisningen

- ▶ Læs også de separate sikkerhedsanvisninger samt alle medfølgende informationsark som supplement til denne brugsanvisning.
- ▶ Før produktet bruges første gang, skal sikkerhedsanvisningerne og brugsanvisningen læses og forstås fuldstændigt.
- ▶ Betragt sikkerhedsanvisningerne og brugsanvisningen som en del af produktet, og opbevar den sikkert og inden for rækkevidde.
- ▶ Sikkerhedsanvisningerne og brugsanvisningen kan også bestilles som PDF-fil hos vores servicecenter. EF-overensstemmelseserklæringen kan bestilles på flere andre EU-sprog hos vores servicecenter.
- ▶ Vedlæg sikkerhedsanvisningerne og brugsanvisningen, hvis produktet gives videre til andre.

Symbolforklaring

Følgende symboler anvendes på produktet/stikstrømforsyningen:



Symbol beskyttelsesklasse II.



CE-overensstemmelsesmærke.



UKCA-overensstemmelsesmærke for det britiske marked.



EAC-overensstemmelsesmærke for Den Eurasiske Økonomiske Union.



WEEE-mærkning om forbud mod bortskaffelse af elektrisk og elektronisk udstyr sammen med husholdningsaffaldet.

Følgende symboler og signalord anvendes i vores driftsvejledninger:



FARE

Fare for strømstød med mulig alvorlig legemsbeskadigelse eller døden som følge.



FARE

Eksplosionsfare med mulig alvorlig legemsbeskadigelse eller døden som følge.



FARE

Fare ved anvendelsen af antændelige stoffer. Ved brands opståen mulig alvorlig legemsbeskadigelse eller døden som følge.



ADVARSEL

Advarsel mod en mulig legemsbeskadigelse eller en sundhedsmæssig risiko.



FORSIGTIG

Info om faren for materielle skader.



Vejledning med nyttige informationer og tips.



Du opfordres til at udføre en handling.

1.

Udfør disse handlinger i den beskrevne rækkefølge.

2.

3.

Produktbeskrivelse

Delenes betegnelse (fig. 1)

- A Skæresæt
- B Tænd-/slukknop
- C Kapacitetsindikator
- D Ladestativ
- E Indstilling af skærelængden
- F Maskinstik
- G Ladestativindgang
- H Afstandskam, 3 mm skærelængde*
- I Afstandskam, 6 mm skærelængde*
- J Afstandskam, 9 mm skærelængde*
- K Afstandskam, 12 mm skærelængde*
- L Stikstrømforsyning
- M Tilslutningsstik
- N Rengøringsbørste
- O Olie til skæresættet

* Afstandskamme er valgfrit tilbehør og kan være forskellige fra model til model.

Tekniske data

Motordel

Drev:	DC-motor
Akku:	Li-ION-akku
Opladningstid akku:	ca. 60 minutter
Driftstid akku:	op til 90 minutter (efter ca. 5 – 10 opladningscyklusser)
Mål (LxBxH):	178 x 46 x 50 mm
Vægt:	ca. 296 g
Emissionslydtryksniveau:	maks. 63 dB(A) @ 25 cm
Vibration:	< 2,5 m/s ²

Ladestativ

Mål
med tilbehør (BxDxH): 96 x 120 x 72 mm
Vægt: ca. 91 g

Stikstrømforsyning

Producent: Ten Pao Industrial Co., Ltd.
Room 10-11,6/F., Kwong Sang Hong
Centre, 151-153 Hoi Bun Road, Kwun
Tong, Kowloon, Hong Kong

Type: Adapter 6000
Europæisk stik

Indgangsspænding: 100 – 240 V

Indgangsveksel-

strømfrekvens: 50/60 Hz

Udgangsspænding: 5,9 V

Udgangsstrømsstyrke: 1,5 A

Udgangseffekt: 8,85 W

Gennemsnitlig effektivitet

i aktiv tilstand: 79,3%

Effektforbrug

ved nulbelastning: 0,04 W

Type: Adapter 6000
UK-stik

Indgangsspænding: 100 – 240 V

Indgangsveksel-

strømfrekvens: 50/60 Hz

Udgangsspænding: 5,9 V

Udgangsstrømsstyrke: 1,5 A

Udgangseffekt: 8,85 W

Gennemsnitlig effektivitet

i aktiv tilstand: 79,1%

Effektforbrug i

ubelastet tilstand: 0,04 W

Producent: GOLD MARK (CHINA) HOLDINGS LTD
Unit 1706,17/F.,Vanta Industrial
Centre, 21-33 Tai Lin Pai Road, Kwai
Chung, N.T., Hong Kong

Type: Adapter 6000 A (VI)
Europæisk stik/UK-stik

Indgangsspænding: 100 – 240 V

Indgangsveksel-

strømfrekvens: 50/60 Hz

Udgangsspænding: 5,9 V

Udgangsstrømsstyrke: 1,5 A

Udgangseffekt: 8,85 W

Gennemsnitlig effektivitet

i aktiv tilstand: 79,7%

Effektforbrug i

ubelastet tilstand: 0,04 W

Driftsbetingelser

Omgivelser: 0°C – +40°C

Maskinen er beskyttelsesisoleret og radiostøjdæmpet. Den opfylder kravene i EU-direktivet elektromagnetisk kompatibilitet 2014/30/EF og maskindirektivet 2006/42/EF.

Brug**Forberedelse**

 Opbevar emballagen, så maskinen kan opbevares eller transporteres korrekt.

- ▶ Kontrollér, at alle dele er leveret med.
- ▶ Kontrollér delene for eventuelle transportskader.

 Bemærk, at vi foretager en kvalitetssikring af alle vores produkter. Som følge af denne procedure kan der befinde sig små syntetiske hår på skæresættet eller hårklipperen. Vi forsikrer dig dog, at din hårklipper og dit skæresæt er ubenyttet!

Sikkerhed**Forsigtig! Skader på grund af forkert spændingsforsyning.**

- ▶ Brug udelukkende produktet med spændingen, som er angivet på typeskiltet.

Opladning af akku

1. Sæt tilslutningsstikket på stikstrømforsyningen ind i ladestativets indgang (fig. 4 ⊕).



- Maskinen kan også slutes direkte til stikstrømforsyningen til opladning (fig. 2 ⊕/⊕).
- Det intelligente lademanagement forhindrer overopladning af akkuen.

2. Sæt stikstrømforsyningen ind i stikkontakten (fig. 4 ⊕).
3. Sluk for maskinen med tænd-/slukknappen (fig. 3 ⊕).
4. Stil maskinen i ladestationen (fig. 4), eller forbind den direkte med stikstrømforsyningen (fig. 2 ⊕/⊕). Der lyder et signal - opladningen begynder.



- Under opladningen blinker segmentet for kapacitet-sindikatorens afhængigt af ladetilstanden. Når akkuen er ladet helt op, lyser alle kapacitetsindikatorens segmenter hele tiden.
- Når produktet er taget ud af ladestationen, slukkes indikatoren efter ca. 30 sekunder. (Strømsparemodus).

5. Når akkuen er opladet helt, lyder der et signal.

Akku-drift

1. Tænd for maskinen med tænd-/slukknappen, og sluk den efter brug (fig. 3 ⊕/⊕).



- Når maskinen slukkes, forsvinder visningen efter ca. 30 sekunder (strømsparemodus).
- Akkuens ladetilstand vises med kapacitetsindikatoren.
- Når akkuen er afladet, slukkes maskinen automatisk.
- Hvis skæresættet ikke vedligeholdes korrekt, kan driftstiden reduceres betydeligt.

Netdrift



Forsigtig! Skader på grund af anvendelse af produktet med permanent indsat stikstrømforsyning (netdrift).

Hårklipperen er ikke beregnet til anvendelse med permanent indsat stikstrømforsyning (netdrift). Stikstrømforsyningens tilslutningsledning er ikke beregnet til mekanisk belastning i permanent drift.

- ▶ Netdrift anbefales kun til kortvarig anvendelse, hvis akkuen er tom.

1. Sæt tilslutningsstikket på maskinens stikstrømforsyning ind i indgangen på maskinen (fig. 2ⓐ).
2. Sæt stikstrømforsyningen ind i stikkontakten (fig. 2ⓐ).
3. Tænd for maskinen med tænd-/slukknappen, og sluk den efter brug (fig. 3ⓐ/ⓑ).

Betjening

Indstilling af skærelængden

Med indstillingen af skærelængden, som er integreret i skæresættet, kan skærelængden indstilles på 5 positioner fra 0,7 mm til 3 mm (fig. 5).

Klipning med afstandskam

Maskinen kan også anvendes med afstandskamme.

- ▶ Stil indstillingen af skærelængden på position 1 (fig. 5) for at få den angivne skærelængde.



Afstandskamme er valgfrit tilbehør og kan være forskellige fra model til model.

Påsætning / aftagning af afstandskamme

1. Sæt afstandskammen på skæresættet i pilens retning indtil stop (fig. 6ⓐ).
2. Afstandskammen kan fjernes, ved at den skubbes i pilens retning (fig. 6ⓑ).

Vedligeholdelse



Advarsel! Personskader og materielle skader på grund af forkert håndtering.

- ▶ Sluk altid for produktet, før rengørings- og vedligeholdelsesarbejdet begynder. Afbryd produktet fra strømforsyningen.

Rengøring og pleje



Fare! Strømtød på grund af indtrængende væsker.

- ▶ Læg ikke maskinen ned i vand!
- ▶ Lad ikke væske komme ind i det indvendige af maskinen.



Forsigtig! Skader på grund af aggressive kemikalier.

Aggressive kemikalier kan beskadige maskinen og tilbehøret.

- ▶ Brug ikke opløsnings- eller skuremidler.
- ▶ Brug udelukkende rengøringsmidler og skæresætolie, som anbefales af producenten.



- Tilbehørsdele kan rekvireres hos vores forhandlere.
- Reservedele kan rekvireres hos vores servicecenter.

- ▶ Tag afstandskammen af efter brug (fig. 6ⓑ) og klap skæresættet væk fra kabinettet (fig. 7ⓐ). Fjern hårene fra kabinettets åbning og fra skæresættet (fig. 8) med rengøringsbørsten. Tryk endvidere på rengøringsarmen. Så kan hårresterne mellem skærekammen og skærekniven fjernes med rengøringsbørsten (**EASY CLEANING**).
- ▶ Tør kun maskinen af med en blød, eventuelt let fugtet klud.
- ▶ Smør skæresættet med olien til skæresæt (fig. 9).



- ▶ Det er vigtigt, at skæresættet ofte smøres med olie, for at skæreeffekten er god og varer længe.
- ▶ Hvis skæreeffekten aftager efter længere brugstid trods regelmæssig rengøring og smøring, skal skæresættet udskiftes.

Automatisk sensorsystem

Din hårklipper er udstyret med et automatisk sensorsystem, der tidligt registrerer, hvornår produktet hurtigt har brug for pleje.



- Sensorsystemet registrerer automatisk, at skæresættet er smurt for lidt eller er meget snavset. Når der slukkes for maskinen, lyder der en signaltone, og hele kapacitetsindikatoren blinker i 2 minutter.
- Signaltonen og kapacitetsindikatorens blink kan kvitteres (slukkes) ved, at maskinen tændes igen og slukkes lige efter.
- Før maskinen anvendes igen, **anbefales det**, at maskinen rengøres, og at skæresættet smøres med olie, se kapitlet **Rengøring og vedligeholdelse**.
- Hvis dette ikke udføres, kan maskinen tage skade. Derved ophører alle garantikrav.

Udskiftning af skæresættet

1. Tryk skæresættet væk fra kabinettet i pilens retning (fig. 7ⓐ). Tag skæresættet af.
2. Sæt skæresættet med krogen ind i holderen på kabinettet, og tryk mod kabinettet, indtil den går i indgreb for at sætte skæresættet på igen (fig. 7ⓑ).

Problemafhjælpning

Skæresættet klipper dårligt eller rykker i håret

Årsag: Skæresættet er snavset eller slidt.

- Rengør skæresættet, og smør det med olie, hvis problemet ikke forsvinder, skal skæresættet udskiftes.

Hudskader

Årsag: For voldsomt pres mod huden.

- Tryk ikke for hårdt, når du klipper tæt på huden.

Årsag: Beskadiget skæresæt.

- Kontrollér, om tandspidserne er blevet beskadiget ved brug, og udskift i så fald skæresættet.

Akkuens driftstid er for kort

Årsag: Hvis skæresættet er meget snavset og ikke er smurt med olie, kan akkuens driftstid halveres!

- Rengør og smør skæresættet omhyggeligt med olie. Hvis akkuens driftstid alligevel er alt for kort, skal akkuerne formodentlig udskiftes.

Årsag: Kapacitetsindikator upræcis

- Aflad produktet helt, og oplad det fuldstændigt igen i et uafbrudt ladeforløb.

Kapacitetsindikatoren lyser ikke.

Årsag: Produktet er ikke sat rigtigt i ladestationen.

- Sørg for, at motordelen er sat rigtigt i ladestationen.

Årsag: Produktets indgangsstik er snavset.

- Rengør produktets indgangsstik.

Årsag: Defekt strømforsyning.

- Kontrollér, at kontakten mellem stikstrømforsyningen og stik-kontakten er i orden.
- Kontrollér strømledningen for eventuelle skader.

Alle kapacitetsindikatorer blinker

- Kontrollér, at skæresættet ikke er blokeret, og at kniven kan bevæges. Sluk for maskinen, og tænd den igen. Hvis hele indikatoren blinker igen, bedes du henvende dig til forhandleren eller til et WAHL-servicecenter.

Hvis du ikke kan afhjælpe problemet med disse anvisninger, bedes du henvende dig til vores servicecenter. Prøv aldrig selv på at reparere produktet!

Bortskaffelse



Forsigtig! Miljøskader ved forkert bortskaffelse.

- Aflad genopladelige batterier før bortskaffelse!
- Bortskaffelse efter reglerne gavner miljøet og forhindrer eventuelle skadelige følger for mennesker og miljø.

Overhold altid de gældende forskrifter i loven ved bortskaffelse af maskinen.

Informationer til bortskaffelse af elektriske og elektroniske maskiner i det europæiske fællesskab:



Inden for det Europæiske Fællesskab fastsættes bortskaffelsen af elektrisk drevne maskiner af nationale love, som er baseret på EU-direktivet 2012/19/EU om kasserede elektroniske maskiner (WEEE). Ifølge disse love må maskinen ikke bortskaffes sammen med det kommunale affald eller husholdningsaffaldet. Maskinen modtages gratis på de kommunale indsamlingssteder eller genbrugspladser. Produktets emballage består af genbrugsmaterialer. Bortskaf dem korrekt efter lovene og aflever det til genanvendelse.

Bruksanvisning (översättning) EI-/batteridrivna hårklippningsmaskin typ 1871 Li

Allmänna råd till användaren

Information för användning av säkerhetsanvisning och bruksanvisning

- ▶ Observera som komplement till denna bruksanvisning de separata säkerhetsanvisningarna samt alla medföljande informationsblad.
- ▶ Innan du tar apparaten i bruk första gången, måste du läsa igenom och förstå säkerhetsanvisningen och bruksanvisningen till fullo.
- ▶ Säkerhetsanvisning och bruksanvisning ska betraktas som en del av produkten och förvaras på en skyddad och tillgänglig plats.
- ▶ På begäran kan säkerhetsanvisningen och bruksanvisningen även erhållas som PDF-fil från vårt servicecenter. EG-förklaringen om överensstämmelse på andra officiella EU-språk kan erhållas från vårt servicecenter.
- ▶ Säkerhetsanvisningen och bruksanvisningen ska medfölja apparaten om den överläts till en ny ägare.

Förklaring av symbolerna

Följande symboler finns på apparaten resp. kontaktkopplingsnätdelen:



Symbol skyddsklass II.



CE-överensstämmelsemärkning.



UKCA-överensstämmelsemärkning för den brittiska marknaden.



EAC-överensstämmelsemärkning för den Eurasiska ekonomiska unionen.



WEEE-märkning som förbjuder att elektrisk och elektronisk utrustning kastas som hushållsavfall.

Följande symboler och signalord används i våra bruksanvisningar:



FARA

Fara för elektrisk stöt som kan resultera i allvarliga personsador eller dödsfall.



FARA

Explosionsrisk som kan resultera i allvarliga personsador eller dödsfall.



FARA

Fara till följd av användning av brandfarliga ämnen. Eldsvåda som kan resultera i allvarliga personsador eller dödsfall.



VARNING

Varning för en fara som kan medföra personsador eller en hälsorisk.



FÖRSIKTIGHET

Informerar om risk för materiella skador.



Anvisning som innehåller nyttig information och tips.

- ▶ Innehåller en uppmaning att utföra en handling.
1. Genomför dessa handlingar i den följd som anges.
 - 2.
 - 3.

Produktbeskrivning

Beskrivning av delarna (fig. 1)

- A Klippsats
- B Strömbrytare
- C Kapacitetsindikator
- D Laddningsställ
- E Inställning av klipplängden
- F Apparats uttag
- G Laddningsställets uttag
- H Kam, 3 mm klipplängd*
- I Kam, 6 mm klipplängd*
- J Kam, 9 mm klipplängd*
- K Kam, 12 mm klipplängd*
- L Kontaktkopplingsnätdel
- M Apparatkontakt
- N Rengöringsborste
- O Olja till klippsatsen

* Kammar är valfria tillbehör och kan variera beroende på modell.

Tekniska uppgifter

Handhållen apparat

Drivning: DC-motor
 Batteri: Li-ION-batteri
 Batteriets laddningstid: ca. 60 minuter.
 Batteriets driftslängd: upp till 90 minuter (efter ca 5 – 10 laddningscykler)

Mått (LxBxH): 178 x 46 x 50 mm
 Vikt: ca. 296 g
 Ljudtrycksnivå: max. 63 dB(A) vid 25 cm
 Vibration: < 2,5 m/s²

Laddningsställ

Mått
med tillbehör (BxDxH): 96 x 120 x 72 mm
Vikt: ca. 91 g

Kontaktkopplingsnätdel

Tillverkare: Ten Pao Industrial Co., Ltd.
Room 10-11,6/F., Kwong Sang Hong
Centre, 151-153 Hoi Bun Road, Kwun
Tong, Kowloon, Hong Kong

Typ: Adapter 6000
Eurokontakt
100 – 240 V

Ingående spänning:

Frekvens för

inkommande växelström: 50/60 Hz

Utgångsspänning: 5,9 V

Utgående ström: 1,5 A

Utgående effekt: 8,85 W

Genomsnittlig verkningsgrad

i aktivt läge: 79,3 %

Elförbrukning vid noll-last: 0,04 W

Typ: Adapter 6000
UK-kontakt
100 – 240 V

Ingående spänning:

Frekvens för

inkommande växelström: 50/60 Hz

Utgångsspänning: 5,9 V

Utgående ström: 1,5 A

Utgående effekt: 8,85 W

Genomsnittlig verkningsgrad

i aktivt läge: 79,1 %

Elförbrukning vid noll-last: 0,04 W

Tillverkare: GOLD MARK (CHINA) HOLDINGS LTD
Unit 1706,17/F., Vanta Industrial
Centre, 21-33 Tai Lin Pai Road, Kwai
Chung, N.T., Hong Kong

Typ: Adapter 6000 A (VI)
Eurokontakt/UK-kontakt
100 – 240 V

Ingående spänning:

Frekvens för

inkommande växelström: 50/60 Hz

Utgångsspänning: 5,9 V

Utgående ström: 1,5 A

Utgående effekt: 8,85 W

Genomsnittlig verkningsgrad

i aktivt läge: 79,7 %

Elförbrukning vid noll-last: 0,04 W

Driftvillkor

Omgivning: 0°C – +40°C

Apparaten är skyddsisolerad och radioavstörd. Den uppfyller kraven i EU-direktivet för elektromagnetisk kompatibilitet 2014/30/EG och maskindirektivet 2006/42/EG.

Drift**Föberedelse**

 Spara förpackningsmaterialet för eventuell senare förvaring eller transport.

- ▶ Kontrollera att alla delar medföljer enheten vid leverans.
- ▶ Kontrollera delarna för att upptäcka eventuella transportskador.

 Beakta att vi genomför en kvalitetskontroll på alla våra produkter. På grund av detta arbetssteg är det möjligt att små syntetiska hårstrån finns kvar i klippsetsen eller hårklippningsmaskinen. Vi försäkras emellertid att din hårklippningsmaskinen och din klippsets aldrig har använts!

Säkerhet**Försiktig! Skador till följd av felaktig spänningsförsörjning.**

- ▶ Apparaten får endast användas med den spänning som anges på typskylten.

Laddning av batterier

1. Sätt kontaktkopplingsnätdelens apparatkontakt i laddningsställets uttag (fig. 4 Ⓐ).



- Apparaten kan också kopplas direkt med kontaktkopplingsnätdelen för uppladdning (fig. 2 Ⓐ/Ⓒ).
- Med hjälp av en intelligent laddningsstyrning förhindras att batteriet överladdas.

2. Sätt i kontaktkopplingsnätdelen i nätuttaget (fig. 4 Ⓑ).
3. Slå av apparaten med strömbrytaren (fig. 3 Ⓑ).
4. Ställ apparaten i laddningsstationen (fig. 4) eller anslut den direkt till kontaktkopplingsnätdelen (fig. 2 Ⓐ/Ⓒ). Det ljuder en signal och laddningen startar.



- Medan apparaten laddas blinkar motsvarande segment i kapacitetsindikatorn beroende på aktuellt laddningstillstånd. Om batteriet är fullt lyser alla segment i kapacitetsindikatorn hela tiden.
- När apparaten har tagits ut ur laddningsstället slocknar indikatorn efter ca 30 sekunder (strömsparläge).

5. Så snart batteriet har laddats upp helt ljuder en signal.

Batteridrift

1. Använd strömbrytaren för att slå på apparaten och slå av apparaten efter användning (fig. 3 Ⓒ/Ⓓ).



- När apparaten varit avstängd i ca. 30 sekunder slocknar indikatorn (strömsparläge).
- Batteriets laddningstillstånd visas med kapacitetsindikatorn.
- När batteriet är urladdat stängs apparaten av automatiskt.

- Om klippsatsen inte sköts på rätt sätt kan dess livslängd reduceras avsevärt.

Användning med nätström



Försiktig! Hårklippsningsmaskinen kan skadas om kontaktkopplingsnätdelen är kopplad permanent (nätdrift).

Hårklippsningsmaskinen är inte avsedd att användas med permanent kopplad kontaktkopplingsnät (nätdrift). Kontaktkopplingsnätdelens anslutningskabel är inte konstruerad för mekanisk belastning om den används hela tiden.

- ▶ Nätdrift rekommenderas endast kortvarigt om batteriet är urladdat.

1. Sätt kontaktkopplingsnätdelens apparatkontakt i apparatens uttag (fig. 2Ⓞ).
2. Sätt i kontaktkopplingsnätdelen i nätuttaget (fig. 2Ⓞ).
3. Använd strömbrytaren för att slå på apparaten och slå av apparaten efter användning (fig. 3Ⓞ/Ⓞ).

Användning

Inställning av klippplängd

Från den integrerade klippplängdsinställningen i klippsatsen kan klippplängden ställas in i 5 olika lägen, från 0,7 mm till 3 mm (fig. 5).

Klippning med olika kammar

Apparaten kan även förses med olika kammar.

- ▶ Ställ in klippplängden till position 1 (fig. 5) för att uppnå den angivna klippplängden.



Kammar är valfria tillbehör och kan variera beroende på modell.

Sätt på / ta av kammen

1. Skjut kammen i pilens riktning ända till anslaget på klippsatsen (fig. 6Ⓞ).
2. Kammen tas av genom att den skjuts i pilens riktning (fig. 6Ⓞ).

Underhåll



Varning! Personskador och materiella skador till följd av olämpligt handhavande.

- ▶ Stäng av apparaten innan alla rengörings- och underhållsarbeten. Koppla ur apparaten från strömförsörjningen.

Rengöring och skötsel



Fara! Elektriska stötar på grund av inträngande vätska.

- ▶ Sänk inte ned apparaten i vatten!
- ▶ Låt ingen vätska tränga in i apparatens inre.



Försiktig! Skador på grund av aggressiva kemikalier.

Aggressiva kemikalier kan skada apparaten och tillbehören.

- ▶ Använd inga lösningsmedel eller slipmedel.
- ▶ Använd endast de rengöringsmedel och den klippsatsolja som tillverkaren rekommenderar.



- Tillbehörsdelar kan erhållas hos våra återförsäljare.
- Reservdelar kan erhållas hos vårt servicecenter.

- ▶ Ta alltid av kammen efter användning (fig. 6Ⓞ) och ta av klippsatsen från huset (fig. 7Ⓞ). Ta bort hår från klippsatsen och från öppningen i huset med rengöringsborsten (fig. 8). Tryck sedan på rengöringsspaken. Så kan man med rengöringsborsten på ett enkelt sätt avlägsna hårrester mellan kammen och knivarna (**EASY CLEANING**).
- ▶ Rengör apparaten med en mjuk, eventuellt lätt fuktig trasa.
- ▶ Olja klippsatsen med klippsatsolja (fig. 9).



- ▶ För en god och långvarig klippförmåga är det viktigt att smörja klippsatsen ofta.
- ▶ Om klippförmågan försämras efter en lång tids användning, trots regelbunden rengöring och smörjning, måste klippsatsen bytas ut.

Automatiskt sensorsystem

För att du i god tid ska märka att underhåll måste genomföras har hårklippsningsmaskinen utrustats med ett automatiskt sensorsystem.



- Sensorsystemet känner på egen hand av att klippsatsen har smorts in för lite eller om den är mycket smutsig. När apparaten varit avstängd hörs en signal och hela kapacitetsindikatorn blinkar i 2 minuter.
- Den hörbara signalen liksom den blinkande kapacitetsindikatorn kan bekräftas (stängas av) genom att man på nytt sätter på och slår av apparaten.
- Innan maskinen används igen **rekommenderar vi starkt** att apparaten rengörs och klippsatsen smörjs in, se kapitlet **Rengöring och skötsel**.
- Om detta inte beaktas kan maskinen skadas och sluta fungera i förtid. Därmed upphör garantin att gälla.

Byte av klippsatsen

1. Tryck bort klippsatsen från huset, i pilens riktning (fig. 7Ⓞ). Ta av klippsatsen.
2. Sätt tillbaka klippsatsen med kroken i urtaget på huset och tryck fast den i riktning mot huset (fig. 7Ⓞ).

Felsökning

Klippsatsen skär dåligt eller rycker bort hår

Orsak: Klippsatsen är smutsig eller sliten.

- Rengör och olja in klippsatsen. By ut klippsatsen om detta inte avhjälper problemet.

Hudskador

Orsak: För högt tryck mot huden.

- Minska trycket när du klipper nära huden.

Orsak: Skadad klippsats.

- Kontrollera om spetsar på tandningen har skadats vid användningen och byt i så fall ut klippsatsen.

Batteriet laddas ur för snabbt.

Orsak: En smutsig klippsats som inte är insmord reducerar tillgängliga batteritiden avsevärt!

- Rengör och olja in klippsatsen noggrant. Om batteritiden ändå skulle vara för kort börjar det antagligen bli dags att byta ut batterierna.

Orsak: Inexakt kapacitetsindikering

- Låt apparaten laddas ur helt och ladda sedan upp den fullständigt utan avbrott.

Kapacitetsindikatorn lyser inte

Orsak: Apparaten sitter inte ordentligt i laddningsstället.

- Kontrollera att apparaten sitter ordentligt i laddningsstället.

Orsak: Apparatus uttag är smutsigt.

- Rengör apparatus uttag.

Orsak: Fel i strömförsörjningen.

- Kontrollera att kontakten mellan kontaktkopplingsnättdelen och eluttaget är fullgod.
- Kontrollera att strömkabeln inte är skadad.

Hela kapacitetsindikatorn blinkar

- Kontrollera att klippsatsen inte är blockerad och att det går att röra på kniven. Stäng av apparaten och sätt på den igen. Om hela indikatorn börjar blinka igen, kontakta din fackhandlare eller ett WAHL servicecenter.

Kontakta vårt servicecenter om det inte går att avhjälpa problemet med hjälp av denna information. Försök aldrig att själv reparera apparaten.

Kassering



Varning! Risk för miljökador vid felaktig kassering.

- Ladda ur batteriet innan det kastas!
- En korrekt avfallshandling är viktig för miljön och förhindrar eventuella skadliga effekter på människa och miljö.

Följ de gällande lagstiftade föreskrifterna vid kassering av apparaten.

Information för kassering av elektriska och elektroniska apparater i den Europeiska gemenskapen:



I den Europeiska gemenskapen regleras villkoren för kassering av elektrisk utrustning i nationella regelverk, som bygger på EU-direktiv 2012/19/EG om elektronisk utrustning (WEEE). Enligt dessa får apparaten inte längre kasseras som hushållsopor. Apparaten omhändertas kostnadsfritt vid kommunala uppsamlingsstationer eller miljöstationer. Produktförpackningen består av återvinningsbara material. Kassera dessa på ett miljövänligt sätt och lämna in dem för återvinning.

Bruksanvisning (oversettelse) Nett-/batteridrevet hårklippemaskin type 1871 Li

Generelle instruksjoner for brukeren

Informasjon om bruken av sikkerhetsinstruksene og bruksanvisningen

- ▶ I tillegg til denne bruksanvisningen må du følge de separate sikkerhetsinstruksene og alle merkeblader som fulgte med i leveringen.
- ▶ Før du tar maskinen i bruk for første gang, må du ha lest gjennom og forstått hele bruksanvisningen.
- ▶ Anse bruksanvisningen for å være en del av produktet, og oppbevar den på et trygt og lett tilgjengelig sted.
- ▶ Sikkerhetsinstruksene og bruksanvisningen kan også fås som PDF-fil fra våre servicesenter. EF-samsvarserklæringen kan på forespørsel også leveres av våre servicesenter på andre offisielle EU-språk.
- ▶ Legg ved sikkerhetsinstruksene og bruksanvisningen dersom du gir apparatet videre til en annen person.

Forklaring av symbolene

Følgende symboler brukes på apparatet eller nettdelen:



Symbol for sikkerhetsklasse II.



CE-samsvarssmerke.



UKCA-samsvarssmerke for det britiske markedet.



EAC-samsvarssmerke for området i Eurasiske økonomiske fellesskap.



WEEE-merke som signaliserer forbud mot å kaste elektriske og elektroniske apparater i restavfallet.

Følgende symboler og signalord brukes i våre bruksanvisninger:



FARE

Fare på grunn av elektrisk støt, med mulig alvorlig personskade eller døden som følge.



FARE

Eksplisjonsfare, med mulig alvorlig personskade eller døden som følge.



FARE

Fare ved bruk av brannfarlige stoffer. Når det oppstår brann, kan det føre til alvorlige personskader eller død.



ADVARSEL

Advarsel mot mulige personskader eller helseisiko.



FORSIKTIG

Henviing til risiko for materielle skader.



Merknad med nyttige opplysninger og tips.

- ▶ Du blir oppfordret til å utføre en handling.
1. Utfør disse handlingene i beskrevet rekkefølge.
 - 2.
 - 3.

Produktbeskrivelse

Betegnelse på delene (fig. 1)

- A Knivsett
- B PÅ/AV-bryter
- C Kapasitetsindikator
- D Ladestativ
- E Justering av klippelengden
- F Apparatkontakt
- G Ladestativkontakt
- H Distansekam, 3 mm klippelengde*
- I Distansekam, 6 mm klippelengde*
- J Distansekam, 9 mm klippelengde*
- K Distansekam, 12 mm klippelengde*
- L Nettdel
- M Apparattilkoplingsplugg
- N Rengjøringsbørste
- O Olje for knivsettet

* Distansekammer er valgfritt tilbehør og kan avvike alt etter modell.

Tekniske data

Håndenhet

Drivenhet:	DC-motor
Batteri:	Li-ION-batteri
Ladetid batteri:	ca. 60 minutter
Brukstid batteri:	inntil 90 minutter (etter ca. 5 – 10 ladesykluser)
Dimensjoner (LxBxH):	178 x 46 x 50 mm
Vekt:	ca. 296 g
Lydtrykknivå:	maks. 63 dB(A) @ 25 cm
Vibrasjoner:	< 2,5 m/s ²

Ladestativ

Dimensjoner	96 x 120 x 72 mm
med tilbehør (BxDxH):	
Vekt:	ca. 91 g

Nettdel

Produsent: Ten Pao Industrial Co., Ltd.
Room 10-11,6/F., Kwong Sang Hong Centre, 151-153 Hoi Bun Road, Kwun Tong, Kowloon, Hong Kong

Type: Adapter 6000
Europlugg
Inngangsspenning: 100 – 240 V

Inngangs-
vekselstrømfrekvens: 50/60 Hz
Utgangsspenning: 5,9 V
Utgangsstrøm: 1,5 A
Utgangseffekt: 8,85 W
Gjennomsnittlig effektivitet
under drift: 79,3 %
Opptatt effekt ubelastet: 0,04 W

Type: Adapter 6000
UK-plugg

Inngangsspenning: 100 – 240 V
Inngangs-
vekselstrømfrekvens: 50/60 Hz
Utgangsspenning: 5,9 V
Utgangsstrøm: 1,5 A
Utgangseffekt: 8,85 W

Gjennomsnittlig effektivitet
under drift: 79,1 %
Opptatt effekt ubelastet: 0,04 W

Produsent: GOLD MARK (CHINA) HOLDINGS LTD
Unit 1706,17/F., Vanta Industrial Centre, 21-33 Tai Lin Pai Road, Kwai Chung, N.T., Hong Kong

Type: Adapter 6000 A (VI)
Europlugg/UK-plugg
Inngangsspenning: 100 – 240 V

Inngangs-
vekselstrømfrekvens: 50/60 Hz
Utgangsspenning: 5,9 V
Utgangsstrøm: 1,5 A
Utgangseffekt: 8,85 W
Gjennomsnittlig effektivitet
under drift: 79,7 %

Opptatt effekt
ubelastet: 0,04 W

Driftsbetingelser

Omgivelse: 0°C – +40°C

Apparatet er verneisoleret og radiostøydempet. Det oppfyller kravene i EU-direktivet om elektromagnetisk kompatibilitet 2014/30/EF og maskindirektivet 2006/42/EF.

Bruk

Forberedelser

 Ta vare på emballeringsmaterialet med tanke på senere sikker oppbevaring eller transport.

- ▶ Kontroller at leveringen er komplett.
- ▶ Kontroller alle delene med tanke på eventuelle transportskader.

 Vær oppmerksom på at vi gjennomfører en kvalitetssikring av alle våre produkter. På grunn av denne prosessen kan det finnes små syntetiske hår på knivsettet eller hårklippemaskinen. Men vi forsikrer deg om at din hårklippemaskin og ditt knivsett er ubrukt!

Sikkerhet



Forsiktig! Skader på grunn av feil spenningsforsyning.

- ▶ Du må bare bruke apparatet med den spenning som er angitt på merkeplaten.

Lade batteriet

1. Stikk nettdelens apparattilkopplingsplugg inn i ladestativkontakt (fig. 4Ⓞ).



- Apparatet kan også koples direkte til nettdelen for opplading (fig. 2Ⓞ/Ⓞ).
- Ved hjelp av en intelligent ladestyring forhindres det at batteriet lades opp for mye.

2. Plugg nettdelen inn i nettets stikkontakt (fig. 4Ⓞ).
3. Slå apparatet av med PÅ-/AV-bryteren (fig. 3Ⓞ).
4. Sett apparatet i ladestasjonen (fig. 4), eller kople det direkte til nettdelen (fig. 2Ⓞ/Ⓞ). Det lyder et signal – oppladingen begynner.



- Under ladeprosessen blinker de enkelte segmenter i kapasitetsindikatoren, alt etter ladestatus. Når akkumulatoren er fullt oppladet, lyser alle segmentene i kapasitetsindikatoren kontinuerlig.
- Når maskinen er tatt ut av ladestativet, slukkes indikatoren etter ca. 30 sekunder. (strømsparemodus).

5. Så snart batteriet er helt oppladet, lyder det et signal.

Batteridrift

1. Slå apparatet på med PÅ-/AV-bryteren og av igjen etter bruk (fig. 3Ⓞ/Ⓞ).



- Når apparatet slått av, slukkes indikatoren etter ca. 30 sekunder (strømsparemodus).
- Batteriets ladestatus indikeres av kapasitetsindikatoren.
- Maskinen slår seg automatisk av når batteriet er tomt.

- Ved utilstrekkelig stell av knivsettet kan brukstiden bli betraktelig redusert.

Nettdrift



Forsiktig! Det kan oppstå skader når hårklippemaskinen brukes med permanent tilkopledd nettdel (nettdrift).

Hårklippemaskinen er ikke beregnet på bruk med permanent tilkopledd nettdel (nettdrift). Nettdelens strømkabel der ikke dimensjonert for den mekaniske belastningen permanent bruk innebærer.

- ▶ Nettdrift anbefales kun i kortere perioder, når batteriet er tomt.

1. Stikk nettdelens apparattilkopplingsplugg inn i apparatkontakten (fig. 2Ⓞ).
2. Plugg nettdelen inn i nettets stikkontakt (fig. 2Ⓞ).
3. Slå apparatet på med PÅ/AV-bryteren og av igjen etter bruk (fig. 3ⓐ/Ⓞ).

Betjening

Innstilling av klippelengden

Ved hjelp av den klippelengdejusteringen som er integrert i knivsettet kan klippelengden innstilles over 5 posisjoner fra 0,7 mm til 3 mm (fig. 5).

Klippe med distansekammer

Maskinen kan også brukes med distansekammer.

- ▶ For å oppnå angitt klippelengde, må du stille inn justeringen av klippelengden på posisjon 1 (fig. 5).



Distansekammer er valgfritt tilbehør og kan avvike alt etter modell.

Sette på / ta av distansekam

1. Skyv distansekammen inn på knivsettet til stopp den vei pilen viser (fig. 6ⓐ).
2. Distansekammen kan tas av igjen ved at den skyves den vei pilen viser (fig. 6Ⓞ).

Vedlikehold



Advarsel! Fare for personskader og materielle skader ved ukorrekt håndtering.

- ▶ Slå maskinen av før du starter arbeid med rengjøring og vedlikehold. Koble apparatet fra strømforsyningen.

Rengjøring og stell



Fare! Elektrisk støt dersom det trenger væske inn i apparatet.

- ▶ Ikke dypp apparatet i vann!
- ▶ La ikke noen form for væske trenge inn i apparatet.



Forsiktig! Skader ved bruk av aggressive kjemikalier.

Aggressive kjemikalier kan medføre skader på apparatet og tilbehøret.

- ▶ Du må ikke bruke løsemidler eller skuremidler.
- ▶ Du må kun bruke det rengjøringsmidlet og den knivsettoljen som produsenten har anbefalt.



- Du kan bestille tilbehørsdeler fra våre forhandlere.
- Du kan bestille reservedeler fra våre servicecentre.

- ▶ Ta av distansekammen etter hver bruk (fig. 6Ⓞ) uog vipp knivsettet bort fra huset (fig. 7ⓐ). Fjern hårrestene fra knivsettet og fra åpningen i huset og fra knivsettet med rengjøringsbørsten (fig. 8). Press i tillegg inn rengjøringshendelen. På denne måten kan man enkelt og greit fjerne hårrestene mellom klippekammen og klippeknaven med rengjøringsbørstene (**EASY CLEANING**).
- ▶ Tørk bare av apparatet med en myk, eventuelt litt fuktig klut.
- ▶ Sett knivsettet inn med knivsettolje (fig. 9).



- ▶ Det er viktig å smøre knivsettet ofte med olje for å opprettholde en god og langvarig klippelytelse.
- ▶ Hvis klippelytelsen avtar etter at apparatet har vært i bruk i lang tid, på tross av regelmessig rengjøring og smøring med olje, bør man skifte ut knivsettet.

Automatisk sensorsystem

Hårklippemaskinen er utstyrt med et automatisk sensorsystem som gjør det mulig å oppdage i rett tid når det er absolutt nødvendig å utføre stell på maskinen.



- Sensorsystemet registrerer automatisk når knivsettet er for dårlig smurt med olje, eller når det er sterkt tilsusset. Når apparatet er slått av hører man et akustisk signal og hele kapasitetsindikatoren blinker i 2 minutter.
- Det akustiske signalet og den blinkende kapasitetsindikatoren kan kvitteres for (deaktiveres) ved at man slår maskinen kort på og av igjen.
- Det **anbefales på det sterkeste** å rengjøre maskinen og smøre knivsettet med olje før maskinen tas i bruk igjen, se kapitlet **Rengjøring og stell**.
- Hvis man neglisjerer dette kan maskinen skades og få funksjonssvikt før tiden. Det fører til tap av garantien.

Utskiftning av knivsettet

1. Press knivsettet bort fra huset den vei pilen viser (fig. 7Ⓞ). Ta ut knivsettet.
2. Når knivsettet skal monteres igjen, settes det med haken inn i festet på huset og presses inn til det smekker i lås i huset (fig. 7ⓐ).

Utbedring av feil

Knivsettet skjærer dårlig eller lugger

Årsak: Knivsettet er tilsmusset eller slitt.

- Rengjør og olje knivsettet. Hvis dette ikke utbedrer problemet, må du bytte knivsettet.

Skader på hud

Årsak: For sterkt press mot huden.

- Reduser trykket når du skjærer nær huden.

Årsak: Skadet knivsett.

- Kontroller om tannspissene ble skadet ved bruk og bytt knivsettet ved behov.

Batteriets brukstid er for kort

Årsak: Et knivsett som er sterkt tilsmusset og ikke er oljet medfører at den tilgjengelige batteriladetiden reduseres betydelig!

- Rengjør og smør knivsettet omhyggelig med olje. Hvis batteriladetiden likevel er for kort, så er batteriene nær enden av sin levetid.

Årsak: Kapasitetsindikatoren er uøyaktig

- La maskinen lades helt ut og lade det helt opp igjen med en uavbrutt ladeprosess.

Kapasitetsindikatoren lyser ikke

Årsak: Apparatet er ikke riktig posisjonert i ladestativet.

- Forsikre deg om at håndenheten står riktig i ladestativet.

Årsak: Apparatkontakten er tilsmusset.

- Rengjør apparatkontakten.

Årsak: Defekt strømforsyning.

- Kontroller at det er forskriftsmessig kontakt mellom nettdelen og stikkkontakten.
- Kontroller strømkabelen med tanke på eventuelle skader.

Hele kapasitetsindikatoren blinker

- Kontroller at knivsettet ikke er blokkert og at kniven kan beveges. Slå maskinen av og på igjen. Hvis hele indikatoren blinker igjen må du ta kontakt med fagforhandleren din eller et WAHL-servicesenter.

Hvis du ikke kan løse problemet med disse instruksene, ber vi det kontakte Servicesenteret. Forsøk aldri å reparere apparatet på egenhånd!

Avfallsbehandling



Forsiktig! Miljøskader ved feil avfallsbehandling.

- Sørg for at akkumulatorene er utladet før de deponeres!
- Forskriftsmessig avhengig bidrar til å avlaste miljøet og forhindrer mulige skadevirkninger på mennesker og miljø.

Overhold gjeldende lovfestede forskrifter når du skal sende apparatet inn til avfallsbehandling.

Informasjon om avfallsbehandling av elektrisk og elektronisk utstyr i Det europeiske fellesskap:



Innenfor Det europeiske fellesskap regulerer nasjonale forskrifter på grunnlag av EU-direktiv 2012/19/EF og utbrukt elektrisk og elektronisk utstyr (WEEE) hvordan elektrisk drevne apparater skal avfallsbehandles. I henhold til dette er det ikke lenger tillatt å kaste apparatet i kommunalt avfall eller husholdningsavfall. Apparatet kan leveres inn gratis til kommunale deponier eller anlegg for gjenvinning av materialer. Produktemballasjen består av materialer som kan gjenvinnes. Kast disse på miljøvennlig måte og tilbakefør dem til gjenbruksstasjonen.

Käyttöohje (käännös)

Tyyppin 1871 Li+ verkko-/akkukäyttöinen hiustenleikkuukone

Yleisiä käyttöohjeita

Tietoja turvallisuusohjeiden ja käyttöohjeen käyttämiseen

- ▶ Noudata täydentävästi tätä käyttöohjetta, erillisiä turvallisuusohjeita sekä kaikkia mukana toimitettuja ohjelehtiä.
- ▶ Ennen kuin otat laitteen käyttöön ensimmäistä kertaa, sinun täytyy lukea turvallisuusohjeet ja käyttöohje kokonaan sekä ymmärtää ne.
- ▶ Pidä turvallisuusohjeita ja käyttöohjetta osana tuotetta ja säilytä ne hyvin ja saatavilla.
- ▶ Turvallisuusohjeet ja käyttöohje voidaan pyytää myös PDF-tiedostona huoltokeskuksestamme. EY-yhdenmukaisuusvakuutus voidaan pyytää myös muina EU:n virastokielisinä versioina palvelukeskuksestamme.
- ▶ Liitä turvallisuusohjeet ja käyttöohje mukaan, kun luovutat laitteen kolmansille osapuolille.

Symboliselitys

Laitteessa tai kytkettävässä virtalähteessä käytetään seuraavia symboleja:



Symbolin suojausluokka II.



CE-vaatimustenmukaisuusmerkki.



UKCA-vaatimustenmukaisuusmerkki Ison-Britannian markkinoilla.



EAC-vaatimustenmukaisuusmerkki Euraasian alueelle Talousunioni.



WEEE-merkki kieltää sähkö- ja elektroniikkalaitteiden hävittämisen kotitalousjätteeseen.

Tässä käyttöohjeessa käytetään seuraavia symboleja ja merkkitänsanoja.



VAARA

Sähköiskusta aiheutuva vaara, jonka seurauksena voi olla vakava ruumiinvamma tai kuolema.



VAARA

Räjähdyksivaara, jonka seurauksena voi olla vakava ruumiinvamma tai kuolema.



VAARA

Vaara tulenarkojen aineiden käytöstä. Tulipalon syttymisen seurauksena mahdollinen vakava vamma tai kuolema.



VAROITUS

Varoitus mahdollisesta ruumiinvammasta tai terveysriskistä..



VARO

Viittaa esinevahinkojen vaaraan.



Ohje hyödyllisten tietojen ja vinkkien kanssa.

- ▶ Sinua pyydetään toimimaan.
 1. Suorita nämä toimenpiteet kuvatussa järjestyksessä.
 - 2.
 - 3.

Tuotteen kuvaus

Osien merkintä (Kuva 1)

- A** Leikkuusarja
- B** Pääle-/Pois-kytkin
- C** Kapasiteettinäyttö
- D** Latausalusta
- E** Leikkuupituuden säätö
- F** Laitteen pistorasia
- G** Latausalustan pistorasia
- H** Kiinnityskampa, 3 mm leikkuupituus*
- I** Kiinnityskampa, 6 mm leikkuupituus*
- J** Kiinnityskampa, 9 mm leikkuupituus*
- K** Kiinnityskampa, 12 mm leikkuupituus*
- L** Pistokeykytkentäverkko-osa
- M** Laiteliitäntäpistoke
- N** Puhdistusharja
- O** Leikkuusarjan öljy

* Kiinnityskammat ovat valinnaisia lisävarusteita ja voivat poiketa mallista riippuen.

Tekniset tiedot

Käsin pidettävä laite

Käyttölaite:	Tasavirtamoottori
Akku:	Li-ION-akku
Akun latausaika:	n. 60 minuuttia
Käyttöaika akku:	90 minuuttia saakka (noin 5–10 latauskerran jälkeen)
Mitat (P x L x K):	178 x 46 x 50 mm
Paino:	n. 296 g
Päästöäänitaso:	maks. 63 dB(A) @ 25 cm
Tärinä:	< 2,5 m/s ²

Latausalusta**Mitat**

lisätarvikkeilla (L x S x K): 96 x 120 x 72 mm

Paino: n. 91 g

Pistokekytkentäverkko-osa**Valmistaja:**Ten Pao Industrial Co., Ltd.
Room 10-11,6/F., Kwong Sang Hong
Centre, 151-153 Hoi Bun Road, Kwun
Tong, Kowloon, Hong Kong**Tyyppi:**Adapteri 6000
Europistoke**Otojännite:**

100 – 240 V

Tuloverkkotaajuus

50/60 Hz

Antojännite:

5,9 V

Antovirta:

1,5 A

Antoteho:

8,85 W

**Keskimääräinen hyötysuhde
käytössä**

79,3 %

**Kuormittamattoman
tilan tehonkulutus**

0,04 W

Tyyppi:Adapteri 6000
UK-pistoke**Otojännite:**

100 – 240 V

Tuloverkkotaajuus

50/60 Hz

Antojännite:

5,9 V

Antovirta:

1,5 A

Antoteho:

8,85 W

**Keskimääräinen hyötysuhde
käytössä**

79,1 %

**Kuormittamattoman
tilan tehonkulutus**

0,04 W

Valmistaja:GOLD MARK (CHINA) HOLDINGS LTD
Yksikkö 1706,17/F.,Vanta Industrial
Centre, 21-33 Tai Lin Pai, Chung, N.T.,
Hong Kong**Tyyppi:**Adapteri 6000 A (VI)
Europistoke/UK-pistoke**Otojännite:**

100 – 240 V

Tuloverkkotaajuus

50/60 Hz

Antojännite:

5,9 V

Antovirta:

1,5 A

Antoteho:

8,85 W

**Keskimääräinen hyötysuhde
käytössä**

79,7 %

**Kuormittamattoman
tilan tehonkulutus**

0,04 W

Käyttöolosuhteet**Ympäristö:**

0 °C – +40 °C

Laite on suojaeristetty ja siitä on poistettu radiohäiriöt. Se täyttää EU:n sähkömagneettista yhteensopivuutta koskevan direktiivin 2014/30/EY ja konedirektiivin 2006/42/EY vaatimukset.

Käyttö**Valmistelu**

Säilytä pakkausmateriaali myöhempiä turvallista säilytystä tai kuljetusta varten.

- ▶ Tarkasta toimituksen täydellisyyden.
- ▶ Tarkasta kaikki osat mahdollisten kuljetusvaurioiden varalta.



Huomaa, että teemme laadunvarmistuksen kaikille tuotteillemme. Tämän tapahtuman takia leikkussarjassa tai huostenleikkukoneessa voi olla pieniä synteettisiä karoja. Vakuutamme kuitenkin, että leikkuri ja leikkussarja ovat käyttämättömiä!

Turvallisuus**Varo! Väärästä jännitesyötöstä aiheutuvat vauriot.**

- ▶ Käytä laitetta vain tyyppikilvessä ilmoitetulla jännitteellä.

Akun lataaminen

1. Kytke pistokekytkentäosan laitelaitäntäpistoke lataustelineen pistorasiaan (Kuva 4 ④).



- Laite voidaan kytkeä myös suoraan pistokekytkentäverkko-osalla ladattavaksi (Kuva 2 ②/③).
- Älykkäällä latauksen hallinnalla estetään akun yllälaatuminen.

2. Kytke pistokekytkentäosa verkkopistorasiaan (Kuva 4 ④).
3. Kytke laite pois päältä Päälle-/Pois -kytkimellä (Kuva 3 ③).
4. Aseta laite latausasemalle (Kuva 4) tai kytke se suoraan pistokekatkaisimen virtalähteeseen (Kuva 2 ②/③). Kuuluu signaali – lataustapahtuma alkaa.



- Kapasiteettinäytön segmentit vilkkuvat lataustapahtuman aikana lataustilasta riippuen. Täysin ladatun akun yhteydessä kapasiteettinäytön kaikki segmentit palavat jatkuvasti.
- Kun laite on otettu pois latausalustasta, näyttö sammuu n. 30 sekunnin kuluttua. (Virransäätötila)

5. Heti kun akku on täysin ladattu, kuuluu signaali.

Akkukäyttö

1. Kytke laite päälle ja sammuta se käytön jälkeen Päälle-/Pois -kytkimellä (Kuva 3 ②/③).



- Laitteen irtikytkemisen jälkeen näyttö sammuu n. 30 sekunnin kuluttua (virransäätötila).
- Akun lataustila näytetään kapasiteettinäytöllä.
- Akun ollessa purettu kone kytkeytyy automaattisesti pois päältä.
- Leikkussarjan hoidon ollessa riittämätöntä käyttöikä voi huomattavasti pienentyä.

Verkkokäyttö



Varo! Vahingot hiustenleikkukoneen käytöstä pysyvästi sisäänpistetyn pistokekytkentäverkkosan kanssa (verkkokäyttö).

Hiustenleikkukoneen käyttö pysyvästi sisäänpistetyn pistokekytkentäverkkosan kanssa (verkkokäyttö) ei ole tarkoitettu. Pistokekytkentäverkkosan liitännäiskäppeliä ei ole suunniteltu mekaaniselle kuormitukselle kestokäyttöä.

► Verkkokäyttöä suositellaan vain lyhytaikaisiksi tyhjän akun tapauksessa.

1. Pistä pistokekytkentäverkkosan laiteliitäntäpistoke laitteen pistokkaan (Kuva 2Ⓞ).
2. Kytke pistokekytkentäosa verkkopistorasiaan (Kuva 2Ⓞ).
3. Kytke laite päälle ja sammuta se käytön jälkeen Päälle-/Pois-kytkimellä (Kuva 3Ⓞ/Ⓞ).

Käyttö

Leikkuupituuden asetus

Leikkuupäähän sisällytetyllä leikkuupituuden säädöllä leikkuupituus voidaan asettaa 5 asennolla 0,7 mm:stä 3 mm saakka (Kuva 5).

Leikkaaminen kiinnityskampojen kanssa

Laitetta voidaan käyttää myös kiinnityskampojen kanssa.

► Aseta leikkuupituuden asetus asentoon 1 (Kuva 5) annetun leikkuupituuden saavuttamiseksi.



Kiinnityskammat ovat valinnaisia lisävarusteita ja voivat poiketa mallista riippuen.

Kiinnityskamman asentaminen / poistaminen

1. Työnnä kiinnityskamppaa nuolen suuntaan leikkusarjan vasteeseen saakka (Kuva 6Ⓞ).
2. Kiinnityskampa on helppo poistaa työntämällä nuolen suuntaisesti (Kuva 6Ⓞ).

Kunnossapito



Varoitus! Epäasianmukaisesta käsittelystä aiheutuvat loukkaantumiset ja esinevahingot.

► Kytke laite pois päältä ennen kaikkien puhdistus- ja huoltotoiden aloittamista. Irrota latausasema vIRRANSYÖTÖSTÄ.

Puhdistus ja hoito



Vaara! Sisään tunkeutuvasta nesteestä aiheutuva sähköisku.

► Älä upota laitetta veteen!
► Älä päästä nesteitä laitteen sisään.



Varo! Syövyttävistä kemikaaleista aiheutuvat vauriot.

Syövyttävät kemikaalit voivat vaurioittaa laitetta ja lisävarusteita.

► Älä käytä liuotin- tai puhdistusaineita.
► Käytä ainoastaan valmistajan suosittelemia puhdistusaineita ja leikkusarjaöljyä.



• Lisävarusteita saa laitteen myyjältä.
• Varaosia voi ostaa huoltokeskuksesta.

- Ota jokaisen käytön jälkeen kiinnityskampa pois (Kuva 6Ⓞ) ja käännä leikkusarja pois kotelosta (Kuva 7Ⓞ). Poista hiusjätteet puhdistusarjalla kotelon aukosta ja leikkusarjasta (Kuva 8). Paina lisäksi puhdistusvipua. Näin yksinkertaisesti hiusjätteet voidaan poistaa puhdistusarjalla leikkukamman ja leikkuuterän väliltä (**EASY CLEANING**).
- Pyyhi laitetta vain pehmeällä, mahdollisesti hieman kostealla liinalla.
- Öljyä leikkusarja leikkusarjaöljyllä (Kuva 9).



► Hyvän ja pitkään kestävä leikkutehon säilyttämiseksi on tärkeää, että leikkusarja öljytään usein (Kuva 6).
► Jos pidemmän käytön keston jälkeen säännöllisestä puhdistuksesta ja öljyamisestä huolimatta leikkuteho heikkenee, leikkusarja tulee vaihtaa.

Automaattinen anturijärjestelmä

Välittömästi suoritettavan hoidon tunnistamiseksi varhaisessa vaiheessa tukanleikkukone on varustettu automaattisella anturijärjestelmällä.



• Anturijärjestelmä tunnistaa itse, kun leikkusarjaa on voideltu liian vähän tai se on voimakkaasti likaantunut. Laitteen päältä poiskytkennän jälkeen soi merkkiääni ja koko kapasiteettinäyttö vilkkuu 2 minuutin ajan.
• Signaaliääni sekä kapasiteettinäytön vilkkuminen voidaan kuitata (sammuttaa) uusitulla lyhyellä päälle- ja poiskytkemisellä.
• Ennen koneen uutta käyttöä **suositellaan ehdottomasti** laitteen puhdistamista ja leikkusarjan öljyämistä, katso kappale **Puhdistus ja hoito**.
• Huomioimattomuudessa kone voi saada vaurioita ja rikkoutua ennenkaikaisesti. Sitä kautta takuuvaatimus raukeaa.

Leikkusarjan vaihto

1. Paina leikkusarjaa nuolen suuntaan pois kotelosta (Kuva 7Ⓞ). Irrota leikkusarja.
2. Leikkusarjan uudelleenasettaminen tapahtuu laittamalla salpa kotelossa olevaan kiinnityskohtaan ja painamalla koteloon lukitukseen saakka (Kuva 7Ⓞ).

Ongelmien korjaus

Leikkuusarja leikkaa huonosti tai nyppii.

Syy: Leikkuusarja on likaantunut tai kulunut.

- Puhdista ja öljyä leikkuusarja, jos tämä ei poista ongelmaa, vaihda leikkuusarja.

Ihovauriot

Syy: Liian voimakas ihoon kohdistuva paine.

- Vähennä painetta ihon lähellä tapahtuvassa leikkaamisessa.

Syy: Vaurioitunut leikkuusarja.

- Tarkasta, ovatko hampaankärjet käytössä vaurioituneet ja vaihda leikkuusarja tarvittaessa uuteen.

Akun latausaika on liian lyhyt

Syy: Likaantunut ja öljyamätön leikkuusarja lyhentää akun toiminta-aikaa merkittävästi!

- Puhdista ja öljyä leikkuusarja huolellisesti. Jos akun käyntiaika on kuitenkin aivan liian lyhyt, niin todennäköisesti akut ovat lähellä kestoikänsä loppua.

Syy: Kapasiteettinäyttö epätarkka

- Pura laite kokonaan, ja lataa sen jälkeen keskeyttämättömässä lataustapahtumassa jälleen täydellisesti.

Kapasiteettinäyttö ei pala

Syy: Laite ei ole oikein paikoitettuna lataustelineessä.

- Varmista, että käsilaitte on oikein paikoitettuna lataustelineessä.

Syy: Laitteistukka on likaantunut.

- Puhdista laiteistukka.

Syy: Puutteellinen virransyöttö.

- Varmista pistokekytkentöosan ja pistorasian moitteeton kosketus.
- Tarkasta virtakaapeli mahdollisten vaurioiden varalta.

Täysi kapasiteettinäyttö vilkkuu

- Tarkasta, että leikkuusarja ei ole tukkeutunut ja terä pääsee liikkumaan. Kytke laite pois ja päälle. Jos täysi näyttö edelleen vilkkuu, käännä myyjän tai WAHL-huoltokeskuksen puoleen.

Jos sinulla on näiden ohjeiden kanssa ongelma, jota et voi poistaa, käänny huoltokeskuksemme puoleen. Älä missään tapauksessa yritä itse korjata laitetta!

Hävittäminen



Varo! Ympäristövahingot vääränlaisen hävittämisen yhteydessä.

- Pura akut ennen hävittämistä!
- Asianmukainen hävittäminen suojelee ympäristöä ja estää mahdollisia vahingollisia vaikutuksia ihmisille ja ympäristölle.

Noudata laitteen hävittämisessä kulloisiakin lakisääteisiä määräyksiä.

Tietoja sähkö- ja elektroniikkalaitteiden hävittämisestä Euroopan yhteisössä:



Euroopan yhteisön sisällä sähkökäyttöisten laitteiden hävityksen määrittävät kansalliset säädökset, jotka pohjautuvat vanhoja elektroniikkalaitteita (WEEE) koskevaan EU-direktiiviin 2012/19/EY. Sen mukaisesti laitetta ei saa enää hävittää kunnallis- tai talousjätteiden kanssa. Laite otetaan maksutta vastaan kunnallisissa keräyspisteissä tai hyötyjätteen keräyspisteissä. Tuotepakkaus muodostuu kierrätyskelpoisista materiaaleista. Hävitä tämä ympäristöystävällisesti ja toimita tämä uudelleenkäyttöön.

Kullanım kılavuzu (çeviri)**Elektrikli / bataryalı saç kesme makinesi tip 1871 Li****Genel kullanıcı bilgileri****Güvenlik uyarılarının ve kullanım kılavuzunun kullanımına ilişkin bilgiler**

- Bu kullanım kılavuzuna ilave olarak, ayrı güvenlik uyarılarını ve birlikte teslim edilen güvenlik sayfalarını dikkate alın.
- Cihazı ilk kez çalıştırmadan önce, güvenlik uyarıları ve kullanım kılavuzu baştan sona okunmalı ve anlaşılmalıdır.
- Güvenlik uyarılarını ve kullanım kılavuzunu ürünün bir parçası olarak değerlendirin ve iyi ve kolay erişilebilir şekilde saklayın.
- Güvenlik uyarıları ve kullanım kılavuzu, servis merkezlerimizden PDF dosyası olarak da talep edilebilir. AT uygunluk beyanı, servis merkezlerimizden AB'nin diğer resmi dillerinde de talep edilebilir.
- Cihazı üçüncü şahıslara devrederken, güvenlik uyarılarını ve kullanım kılavuzunu da birlikte verin.

Sembollerin açıklaması

Cihaz üzerine veya fiş adaptöründe aşağıdaki semboller kullanılmıştır:



Koruma sınıfı II sembolü.



CE uygunluk işareti.



Britanya pazarı için UKCA uygunluk işareti.



Avrasya Ekonomik Birliği bölgesi için EAC uygunluk işareti.



Elektrikli ve elektronik cihazların evsel atıklar ile birlikte tasfiye edilmesini yasaklayan WEEE işareti.

İşletim kılavuzlarımızda aşağıdaki semboller ve anahtar kelimeler kullanılmıştır:

**TEHLİKE**

Olası ağır bedensel yaralanma veya ölümlerle sonuçlanabilecek elektrik çarpması nedeniyle tehlike.

**TEHLİKE**

Olası ağır bedensel yaralanma veya ölümlerle sonuçlanabilecek patlama tehlikesi.

**TEHLİKE**

Tutuşabilir maddelerin kullanımı nedeniyle tehlike. Yanın oluşumu nedeniyle olası ağır yaralanmalar veya ölüm meydana gelebilir.

**UYARI**

Olası bedensel yaralanma veya sağlık riskine karşı uyarı.

**DİKKAT**

Maddi hasar riskinin göstergesi.



Faydalı bilgiler ve önerilerle birlikte not.

- Bir işlem yapmanız talep edilir.
1. Bu işlemleri açıklanan sırada yapın.
 - 2.
 - 3.

Ürün açıklaması**Parçaların tanımı (Şekil 1)**

- A** Kesme takımı
- B** Açma/kapama düğmesi
- C** Kapasite göstergesi
- D** Şarj bloku
- E** Kesme uzunluğu ayarı
- F** Cihaz duyu
- G** Şarj bloku duyu
- H** Tarak adaptörü, 3 mm kesme uzunluğu*
- I** Tarak adaptörü, 6 mm kesme uzunluğu*
- J** Tarak adaptörü, 9 mm kesme uzunluğu*
- K** Tarak adaptörü, 12 mm kesme uzunluğu*
- L** Fişli besleme bloku
- M** Cihaz bağlantı fişi
- N** Temizleme fırçası
- O** Kesme takımı için yağ

* Tarak adaptörleri opsiyonel aksesuarlardır ve modele göre farklılık gösterebilir.

Teknik bilgiler**El cihazı**

Tahrik:	DC motoru
Batarya:	Li-ION batarya
Batarya şarj süresi:	yakl. 60 dakika
Bataryanın çalışma süresi:	90 dakikaya kadar (yakl. 5 - 10 şarj döngüsünden sonra)
Boyutlar (UxGxY):	178 x 46 x 50 mm
Ağırlık:	yakl. 296 g
Emisyon ses basıncı seviyesi:	maks. 63 dB(A) @ 25 cm
Titreşim:	< 2,5 m/sn ²

Şarj bloku

Boyutlar
aksesuarla birlikte (GxTxY): 96 x 120 x 72 mm
Ağırlık: yakl. 91 g

Fişli besleme bloku

Üretici: Ten Pao Industrial Co., Ltd.
Room 10-11,6/F., Kwong Sang Hong
Centre, 151-153 Hoi Bun Road, Kwun
Tong, Kowloon, Hong Kong

Tip: Adaptör 6000

Giriş gerilimi: 100 – 240 V
Giriş alternatif akım frekansı: 50/60 Hz
Çıkış gerilimi: 5,9 V
Çıkış akımı: 1,5 A
Çıkış gücü: 8,85 W
İşletimde ortalama verim: %79,3
Yüksüz durumda
güç tüketimi: 0,04 W

Tip: Adaptör 6000

Giriş gerilimi: 100 – 240 V
Giriş alternatif akım frekansı: 50/60 Hz
Çıkış gerilimi: 5,9 V
Çıkış akımı: 1,5 A
Çıkış gücü: 8,85 W
İşletimde ortalama verim: %79,1
Yüksüz durumda
güç tüketimi: 0,04 W

Üretici: GOLD MARK (CHINA) HOLDINGS LTD
Unit 1706,17/F.,Vanta Industrial
Centre, 21-33 Tai Lin Pai Road, Kwai
Chung, N.T., Hong Kong

Tip: Adaptör 6000 A (VI)

Giriş gerilimi: 100 – 240 V
Giriş alternatif akım frekansı: 50/60 Hz
Çıkış gerilimi: 5,9 V
Çıkış akımı: 1,5 A
Çıkış gücü: 8,85 W
İşletimde ortalama verim: %79,7
Yüksüz durumda
güç tüketimi: 0,04 W

Çalışma koşulları

Ortam: 0°C – +40°C

Cihaz, koruyucu izolasyon ve parazit giderici tertibata sahiptir. Cihaz, 2014/30/AT sayılı elektromanyetik uyumluluk AB yönetmeliğinin ve 2006/42/AT sayılı makine yönetmeliğinin taleplerini karşılar.

Çalışma**Hazırlık**

Daha sonra depolama veya taşıma işlemleri için ambalaj malzemesini saklayın.

- Teslimat kapsamının eksiksiz olup olmadığını kontrol edin.
- Tüm parçaları olası nakliye hasarları açısından kontrol edin.



Lütfen tüm ürünlerimizde bir kalite güvenliği uyguladığımızı dikkate alın. Bu işlemden dolayı kesme takımında veya saç kesme makinesinde küçük sentetik kıllar bulunabilir. Ancak saç kesme makinenizin ve kesme takımınızın kullanılmamış olduğunu garanti ederiz!

Güvenlik

Dikkat! Yanlış gerilim beslemesi nedeniyle hasarlar.

- Cihazı sadece model etiketinde belirtilen gerilimle çalıştırın.

Bataryanın şarjı

1. Fişli besleme blokunun cihaz bağlantı fişini şarj bloku duyuna takın (Şekil 4ⓐ).



- Cihaz, fişli besleme bloku ile şarj amaçlı olarak doğrudan da bağlanabilir (Şekil 2ⓐ/ⓑ).
- Akıllı şarj yönetimi sayesinde bataryanın aşırı şarj edilmesi önlenir.

2. Fişli besleme blokunu elektrik prizine takın (Şekil 4ⓑ).
3. Açma/kapama düğmesiyle cihazı kapatın (Şekil 3ⓐ).
4. Cihazı şarj ünitesine (Şekil 4) yerleştirin veya direkt olarak fişli besleme blokuna bağlayın (Şekil 2ⓐ/ⓑ). Bir sinyal sesi duyulur – şarj işlemi başlar.



- Şarj işlemi esnasında, bataryanın şarj durumuna göre kapasite göstergesinin ilgili ışığı yanıp söner. Batarya tamamen şarj edildiğinde kapasite göstergesinin tüm ışıkları sürekli yanar.
- Cihaz şarj blokundan alındıktan yaklaşık 30 saniye sonra ışıklar söner. (Enerji tasarruf modu).

5. Batarya tamamen dolunca bir sinyal sesi duyulur.

Bataryalı işletim

1. Açma/kapama düğmesiyle cihazı açın ve kullandıktan sonra kapatın (Şekil 3ⓐ/ⓑ).



- Cihaz kapatıldıktan yaklaşık 30 saniye sonra gösterge söner (enerji tasarruf modu).
- Bataryanın şarj durumu, kapasite göstergesi ile gösterilir.
- Batarya boşaldığında makine otomatik olarak kapanır.
- Kesme takımına yetersiz bakım yapılırsa, çalışma süresi ciddi oranda kısalmalıdır.

Kablolu İşletim



Dikkat! Saç kesme makinesinin sürekli takılı fişli besleme bloku (kablolu işletim) ile kullanımı nedeniyle hasarlar.

Saç kesme makinesinin sürekli takılı fişli besleme bloku (kablolu işletim) ile kullanılması öngörülmemiştir. Fişli besleme bloğunun bağlantı kablosu, sürekli işletimde mekanik zorlanma için tasarlanmamıştır.

- ▶ Kablolu işletim sadece batarya boş olduğunda kısa bir süre için önerilir.

1. Fişli besleme bloğunun cihaz bağlantı fişini cihazın duyuana takın (Şekil 2Ⓐ).
2. Fişli besleme blokunu elektrik prizine takın (Şekil 2Ⓑ).
3. Açma/kapama düğmesiyle cihazı açın ve kullandıktan sonra kapatın (Şekil 3Ⓐ/Ⓑ).

Kullanım

Kesme Uzunluğunun Ayarlanması

Kesme takımına entegre edilmiş olan kesme uzunluğu ayar mekanizmasıyla kesme uzunluğunu 5 farklı pozisyon üzerinden 0,7 mm ile 3 mm arasında ayarlayabilirsiniz (Şekil 5).

Tarak Adaptörleri İle Kesme

Cihaz tarak adaptörleri ile de çalıştırılabilir.

- ▶ Belirtilen kesme uzunluğuna ulaşmak için, kesme uzunluğu ayar mekanizmasını 1. pozisyona getirin (Şekil 5).



Tarak adaptörleri opsiyonel aksesuarlardır ve modele göre farklılık gösterebilir.

Tarak Adaptörünün Takılması / Çıkarılması

1. Tarak adaptörünü ok işareti yönünde yerine oturana kadar kesme takımı üzerine sürerek takın (Şekil 6Ⓐ).
2. Ok işaretine doğru sürerek tarak adaptörünü çıkartabilirsiniz (Şekil 6Ⓑ).

Bakım



Uyarı! Hatalı kullanım nedeniyle yaralanma ve maddi hasarlar.

- ▶ Cihazı tüm temizlik ve bakım çalışmalarından önce kapatın. Cihazı, güç kaynağından ayırın.

Temizleme ve bakım



Tehlikeli İçeri giren sıvılar nedeniyle elektrik çarpması.

- ▶ Cihazı suya batırmayın!
- ▶ Cihazın içine sıvı girmemesini sağlayın!



Dikkat! Aşındırıcı kimyasal maddeler nedeniyle hasarlar.

Aşındırıcı kimyasal maddeler cihaza ve aksesuarlara zarar verebilir.

- ▶ Çözücü ve aşındırıcı maddeler kullanmayın.
- ▶ Sadece üreticinin önerdiği temizlik maddelerini ve kesme takımı yağını kullanın.



- Aksesuarları yetkili satıcıınızdan temin edebilirsiniz.
- Yedek parçaları yetkili servis merkezimizden temin edebilirsiniz.

- ▶ Her kullanımdan sonra tarak adaptörünü çıkartın (Şekil 6Ⓒ) ve kesme takımını gövdeden dışarı doğru katlayın (Şekil 7Ⓐ). Temizlik fırçasını kullanarak saç artıklarını gövde deliğinden ve kesme takımından temizleyin (Şekil 8). Ek olarak temizleme koluna basın. Bu şekilde, kesme tarağı ile bıçak arasında kalan saçları temizleme fırçasıyla kolaylıkla temizleyebilirsiniz (**EASY CLEANING**).
- ▶ Cihazı sadece yumuşak, gerekirse hafif nemli bir bezle silin.
- ▶ Kesme takımını kesme takımı yağıyla yağlayın (Şekil 9).



- ▶ Cihazın kesme performansının iyi ve kalıcı olması için kesme takımının sık sık yağlanması gerekir.
- ▶ Cihaz, uzun süre kullanıldıktan sonra düzenli olarak temizlenmesi ve yağlanmasına rağmen kesme gücünü kaybederse, kesme takımının değiştirilmesi gerekir.

Otomatik Sensör Sistemi

Acil olarak yapılması gereken bir temizliği zamanında belirlemek için, saç kesme makineniz otomatik bir sensör sistemiyle donatılmıştır.



- Sensör sistemi, kesme takımının çok az yağlanmış veya fazla kirlenmiş olduğunu otomatik olarak algılar. Cihaz kapatıldıktan sonra bir sinyal sesi duyulur ve tüm kapasite göstergesi 2 dakika boyunca yanıp sönür.
- Sinyal sesi ve kapasite göstergesinin yanıp sönmesi, cihazın kısa süreli tekrar açılıp kapatılması ile onaylanabilir (kapatılabilir).
- Makinenin yeniden çalıştırılmasından önce, cihazın temizlenmesi ve kesme takımının yağlanması **şiddetle önerilir**, bkz. **Temizlik ve bakım** bölümü.
- Buna uyulmaması durumunda makinede hasar oluşabilir ve makine zamanından önce devre dışı kalabilir. Bunun sonucunda garanti talepleri geçersiz olur.

Kesme takımının değiştirilmesi

1. Kesme takımını ok yönünde gövdeden dışarı doğru bastırın (Şekil 7Ⓐ). Kesme takımını çıkartın.
2. Yeniden takmak için, kesme takımını çengelle birlikte cihazın kafasına dayayın ve yerine oturana kadar gövdeye doğru bastırın (Şekil 7Ⓑ).

Sorun giderme

Kesme takımı kötü kesiyor veya saçları yoluyor

Nedeni: Kesme takımı kirlenmiş veya aşınmış.

- Kesme takımını temizleyin ve yağlayın, sorun giderilmezse kesme takımını değiştirin.

Cilt yaralanması

Nedeni: Cilt üzerine çok fazla baskı.

- Cilde yakın kesim sırasında basıncı azaltın.

Nedeni: Kesme takımı hasarlı.

- Kullanım sırasında diş uçlarının zarar görmüş olup olmadığını kontrol edin ve gerekirse kesme takımını değiştirin.

Bataryanın çalışma süresi çok kısa

Nedeni: Kirlenmiş ve yağlanmış bir kesme takımı, mevcut batarya çalışma süresini oldukça düşürür!

- Kesme takımını bilinçli bir şekilde temizleyin ve yağlayın. Batarya çalışma süresi buna rağmen çok kısaysa, bataryalar muhtemelen kullanım ömürlerinin sonuna gelmiştir.

Nedeni: Kapasite göstergesi doğru değil

- Cihazı tamamen deşarj edin ve kesintisiz bir şarj işlemiyle tamamen şarj edin.

Kapasite göstergesi yanmıyor

Nedeni: Cihaz, şarj blokuna doğru yerleştirilmemiş.

- El cihazının şarj blokuna doğru yerleştirildiğinden emin olun.

Nedeni: Cihaz duyu kirlenmiş.

- Cihaz duyunu temizleyin.

Nedeni: Arızalı güç kaynağı.

- Şarjlı besleme bloku ve priz arasında kusursuz bir temas olduğundan emin olun.
- Elektrik kablosunu olası hasarlar açısından kontrol edin.

Komple kapasite göstergesi yanıp sönüyor

- Kesme takımının bloke olup olmadığını ve bıçağın hareket ettirilebilir ettirilemediğini kontrol edin. Makineyi açık kapatın. Komple gösterge tekrar yanıp sönerse, yetkili satıcınıza veya bir WAHL servis merkezine başvurun.

Bu bilgilerle sorunu gideremezseniz, servis merkezimize başvurun. Cihazı kesinlikle kendi başınıza onarmayı denemeyin!

Tasfiye



Dikkat! Hatalı tasfiye durumunda çevreye zarar verebilir.

- Tasfiye etmeden önce bataryaları boşaltın!
- Cihazın usulüne uygun tasfiye edilmesi çevrenin korunmasına katkıda bulunur ve gerek insan gerekse çevre için olası tehlikeli etkileri önler.

Cihazı tasfiye ederken geçerli yasal yönetmeliklere dikkat edin.

Avrupa Birliği'nde elektrikli ve elektronik cihazların tasfiyesi hakkında bilgi:



Avrupa Birliği dahilinde, elektrikle çalıştırılan cihazların tasfiyesi, elektronik eski cihazlar hakkındaki 2012/19/AB sayılı AB Yönetmeliği'ni (WEEE) temel alan ulusal düzenlemelerle belirlenmiştir. Buna göre, cihaz belediye atıkları veya evsel atıklarla birlikte bir daha tasfiye edilemez. Cihaz, belediyenin toplama merkezlerinde veya değerli madde geri dönüşüm merkezinde ücretsiz olarak teslim alınır. Ürün ambalajı geri dönüştürülebilir malzemelerden oluşmaktadır. Ambalajı çevreye uyumlu şekilde tasfiye edin ve yeniden değerlendirme merkezine gönderin.

Instrukcja obsługi (tłumaczenie)

Maszynka do strzyżenia włosów z zasilaniem sieciowym/akumulatorowym typu 1871 Li

Ogólne wskazówki dla użytkownika

Informacje dotyczące korzystania ze wskazówek bezpieczeństwa i instrukcji obsługi

- ▶ Oprócz niniejszej instrukcji obsługi należy przestrzegać także oddzielnych wskazówek bezpieczeństwa i wszystkich dołączonych kart informacyjnych.
- ▶ Przed pierwszym zastosowaniem urządzenia należy przeczytać w całości wskazówki bezpieczeństwa i instrukcję obsługi i zrozumieć jej treść.
- ▶ Należy traktować wskazówki bezpieczeństwa i instrukcję obsługi jak część produktu i przechowywać ją starannie w dostępnym miejscu.
- ▶ Wskazówki dotyczące bezpieczeństwa i instrukcję obsługi można uzyskać także w formacie PDF. W tym celu należy skontaktować się z naszym centrum serwisowym. Deklaracji zgodności WE można zażądać od naszego centrum serwisowego również w innych językach urzędowych UE.
- ▶ W razie przekazania urządzenia osobie trzeciej należy udostępnić także wskazówki bezpieczeństwa i instrukcję obsługi.

Objaśnienie symboli

Na urządzeniu bądź zasilaczu sieciowym stosowane są następujące symbole:



Symbol klasy ochronności II.



Znak zgodności CE.



Znak zgodności UKCA dla rynku brytyjskiego.



Znak zgodności EAC dla obszaru Eurazjatyckiej Unii Gospodarczej.



Oznakowanie WEEE oznaczające zakaz wyrzucania zużytego sprzętu elektrycznego i elektronicznego do odpadów z gospodarstw domowych.

W naszych instrukcjach obsługi stosowane są następujące symbole i hasła ostrzegawcze:



NIEBEZPIECZEŃSTWO

Niebezpieczeństwo porażenia przez prąd elektryczny skutkującego poważnym obrażeniem ciała lub śmiercią.



NIEBEZPIECZEŃSTWO

Niebezpieczeństwo wybuchu skutkującego poważnym obrażeniem ciała lub śmiercią.



NIEBEZPIECZEŃSTWO

Niebezpieczeństwo w przypadku używania substancji łatwopalnych. Powstanie pożaru może spowodować poważne obrażenia ciała lub śmierć.



OSTRZEŻENIE

Ostrzeżenie przed możliwością doznania obrażeń ciała lub ryzykiem dla zdrowia.



OSTROŻNIE

Informacja dotycząca niebezpieczeństwa powstania szkód rzeczowych.



Wskazówka wraz z przydatnymi informacjami i poradami.

- ▶ Polecenie wykonania danej czynności.
1. Wykonywać czynności w opisanej kolejności.
 - 2.
 - 3.

Opis produktu

Nazwy elementów (rys. 1)

- A** Nóż
- B** Włącznik/wyłącznik
- C** Wskaźnik naładowania akumulatora
- D** Baza ładująca
- E** Regulacja długości cięcia
- F** Gniazdo urządzenia
- G** Gniazdo bazy ładującej
- H** Nasadka, długość cięcia 3 mm*
- I** Nasadka, długość cięcia 6 mm*
- J** Nasadka, długość cięcia 9 mm*
- K** Nasadka, długość cięcia 12 mm*
- L** Zasilacz sieciowy
- M** Wtyczka do podłączenia urządzenia
- N** Szczoteczka do czyszczenia
- O** Olej do noża

* Nasadki są akcesoriami opcjonalnymi i mogą różnić się w zależności od modelu.

Dane techniczne

Narzędzie ręczne

Napęd:	silnik DC
Akumulator:	litowo-jonowy
Czas ładowania akumulatora:	ok. 60 minut
Czas pracy akumulatora:	do 90 minut (po ok. 5–10 cyklach ładowania)
Wymiary (dł. x szer. x wys.):	178 x 46 x 50 mm
Waga:	ok. 296 g

Poziom ciśnienia akustycznego emisji:
Drgania: maks. 63 dB(A) @ 25 cm
< 2,5 m/s²

Baza ładowująca

Wymiary z akcesoriami (szer. x gł. x wys.):
Waga: 96 x 120 x 72 mm
ok. 91 g

Zasilacz sieciowy

Producent: Ten Pao Industrial Co., Ltd.
Room 10-11,6/F., Kwong Sang Hong Centre, 151-153 Hoi Bun Road, Kwun Tong, Kowloon, Hong Kong
Typ: adapter 6000 wtyczka euro
100-240 V

Napięcie wejściowe:
Częstotliwość wejściowego prądu przemiennego: 50/60 Hz
Napięcie wyjściowe: 5,9 V
Prąd wyjściowy: 1,5 A
Moc wyjściowa: 8,85 W
Średnia wydajność podczas pracy: 79,3%
Pobór mocy przy obciążeniu zerowym: 0,04 W

Typ: adapter 6000 wtyczka UK
100-240 V

Napięcie wejściowe:
Częstotliwość wejściowego prądu przemiennego: 50/60 Hz
Napięcie wyjściowe: 5,9 V
Prąd wyjściowy: 1,5 A
Moc wyjściowa: 8,85 W
Średnia wydajność podczas pracy: 79,1%
Pobór mocy przy obciążeniu zerowym: 0,04 W

Producent: GOLD MARK (CHINA) HOLDINGS LTD
Unit 1706,17/F.,Vanta Industrial Centre, 21-33 Tai Lin Pai Road, Kwai Chung, N.T., Hong Kong
Typ: adapter 6000 A (VI) wtyczka euro / wtyczka UK
100-240 V

Napięcie wejściowe:
Częstotliwość wejściowego prądu przemiennego: 50/60 Hz
Napięcie wyjściowe: 5,9 V
Prąd wyjściowy: 1,5 A
Moc wyjściowa: 8,85 W
Średnia wydajność podczas pracy: 79,7%
Pobór mocy przy obciążeniu zerowym: 0,04 W

Warunki użytkowania

Temperatura otoczenia: od 0°C do +40°C

Urządzenie jest izolowane i nie emituje zakłóceń. Spełnia ono wymagania dyrektywy UE o kompatybilności elektromagnetycznej 2014/30/WE oraz dyrektywy maszynowej 2006/42/WE.

Eksploatacja

Przygotowanie

 Zachować opakowanie celem późniejszego bezpiecznego przechowywania lub transportowania.

- ▶ Sprawdzić kompletność dostawy.
- ▶ Sprawdzić wszystkie elementy pod kątem ewentualnych uszkodzeń transportowych.

 Proszę zwrócić uwagę, że wszystkie nasze produkty podlegają procesowi zapewnienia jakości. Z powodu tego procesu na nożu lub na maszynce mogą znajdować się małe włoski syntetyczne. Gwarantujemy jednak, że maszynka i noż są nieużywane!

Bezpieczeństwo



Zachować ostrożność! Uszkodzenia wynikające z nieprawidłowego napięcia zasilającego.

- ▶ Urządzenie można podłączać wyłącznie do gniazdka o napięciu podanym na tabliczce znamionowej.

Ładowanie akumulatora

1. Podłączyć wtyczkę do podłączania urządzenia zasilacza sieciowego do gniazda bazy ładowującej (rys. 4Ⓐ).



- W celu naładowania urządzenie może zostać także połączone bezpośrednio z zasilaczem sieciowym (rys. 2Ⓐ / Ⓒ).
- Inteligentny system zarządzania procesem ładowania pozwala zapobiec nadmiernemu naładowaniu akumulatora.

2. Podłączyć zasilacz sieciowy do gniazda sieciowego (rys. 4Ⓑ).
3. Wyłączyć urządzenie za pomocą włącznika/wyłącznika (rys. 3Ⓒ).
4. Ustawić urządzenie w bazie ładowującej (rys. 4) lub podłączyć je bezpośrednio do zasilacza sieciowego (rys. 2Ⓐ / Ⓒ). Kiedy sygnał rozbrzmiewa - rozpoczyna się ładowanie.



- Podczas ładowania, zależnie od stanu naładowania, miga odpowiedni segment wskaźnika naładowania. Przy całkowicie naładowanym akumulatorze wszystkie segmenty wskaźnika naładowania świecą się w sposób ciągły.
- Po wyciągnięciu urządzenia z bazy ładowującej wskaźnik wyłącza się po ok. 30 sekundach (tryb oszczędny).

5. Po całkowitym naładowaniu akumulatora rozbrzmiewa sygnał.

Praca z zasilaniem akumulatorowym

1. Włączyć urządzenie za pomocą przycisku włącznika/wyłącznika i wyłączyć po użyciu (rys. 3 ②/③).



- Po wyłączeniu urządzenia wskaźnik gaśnie po ok. 30 sekundach (tryb oszczędny).
- Stan naładowania akumulatora przedstawiany jest na wskaźniku naładowania.
- Przy rozładowanym akumulatorze urządzenie wyłącza się automatycznie.
- W razie niewystarczającej pielęgnacji noża czas działania może ulec znacznej redukcji.

Praca z zasilaniem sieciowym



Zachować ostrożność! Ryzyko uszkodzenia wskutek użytkowania maszyny z nieustannie podłączonym zasilaczem sieciowym (praca z zasilaniem sieciowym).

Użytkowanie maszyny z nieustannie podłączonym zasilaczem sieciowym (praca z zasilaniem sieciowym) jest niewskazane. Kabel przyłączeniowy zasilacza sieciowego nie jest przeznaczony do mechanicznego obciążenia w trybie pracy ciągłej.

- ▶ Zaleca się, aby praca z zasilaniem sieciowym odbywała się wyłącznie przez krótki czas w razie rozładowanego akumulatora.

1. Podłączyć wtyczkę przyłączeniową zasilacza sieciowego do gniazda urządzenia (rys. 2 ②).
2. Podłączyć zasilacz sieciowy do gniazda sieciowego (rys. 2 ③).
3. Włączyć urządzenie za pomocą przycisku włącznika/wyłącznika i wyłączyć po użyciu (rys. 3 ②/③).

Obsługa

Regulacja długości cięcia

Za pomocą systemu regulacji długości cięcia, zintegrowanego z nożem, można ustawić długość cięcia w zakresie 5 pozycji od 0,7 mm do 3 mm (rys. 5).

Strzyżenie włosów przy użyciu nasadek

Urządzenie można również stosować z nasadkami.

- ▶ Celem uzyskania wymaganej długości cięcia ustawić system regulacji długości cięcia w pozycji 1 (rys. 5).



Nasadki są akcesoriami opcjonalnymi i mogą różnić się w zależności od modelu.

Zakładanie/zdejmowanie nasadek

1. Wsunąć do oporu nasadkę na nóż w kierunku wskazywanym przez strzałkę (rys. 6 ②).
2. Nasadkę można wyjąć, wysuwając ją w kierunku wskazywanym przez strzałkę (rys. 6 ③).

Utrzymanie



Ostrzeżenie! Urazy i szkody rzeczowe powodowane przez nieprawidłowe użytkowanie.

- ▶ Przed rozpoczęciem wszelkich prac związanych z czyszczeniem i prac konserwacyjnych wyłączyć urządzenie. Odłączyć urządzenie od zasilania.

Czyszczenie i pielęgnacja



Niebezpieczeństwo! Niebezpieczeństwo porażenia prądem na skutek przedostania się cieczy.

- ▶ Nie zanurzać urządzenia w wodzie!
- ▶ Nie dopuścić do przedostania się cieczy do wnętrza urządzenia.



Zachować ostrożność! Szkody powstające na skutek agresywnych chemikaliów.

Agresywne chemikalia mogą powodować uszkodzenie urządzenia i akcesoriów.

- ▶ Nie stosować żadnych rozpuszczalników ani środków do szorowania.
- ▶ Należy używać wyłącznie środków czyszczących i oleju do noża zalecanych przez producenta.



- Akcesoria można nabyć u naszych przedstawicieli.
- Części zamienne można nabyć przez nasze centrum serwisowe.

- ▶ Po każdym użyciu zdejmować nasadkę (rys. 6 ②) i odchyłać nóż od obudowy (rys. 7 ②). Za pomocą szczoteczki do czyszczenia usunąć resztki włosów z otworu w obudowie i z noża (rys. 8). Nacisnąć dodatkowo dźwignię do czyszczenia. W ten sposób, za pomocą szczoteczki do czyszczenia, można łatwo usunąć resztki włosów między grzebieniem i nożem tnącym (**EASY CLEANING**).
- ▶ Urządzenie czyścić miękką, ewentualnie lekko zwilżoną ściereczką.
- ▶ Oliwić nóż przy użyciu oleju do noża (rys. 9).



- ▶ W celu zapewnienia dobrych i trwałych właściwości tnących ważne jest, aby często oliwić nóż.
- ▶ Jeśli po dłuższym okresie użytkowania, pomimo regularnego czyszczenia i oliwienia, właściwości tnące urządzenia ulegną osłabieniu, należy wymienić nóż.

Automatyczny system czujników

W celu szybkiego rozpoznawania pilnej potrzeby przeprowadzania pielęgnacji urządzenia, maszyna została wyposażona w automatyczny system czujników.



- System ten samoczynnie rozpoznaje stan, w którym nóż wymaga naoliwienia lub jest za bardzo zanieczyszczony. Po wyłączeniu urządzenia aktywuje się sygnał dźwiękowy i cały wskaźnik naładowania miga przez 2 minuty.

- Dźwięk i miganie wskaźnika naładowania można skasować (wyłączyć) przez krótkie włączenie i wyłączenie urządzenia.
- Przed ponownym użyciem maszynki **usilnie zaleca się** wyczyszczenie urządzenia i naoliwienie noża, patrz rozdział „Czyszczenie i pielęgnacja”.
- Nieprzestrzeganie tego zalecenia może spowodować uszkodzenie maszynki i przedwczesną konieczność jej utylizacji. Z tego powodu wygasają prawa z tytułu gwarancji.

Wymiana noża

1. Wysunąć nóż z obudowy w kierunku wskazanym przez strzałkę (rys. 7 ②). Usunąć nóż.
2. W celu ponownego zamocowania, włożyć nóż haczykiem w uchwyt w obudowie i wcisnąć do obudowy aż do zatrzaśnięcia się (rys. 7 ③).

Usuwanie usterek

Nóż tnie nieprawidłowo lub wyrывa włosy

Przyczyna: nóż jest zabrudzony lub zużyty.

- ▶ Wyczyścić i naoliwić nóż. Jeśli to nie usunie problemu, wymienić nóż.

Zranienie skóry

Przyczyna: Zbyt silny nacisk na skórę.

- ▶ Zmniejszyć nacisk przy strzyżeniu blisko skóry.

Przyczyna: uszkodzony nóż.

- ▶ Sprawdzić, czy podczas użytkowania nie zostały uszkodzone wierzchołki ząbków, i w razie potrzeby wymienić nóż.

Czas pracy z zasilaniem akumulatorowym jest zbyt krótki.

Przyczyna: Zabrudzony i nienaoliwiony nóż znacząco skraca dostępny czas pracy akumulatora!

- ▶ Starannie oczyścić i naoliwić nóż. Jeśli czas pracy z zasilaniem akumulatorowym jest mimo to zbyt krótki, okres użytkowania akumulatora prawdopodobnie dobiega końca.

Przyczyna: niedokładne wskazanie naładowania.

- ▶ Należy całkowicie rozładować urządzenie, a następnie ponownie całkowicie naładować je w ciągu jednego nieprzerwanego procesu ładowania.

Wskaźnik naładowania nie świeci się

Przyczyna: Urządzenie nie jest umieszczone prawidłowo w bazie ładującej.

- ▶ Upewnić się, że urządzenie ręczne zostało prawidłowo umieszczone w bazie ładującej.

Przyczyna: gniazdo urządzenia jest zabrudzone.

- ▶ Należy oczyścić gniazdo urządzenia.

Przyczyna: awaria zasilania.

- ▶ Należy sprawdzić prawidłowość połączenia między zasilaczem sieciowym a gniazdem sieciowym.
- ▶ Sprawdzić kabel elektryczny pod kątem ewentualnych uszkodzeń.

Cały wskaźnik naładowania miga

- ▶ Sprawdzić, czy nóż nie jest zablokowany i czy może się poruszać. Wyłączyć i włączyć maszynkę. Jeśli cały wskaźnik znów zacznie migać, skontaktować się ze sklepem lub centrum serwisowym WAHL.

Jeśli wskazówki te nie prowadzą do rozwiązania problemu, należy zwrócić się do naszego centrum serwisowego. W żadnym przypadku nie próbować samodzielnie naprawiać urządzenia!

Utylizacja



Ostrożnie! Szkody dla środowiska w razie niewłaściwej utylizacji.

- ▶ Przed utylizacją akumulator należy całkowicie rozładować!
- ▶ Prawidłowa utylizacja służy ochronie środowiska i zapobiega potencjalnemu szkodliwemu oddziaływaniu na człowieka i środowisko.

W przypadku utylizacji urządzenia należy przestrzegać ustawowych przepisów.

Informacja dotycząca utylizacji urządzeń elektrycznych i elektronicznych we Wspólnocie Europejskiej:



Obowiązujące w obrębie Wspólnoty Europejskiej wytyczne dotyczące utylizacji urządzeń zasilanych elektrycznie opisane zostały w przepisach krajowych, które oparte są na dyrektywie UE 2012/19/WE o zużytych urządzeniach elektronicznych (WEEE). Zgodnie z nimi nie wolno wyrzucać tego typu urządzeń razem z odpadami komunalnymi lub domowymi. Urządzenie jest bezpłatnie odbierane w komunalnych punktach zbiórki lub przez specjalistyczne zakłady. Opakowanie produktu składa się z materiałów, które można poddać recyklingowi. Materiały te należy zutylizować w ekologiczny sposób i oddać do odpowiedniego punktu zbiórki.

Návod k použití (překlad)

Zastříhovač vlasů s napájením ze sítě/akumulátoru typ 1871 Li

Obecné pokyny pro uživatele

Informace o používání bezpečnostních pokynů a návodu k použití

- ▶ Kromě tohoto návodu k použití dbejte i na samostatné bezpečnostní pokyny a také na všechny dodané informační letáky.
- ▶ Dříve než výrobek poprvé použijete, musíte si přečíst kompletní návod k použití a bezpečnostní pokyny a porozumět jejich obsahu.
- ▶ Považujte bezpečnostní pokyny a návod k použití za součást výrobku a dobře je uschovejte na dostupném místě.
- ▶ Bezpečnostní pokyny a návod k použití si můžete vyžádat v našich servisních centrech i ve formě pdf-souboru. Na požádání můžete v našich servisních centrech získat ES-prohlášení o shodě i v jiných úředních jazycích EU.
- ▶ Pokud budete výrobek předávat dalšímu uživateli, předejte mu také návod k použití a bezpečnostní pokyny.

Vysvětlení symbolů

Následující symboly jsou použity na přístroji, příp. na síťovém zdroji:



Symbol třídy ochrany II.



Značka shody CE.



Značka shody UKCA pro britský trh.



Značka shody EAC pro Eurasijský ekonomický svaz.



Označení WEEE pro zákaz likvidace elektrických a elektrotechnických zařízení v domovním odpadu.

Následující symboly a signální slova se používají v našich návodech k obsluze:



NEBEZPEČÍ

Nebezpečí úrazu elektrickým proudem s nebezpečím vážného nebo smrtelného úrazu.



NEBEZPEČÍ

Nebezpečí exploze s nebezpečím vážného nebo smrtelného úrazu.



NEBEZPEČÍ

Hrozí nebezpečí při použití hořlavých látek. Při vzniku požáru hrozí těžké škody na zdraví nebo poškození s následkem smrti.



VAROVÁNÍ

Varování před možným nebezpečím úrazu nebo zdravotním rizikem.



POZOR

Upozornění na nebezpečí vzniku hmotných škod.



Upozornění s užitečnými informacemi a tipy.

- ▶ Výzva k provedení určitých kroků.

1. Kroky provádějte v popsáném pořadí.
- 2.
- 3.

Popis výrobku

Označení součástí (obr. 1)

- A** Stříhací blok
- B** Tlačítko pro zapnutí/vypnutí
- C** Kontrolka kapacity
- D** Nabíjecí stojánek
- E** Nastavení délky stříhání
- F** Zdířka přístroje
- G** Zdířka nabíjecího stojánu
- H** Hřebenový nástavec, délka stříhání 3 mm*
- I** Hřebenový nástavec, délka stříhání 6 mm*
- J** Hřebenový nástavec, délka stříhání 9 mm*
- K** Hřebenový nástavec, délka stříhání 12 mm*
- L** Napájecí zdroj se zástrčkou
- M** Připojná zástrčka přístroje
- N** Čisticí kartáček
- O** Olej na stříhací blok

* Hřebenové nástavce patří k volitelnému příslušenství a mohou se lišit podle daného modelu.

Technické údaje

Ruční přístroj

Pohon: Stejnsměrný motor
 Akumulátor: Akumulátor Li-ION
 Doba nabíjení akumulátoru: přibližně 60 minut
 Provozní doba akumulátoru: maximálně 90 minut (přibližně pod 5 – 10 cyklech nabití)

Rozměry (DxŠxV): 178 x 46 x 50 mm
 Hmotnost: cca 296 g
 Hladina emise akustického tlaku: max. 63 dB(A) @ 25 cm
 Vibrace: < 2,5 m/s²

Nabíjecí stojánek

Rozměry
s příslušenstvím (DxŠxV): 96 x 120 x 72 mm
Hmotnost: cca 91 g

Napájecí zdroj se zástrčkou

Výrobce: Ten Pao Industrial Co., Ltd.
Room 10-11,6/F., Kwong Sang Hong
Centre, 151-153 Hoi Bun Road, Kwun
Tong, Kowloon, Hong Kong

Typ: Adaptér 6000
Zástrčka typu C (euro zástrčka)

Vstupní napětí: 100 – 240 V
Vstupní frekvence: 50/60 Hz
Výstupní napětí: 5,9 V
Výstupní proud: 1,5 A
Výstupní výkon: 8,85 W
Průměrná účinnost
v provozu: 79,3 %
Příkon ve stavu bez zátěže: 0,04 W

Typ: Adaptér 6000
Zástrčka typu G (britská)

Vstupní napětí: 100 – 240 V
Vstupní frekvence: 50/60 Hz
Výstupní napětí: 5,9 V
Výstupní proud: 1,5 A
Výstupní výkon: 8,85 W
Průměrná účinnost
v provozu: 79,1 %
Příkon ve stavu bez zátěže: 0,04 W

Výrobce: GOLD MARK (CHINA) HOLDINGS LTD
Unit 1706,17/F., Vanta Industrial
Centre, 21-33 Tai Lin Pai Road, Kwai
Chung, N.T., Hong Kong

Typ: Adaptér 6000 A (VI)
Zástrčka typu C (euro)/Zástrčka typu
G (britská)

Vstupní napětí: 100 – 240 V
Vstupní frekvence: 50/60 Hz
Výstupní napětí: 5,9 V
Výstupní proud: 1,5 A
Výstupní výkon: 8,85 W
Průměrná účinnost
v provozu: 79,7 %
Příkon ve stavu bez zátěže: 0,04 W

Provozní podmínky

Prostředí: 0°C – +40°C

Přístroj je izolován a odrušen. Splňuje požadavky směrnice EU
týkající se elektromagnetické kompatibility 2014/30/ES a směrnici
o strojních zařízeních 2006/42/ES.

Provoz

Příprava

 Uschovejte obalový materiál z důvodu pozdějšího bez-
pečného skladování nebo přepravy.

- ▶ Zkontrolujte úplnost dodávky.
- ▶ Zkontrolujte všechny součásti, zda nedošlo během přepravy
k jejich poškození.

 Mějte prosím na paměti, že u všech našich výrobků
provádíme kontrolu kvality. V důsledku toho se mohou
na stříhacím bloku, nebo na zastříhovači vlasů nacházet
malé syntetické vlásky. Ujišťujeme Vás však, že Vás zastří-
hovač a Váš stříhací blok jsou nepoužitelné!

Bezpečnost



Pozor! Poškození následkem použití nesprávného zdroje napětí.

- ▶ Přístroj používejte pouze na napětí uvedené na
typovém štítku.

Nabíjení akumulátoru

1. Zapojte zástrčku síťového zdroje do zdířky nabíjecího stojánku
(obr. 4 ⊕).



- Přístroj můžete při nabíjení také připojit přímo
k napájecímu zdroji (obr. 2 ⊕/⊙).
- Inteligentní správce nabíjení zabráňuje nadměrnému
nabití akumulátoru.

2. Zapojte napájecí zdroj do zásuvky (obr. 4 ⊕).
3. Vypněte přístroj tlačítkem pro zapnutí/vypnutí (obr. 3 ⊕).
4. Umístěte přístroj do nabíjecí stanice (obr. 4) nebo jej přímo
zapojte do zásuvky (obr. 2 ⊕/⊙). Zazní signál a začne proces
nabíjení.



- Během nabíjení bliká podle stavu nabití daný
segment kontrolky kapacity. U plně nabitého aku-
mulátoru svítí trvale všechny segmenty kontrolky
kapacity.
- Po vyjmutí přístroje z nabíjecího stojánku kontrolka
asi po 30 vteřinách zhasne. (Režim úspory energie).

5. Jakkmile je akumulátor plně nabitý, zazní signál.

Provoz s akumulátorem

1. Tlačítkem pro zapnutí/vypnutí přístroj zapněte a po použití jej
vypněte (obr. 3 ⊕/⊙).



- Po vypnutí přístroje kontrolka asi po 30 sekundách
zhasne (režim úspory energie).
- Stav nabití akumulátoru se zobrazuje na kontrolce
kapacity.
- Je-li akumulátor vybitý, přístroj se automaticky
vypne.

- Při nedostatečné péči o stříhací blok se může výrazně zkrátit doba běhu.

Provoz/napájení ze sítě



Pozor! Zastříhovač vlasů se ničí, pokud je při použití neustále zapojen do zásuvky (napájení ze sítě).

Zastříhovač vlasů není konstruován na použití při stálém zapojení do zásuvky (napájení ze sítě). Spojovací kabel napájecího zdroje není konstruován pro mechanickou zátěž při trvalém provozu.

- ▶ Síťový provoz se doporučuje pouze krátkodobě, v případě prázdného akumulátoru.

1. Zapojte přípojnou zástrčku síťového zdroje do zdířky nabíjecího stojánu (obr. 2ⓐ).
2. Zapojte napájecí zdroj do zásuvky (obr. 2ⓐ).
3. Tlačítkem pro zapnutí/vypnutí přístroj zapněte a po použití jej vypněte (obr. 3ⓐ/ⓑ).

Obsluha

Nastavení délky stříhání

Páčkou k nastavení délky stříhu, integrovanou ve stříhacím bloku, můžete nastavit 5 poloh délky stříhu od 0,7 mm do 3 mm (obr. 5).

Stříhání s hřebenovými nástavci

Přístroj můžete také používat s hřebenovými nástavci.

- ▶ K dosažení uvedených délek stříhu přestavte páčku k nastavení délky stříhu do polohy 1 (obr. 5).



Hřebenové nástavce patří k volitelnému příslušenství a mohou se lišit podle daného modelu.

Nasazení/sejmutí hřebenového nástavce

1. Hřebenový nástavec nasuňte na stříhací blok ve směru šipky až na doraz (obr. 6ⓐ).
2. Hřebenový nástavec můžete sejmutí posunutím ve směru šipky (obr. 6ⓑ).

Údržba



Varování! Nebezpečí úrazu a poškození následkem nesprávné manipulace.

- ▶ Vypněte přístroj před zahájením čištění a údržbových prací. Odpojte přístroj od napájení.

Čištění a péče



Nebezpečí! Zasažení elektrickým proudem z důvodu vniklé kapaliny.

- ▶ Nenamáčejte přístroj do vody!
- ▶ Zabraňte vniknutí kapaliny dovnitř přístroje.



Pozor! Poškození agresivními chemikáliemi.

Agresivní chemikálie mohou poškodit přístroj a příslušenství.

- ▶ Nepoužívejte žádná rozpouštědla ani čistící písky.
- ▶ Používejte pouze výrobcem doporučené čisticí prostředky a olej na stříhací blok.



- Součástí příslušenství můžete nakoupit u našich obchodníků.
- Náhradní díly můžete nakoupit v našich servisních centrech.

- ▶ Po každém použití vyjměte hřebenový nástavec (obr. 6ⓑ) a stříhací blok odklopte z tělesa (obr. 7ⓑ). Čisticím kartáčem odstraňte zbytky vlasů z otvoru krytu a ze stříhacího nástavce (obr. 8). Navíc stiskněte čisticí páčku. Zbytky vlasů mezi stříhacím hřebem a stříhacím nožem můžete jednoduše odstranit čisticím kartáčem (**EASY CLEANING**).
- ▶ Přístroj otřeteje jen měkkým, případně lehce navlhčeným hadříkem.
- ▶ Stříhací blok namažte olejem na stříhací blok (obr. 9).



- ▶ Pro dobrý a dlouhodobý stříhací výkon je důležité stříhací blok často olejovat.
- ▶ Pokud po delším používání i přes pravidelné čištění a olejení stříhací výkon klesne, měli byste stříhací blok vyměnit.

Automatický systém rozpoznávání

Pro včasné rozeznání akutně nutné údržby, byl Váš zastříhovač vlasů vybaven automatickým systémem rozpoznávání.



- Systém rozpoznávání sám rozezná, že byl stříhací blok málo namazaný olejem, příp. je silně znečištěn. Po vypnutí přístroje zazní zvuk signálu a celá kontrolka kapacity bliká po dobu 2 minut.
- Zvuk signálu i blikání kontrolky kapacity je možné potvrdit (vypnout) opětovným krátkým zapnutím a vypnutím přístroje.
- Před dalším použitím přístroje **důrazně doporučujeme** přístroj vyčistit a namazat stříhací blok, viz. kapitola **Čištění a údržba**.
- Při nedodržení těchto postupů se přístroj může poškodit a může se zkrátit jeho životnost. Nárok na záruku tím zaniká.

Výměna stříhacího bloku

1. Stříhací blok odstraňte z krytu zatlačením ve směru šipky (obr. 7ⓐ). Odstraňte stříhací blok.
2. Při opětovném použití stříhací blok nasadte hákem do úchyty na pouzdra a zatlačte jej k pouzdru, až zaklapne (obr. 7ⓑ).

Odstranění problémů

Stříhací blok stříhá špatně nebo vlasy trhá

Příčina: Stříhací blok je znečištěný nebo opotřebený.

- ▶ Stříhací blok vyčistěte a namažte olejem, pokud se tím problém neodstraní, stříhací blok vyměňte.

Poranění pokožky

Příčina: Příliš silný tlak na pokožku.

- ▶ Snižte tlak při stříhání blízko pokožky.

Příčina: Poškozený stříhací blok.

- ▶ Zkontrolujte, zda se při používání nepoškodily hroty zubů a také vyměňte stříhací blok.

Akumulátor vydrží příliš krátkou dobu

Příčina: Znečištěný stříhací blok, který není namazaný olejem, podstatně snižuje dobu provozu akumulátoru!

- ▶ Stříhací blok pečlivě vyčistěte a namažte olejem. Pokud je však provozní doba akumulátoru mnohem kratší, pak už jsou pravděpodobně akumulátory na konci své životnosti.

Příčina: Kontrolka kapacity ukazuje nepřesně

- ▶ Vybijte zcela přístroj a následně jej opět nabijte do plného stavu při nepřetržitém nabíjení.

Kontrolka kapacity akumulátoru nesvítí

Příčina: Přístroj není správně umístěn v nabíjecím stojánu.

- ▶ Ujistěte se, zda je přístroj správně umístěn v nabíjecím stojánu.

Příčina: Znečištěná zdička přístroje.

- ▶ Zdičku vyčistěte.

Příčina: Vadné napájení.

- ▶ Zkontrolujte, zda je kontakt mezi napájecím zdrojem a zásuvkou správný.
- ▶ Zkontrolujte, zda nedošlo k případnému poškození příwodního kabelu.

Bliká celá kontrolka kapacity akumulátoru

- ▶ Zkontrolujte, zda není zablokovaný stříhací blok a že se nůž může pohybovat. Přístroj vypněte a zapněte. Pokud celá kontrolka opět bliká, obraťte se prosím na Vašeho specializovaného prodejce nebo na servisní centrum firmy WAHL.

Pokud nedokážete problém odstranit podle těchto pokynů, obraťte se na naše servisní středisko. V žádném případě se nepokoušejte opravit přístroj sami!

Odstranění a likvidace



Pozor! Poškození životního prostředí při nesprávné likvidaci.

- ▶ Akumulátory před likvidací vybit!
- ▶ Řádná likvidace slouží k ochraně životního prostředí a brání možným škodlivým účinkům na člověka a životní prostředí.

Při likvidaci dodržujte příslušné legislativní předpisy.

Informace o likvidaci elektrických a elektronických přístrojů v ES:



V rámci Evropského společenství se u elektricky poháněných přístrojů řídí likvidace národními ustanoveními, která jsou založena na směrnici EU 2012/19/EC o použitých elektronických přístrojích (WEEE). Podle tohoto ustanovení nesmíte přístroj likvidovat spolu s komunálním nebo domovním odpadem. Přístroj zdarma odevzdejte do komunální sběrný odpadů nebo do sběrného dvora. Balení produktu se skládá z recyklovatelných materiálů. Likvidujte je ekologicky a recyklujte je.

Návod na obsluhu (preklad)

Sieťový/akumulátorový strojiček na strihanie vlasov typ 1871 Li

Všeobecné pokyny pre používateľa

Informácie na používanie bezpečnostných pokynov a návodu na obsluhu

- ▶ Okrem tohto návodu na obsluhu dodržiavajte aj samostatné bezpečnostné pokyny, ako aj všetky dodané informačné listy.
- ▶ Pred prvým uvedením prístroja do prevádzky sa musia úplne prečítať a pochopiť bezpečnostné pokyny a návod na obsluhu.
- ▶ Bezpečnostné pokyny a návod na obsluhu vnímajte ako súčasť výrobu a dobre ich uschovajte na dostupnom mieste.
- ▶ Bezpečnostné pokyny a návod na obsluhu môžete vyžiadať z našich servisných stredísk aj ako PDF súbor. ES-vyhlásenie o zhode môžete z našich servisných stredísk vyžiadať aj v ďalších úradných jazykoch EÚ.
- ▶ Pri postúpení tohto prístroja iným osobám odovzdajte aj bezpečnostné pokyny a návod na obsluhu.

Vysvetlenie symbolov

Na prístroji, príp. na zdroji napájania sa používajú tieto symboly:



Symbol stupňa ochrany II.



Označenie zhody CE.



Označenie zhody UKCA pre britský trh.



Označenie zhody EAC pre oblasť Eurázijskej hospodárskej únie.



Označenie zhody WEEE o zákaze likvidácie elektrických a elektronických prístrojov v odpade z domácností.

V našich návodoch na obsluhu sa používajú nasledujúce symboly a výstražné slová:



NEBEZPEČENSTVO

Nebezpečenstvo v dôsledku úrazu elektrickým prúdom, pri ktorom môže dôjsť k ťažkému zraneniu alebo smrteniu.



NEBEZPEČENSTVO

Nebezpečenstvo výbuchu s následkom ťažkého zranenia alebo smrti.



NEBEZPEČENSTVO

Nebezpečenstvo v dôsledku použitia zápalných látok. Ako následok vznik požiaru, možné telesné poranenie alebo smrť.



VÝSTRAHA

Výstraha pred možným ublížením na zdraví alebo zdravotným rizikom.



POZOR

Upozornenie na nebezpečenstvo vecných škôd.



Upozornenie na užitočné informácie a tipy.

- ▶ Poukazuje na výzvu na konanie.

1. Vykonaňte nasledujúce úkony v opísanom poradí.
- 2.
- 3.

Opis výrobku

Názvy dielov (obr. 1)

- A Strihacia násada
- B Zapínač/vypínač
- C Indikátor kapacity
- D Nabíjací stojan
- E Prestavovanie dĺžky strihania
- F Konektor prístroja
- G Konektor nabíjacieho stojana
- H Hrebeňový nadstavec, dĺžka strihania 3 mm*
- I Hrebeňový nadstavec, dĺžka strihania 6 mm*
- J Hrebeňový nadstavec, dĺžka strihania 9 mm*
- K Hrebeňový nadstavec, dĺžka strihania 12 mm*
- L Zdroj napájania
- M Sieťový adaptér prístroja
- N Čistiaca kefka
- O Olej na strihaciu násadu

* Hrebeňové nadstavce sú voliteľné príslušenstvo a môžu sa odlišovať podľa modelu.

Technické údaje

Ručný prístroj

Pohon:	DC motor
Akumulátor:	Akumulátor Li-ION
Doba nabíjania akumulátora:	cca. 60 minút
Prevádzková doba akumulátora:	až do 90 minút (po cca. 5 – 10 cykloch nabíjania)
Rozmery (d x š x v):	178 x 46 x 50 mm
Hmotnosť:	cca. 296 g

Emisná hladina
akustického tlaku: max. 63 dB(A) @ 25 cm
Vibrácie: < 2,5 m/s²

Nabíjací stojan

Rozmery
s príslušenstvom (š x h x v): 96 x 120 x 72 mm
Hmotnosť: cca. 91 g

Zdroj napájania

Výrobca: Ten Pao Industrial Co., Ltd.
Room 10-11,6/F., Kwong Sang Hong
Centre, 151-153 Hoi Bun Road, Kwun
Tong, Kowloon, Hong Kong
Typ: adaptér 6000
Európska zástrčka
100 – 240 V

Vstupné napätie:
Frekvencia vstupného
striedavého prúdu: 50/60 Hz
Výstupné napätie: 5,9 V
Výstupný prúd: 1,5 A
Výstupný výkon: 8,85 W
Priemerná účinnosť
v aktívnom režime: 79,3 %
Spotreba energie
v stave bez záťaže: 0,04 W

Typ: adaptér 6000
zástrčka UK
100 – 240 V

Vstupné napätie:
Frekvencia vstupného
striedavého prúdu: 50/60 Hz
Výstupné napätie: 5,9 V
Výstupný prúd: 1,5 A
Výstupný výkon: 8,85 W
Priemerná účinnosť
v aktívnom režime: 79,1 %
Spotreba energie
v stave bez záťaže: 0,04 W

Výrobca: GOLD MARK (CHINA) HOLDINGS LTD
Unit 1706,17/F., Vanta Industrial
Centre, 21--33 Tai Lin Pai Road, Kwai
Chung, N.T., Hong Kong
Typ: Adaptér 6000 A (VI)
Európska zástrčka/zástrčka UK
100 – 240 V

Vstupné napätie:
Frekvencia vstupného
striedavého prúdu: 50/60 Hz
Výstupné napätie: 5,9 V
Výstupný prúd: 1,5 A
Výstupný výkon: 8,85 W
Priemerná účinnosť
v aktívnom režime: 79,7 %
Spotreba energie
v stave bez záťaže: 0,04 W

Prevádzkové podmienky

Okolie: 0°C – +40°C

Spotrebič má ochrannú izoláciu a je odrušený. Splňa požiadavky EÚ smernice 2014/30/ES o elektromagnetickej kompatibilitate a smernice 2006/42/ES o strojových zariadeniach.

Aktívny režim

Príprava

 Obalový materiál uschovajte na neskoršie bezpečné uskladnenie alebo prepravu.

- ▶ Skontrolujte úplnosť rozsahu dodávky.
- ▶ Skontrolujte všetky diely na prípadné poškodenie pri preprave.

 Majte na pamäti, že na všetkých našich výrobkoch robíme kontrolu kvality. Na základe tohto postupu sa môžu na strihacej násade alebo strojčeku na strihanie vlasov nachádzať malé syntetické chlpy. Ubezpečujeme vás však, že váš strojček na strihanie vlasov a vaša strihacia násada sú nepoužit!

Bezpečnosť



Pozor! Poškodenie v dôsledku nesprávneho napájania napätím.

- ▶ Spotrebič používajte výlučne s napätím uvedeným na typovom štítku.

Nabíjanie akumulátora

1. Pripojovaciú zástrčku sieťového adaptéra prístroja zastrčte do konektora nabíjacieho stojana (obr. 4Ⓞ).



- Sieťový adaptér môžete tiež pripojiť priamo na prístroj a nabíjať ho týmto spôsobom (obr. 2Ⓞ/Ⓞ).
- Vďaka inteligentnému systému riadenia nabíjania sa zabráni nadmernému nabíjaniu.

2. Zdroj napájania zastrčte do zásuvky (obr. 4Ⓞ).
3. Vypnite spotrebič pomocou zapínača/vypínača (obr. 3Ⓞ).
4. Prístroj postavte do nabíjacieho stojana (obr. 4) alebo ho spojte priamo so zdrojom napájania (obr. 2Ⓞ/Ⓞ). Zaznie signál – proces nabíjania začína.



- Počas procesu nabíjania bliká podľa stavu nabitia príslušný segment indikátora kapacity. Pri plne nabitom akumulátore svietia trvalo všetky segmenty indikátora kapacity.
- Po vybratí prístroja z nabíjacieho stojana indikátor zhasne na cca. 30 sekúnd. (režim šetriaci elektrinu).

5. Hneď, ako je akumulátor úplne vybitý, zaznie signál.

Akumulátorový aktívny režim

1. Spotrebič zapnite a po použití vypnite pomocou zapínača/vypínača (obr. 3 Ⓜ/Ⓞ).



- Po vypnutí prístroja zhasne indikátor po približne 30 sekundách (úsporný režim).
- Stav nabitia akumulátora sa zobrazuje prostredníctvom indikátora kapacity.
- Pri vybitom akumulátore sa stroj automaticky vypne.
- Pri nedostatočnej údržbe strihacej násady sa môže značne znížiť životnosť.

Sieťová prevádzka



Pozor! Škody v dôsledku používania strojčka na strihanie vlasov s permanentne zastrčeným zdrojom napájania (sieťová prevádzka).

Strojček na strihanie vlasov nie je určený na permanentné používanie so zastrčeným zdrojom napájania (sieťová prevádzka). Pripojovací kábel sieťového adaptéra nie je dimenzovaný na mechanické zaťaženie v trvalej prevádzke.

- ▶ Napájanie zo siete sa odporúča iba krátkodobu, v prípade vybitého akumulátora.

1. Pripojovací zástrčku sieťového adaptéra prístroja zastrčte do konektora prístroja (obr. 2 Ⓜ).
2. Zdroj napájania zastrčte do zásuvky (obr. 2 Ⓞ).
3. Spotrebič zapnite a po použití vypnite pomocou zapínača/vypínača (obr. 3 Ⓜ/Ⓞ).

Obsluha

Nastavenie dĺžky strihania

Cez prestavovanie dĺžky strihania integrované v strihacom bloku sa môže nastaviť 5 polôh dĺžky strihania od 0,7 mm do 3 mm (obr. 5).

Strihanie s hrebeňovými nastavcami

Prístroj sa môže prevádzkovať aj s hrebeňovými nastavcami.

- ▶ Ak chcete dosiahnuť uvedenú dĺžku strihania, nastavte prestavovanie dĺžky strihania do polohy 1 (obr. 5).



Hrebeňové nastavce sú voliteľné príslušenstvo a môžu sa odlišovať podľa modelu.

Nasadenie/odbratie hrebeňového nastavca

1. Hrebeňový nastavec nasuňte v smere šípky až na doraz na strihací blok (obr. 6 Ⓜ).
2. Hrebeňový nastavec sa dá vybrať posunutím v smere šípky (obr. 6 Ⓞ).

Údržba



Výstraha! Poranenia a vecné škody v dôsledku neodbornej manipulácie.

- ▶ Pred začiatkom čistiacej a údržbárskych prác vypnite prístroj. Odpojte prístroj od napájania elektrickým prúdom.

Čistenie a starostlivosť



Nebezpečenstvo! Úraz elektrickým prúdom vniknutím kvapaliny.

- ▶ Prístroj neponárajte do vody!
- ▶ Nedopustite, aby sa do vnútra prístroja dostali kvapaliny.



Pozor! Poškodenie agresívnymi chemikáliami.

- Agresívne chemikálie môžu poškodiť prístroj a príslušenstvo.
- ▶ Nepoužívajte žiadne rozpúšťadlá alebo abrazívne prípravky.
- ▶ Používajte výlučne výrobcom odporúčané čistiace prostriedky a olej na strihaciu násadu.



- Príslušenstvo si môžete zakúpiť cez našich predajcov.
- Náhradné diely si môžete zakúpiť cez naše servisné stredisko.

- ▶ Po každom použití vyberte hrebeňový nastavec (obr. 6 Ⓞ) a vyklapte strihaciu násadu z telesa (obr. 7 Ⓜ). Pomocou čistiacej kefy odstráňte zvyšky vlasov z otvoru telesa a strihacej násady (obr. 8). Zatlacte čistiacu páku. Takto môžete jednoducho odstrániť zvyšky vlasov medzi strihacím hrebeňom a strihacím nožom pomocou čistiacej kefy (**EASY CLEANING**).
- ▶ Prístroj utierajte iba mäkkou, prípadne mierne navlhčenou handrou.
- ▶ Naolejujte strihaciu násadu olejom na strihaciu násadu (obr. 9).



- ▶ Pre dobrý a dlho trvajúci strihací výkon je dôležité strihaciu násadu často olejovať.
- ▶ Ak po dlhšej dobe používania napriek pravidelnému čisteniu a olejovaniu strihací výkon poľavuje, mala by sa strihacia násada vymeniť.

Automatický senzorový systém

K včasnému rozpoznaní toho, že treba nevyhnutne vykonať ošetrovanie, bol váš strojček na strihanie vlasov vybavený automatickým senzorovým systémom.



- Tento senzorový systém automaticky rozpozná, ak bola strihacia násada príliš málo naolejovaná, resp. ak je silne znečistená. Po vypnutí prístroja zaznie akustický signál a celý indikátor kapacity bliká po dobu 2 minút.
- Signálny tón, ako aj blikanie indikátora kapacity možno potvrdiť (vypnúť) opätovným krátkym zapnutím a vypnutím prístroja.

- Pred opätovnou prevádzkou prístroja sa **nevyhnutne odporúča**, aby sa prístroj vyčistil a aby sa strihacia násada naolejovala, pozri kapitolu **Čistenie a ošetrovanie**.
- Pri nedodržaní tohto pokynu sa môže prístroj poškodiť a predčasne vyradiť z funkcie. Tým zanikne nárok na záruku.

Výmena strihacej násady

1. Odtlačte strihaciu násadu od telesa v smere šípky (obr. 7②). Odstráňte strihaciu násadu.
2. Na opätovné nasadenie strihacej násady ju nasadíte háčikom do uchytienia na telese a zatlačte k telesu, až kým nezapadne (obr. 7③).

Odstraňovanie porúch

Strihacia násada strihá zle alebo šklbe

Príčina: Strihacia násada je znečistená alebo opotrebovaná.

- ▶ Vyčistite strihaciu násadu, ak sa tým problém nepodarí odstrániť, vymeňte strihaciu násadu.

Poranenie pokožky

Príčina: Príliš silný tlak na pokožku.

- ▶ Znížte prítlak pri strihaní v blízkosti pokožky.

Príčina: Poškodená strihacia násada.

- ▶ Skontrolujte, či používaním nedošlo k poškodeniu hrotov zubov a v prípade potreby vymeňte strihaciu násadu.

Doba chodu akumulátora je príliš krátka

Príčina: Silne znečistená a nedostatočne naolejovaná strihacia násada značne znižuje dostupnú dobu chodu akumulátora!

- ▶ Svedomito vyčistite a naolejujte strihaciu násadu. Ak je doba chodu akumulátora napriek tomu príliš krátka, dosiahli akumulátory pravdepodobne hranicu svojej životnosti.

Príčina: Indikátor kapacity je nepresný

- ▶ Prístroj úplne vybité a nabite ho potom úplne v neprerušenom procese nabíjania.

Indikátor kapacity nesvieti

Príčina: Prístroj nie je správne umiestnený v nabíjacom stojane.

- ▶ Zabezpečte, aby bol ručný prístroj správne umiestnený v nabíjacom stojane.

Príčina: Konektor prístroja je znečistený.

- ▶ Vyčistite konektor prístroja.

Príčina: Chybné napájanie.

- ▶ Skontrolujte bezchybný kontakt medzi zdrojom napájania a zásuvkou.
- ▶ Skontrolujte elektrický kábel na prípadné poškodenia.

Bliká celý indikátor kapacity

- ▶ Skontrolujte, či nie je zablokovaná strihacia násada a či sa dá pohybovať nožom. Vypnite a zapnite prístroj. Ak znova bliká celý indikátor, obráťte sa, prosím, na špecializované predajcu alebo na servisné stredisko WAHL.

Ak pomocou týchto pokynov nemôžete odstrániť problém, obráťte sa na naše servisné stredisko. V žiadnom prípade sa nepokúšajte prístroj opravovať sami!

Likvidácia



Pozor! Poškodenie životného prostredia pri nesprávnej likvidácii.

- ▶ Akumulátory pred likvidáciou vybité!
- ▶ Riadna likvidácia slúži ochrane životného prostredia a zabraňuje možným škodlivým účinkom na človeka a životné prostredie.

V prípade likvidácie prístroja dodržiavajte príslušné zákonné predpisy.

Informácie o likvidácii elektrických a elektronických prístrojov v Európskom hospodárskom spoločenstve:



V rámci Európskeho spoločenstva je likvidácia elektricky poháňaných prístrojov predpísaná národnými ustanoveniami, ktoré sú založené na EÚ smernici 2012/19/ES o odpade z elektrických a elektronických zariadení (OEEZ). Prístroj sa nesmie zlikvidovať do komunálneho alebo domového odpadu. Prístroj prevezmú bezplatne komunálne zberné miesta resp. zberne druhotných surovín. Obal výrobku pozostáva z recyklovateľných materiálov. Zlikvidujte ho odborne a odovzdajte ho na recykláciu.

Upute za uporabu (prijevod) Šišač za kosu na struju i baterije, tip 1871 Li

Opće napomene za korisnike

Informacije o primjeni sigurnosnih i korisničkih uputa

- ▶ Dodatno uz ove upute za uporabu treba se pridržavati i zasebnih sigurnosnih uputa kao i priloženih korisničkih naputaka.
- ▶ Ove sigurnosne i korisničke upute moraju se u potpunosti pročitati i razumjeti prije prvog uključivanja aparata.
- ▶ Sigurnosne i korisničke upute su dio proizvoda i treba ih čuvati na sigurnom i dostupnom mjestu.
- ▶ Od naših servisnih centara možete zatražiti ove sigurnosne i korisničke upute i u PDF formi. EZ izjava o sukladnosti može se od naših servisnih centara dobiti i na drugim službenim jezicima EU.
- ▶ Ako prosljeđujete aparat drugima, priložite i ove sigurnosne i korisničke upute.

Tumačenje simbola

Na uređaju odnosno jedinici za napajanje nalaze se sljedeći simboli:



Simbol razreda zaštite II.



Oznaka sukladnosti CE.



Oznaka sukladnosti UKCA za britansko tržište.



Oznaka sukladnosti EAC za teritoriju Euroazijske ekonomske unije.



Oznaka WEEE koja ukazuje na zabranu odlaganja električnih i elektroničkih uređaja u komunalni otpad.

U našim uputama za uporabu nalaze se sljedeći simboli i oznake opasnosti:



OPASNOST

Opasnost od strujnog udara uz mogućnost nanošenja teških do smrtonosnih tjelesnih ozljeda.



OPASNOST

Opasnost od eksplozije uz mogućnost nanošenja teških do smrtonosnih tjelesnih ozljeda.



OPASNOST

Opasnost prilikom primjene zapaljivih tvari. U slučaju požara postoji mogućnost nanošenja teških do smrtonosnih tjelesnih ozljeda.



UPOZORENJE

Upozorenje na opasnost od nanošenja tjelesnih ozljeda ili narušavanja zdravlja.



OPREZ

Upućivanje na opasnost od nanošenja materijalne štete.



Upućivanje na korisne informacije i savjete.

▶ Ukazivanje na zahvate koje treba obaviti.

1. Navedene postupke izvršite propisanim redoslijedom.
- 2.
- 3.

Opis proizvoda

Naziv dijelova (sl. 1)

- A Nosač oštrica
- B Glavni prekidač
- C Prikaz napunjenosti baterije
- D Stacionarni punjač
- E Poluga za mijenjanje rezne duljine
- F Priključnica uređaja
- G Priključnica stacionarnog punjača
- H Natični češalj, rezne duljine* 3 mm
- I Natični češalj, rezne duljine* 6 mm
- J Natični češalj, rezne duljine* 9 mm
- K Natični češalj, rezne duljine* 12 mm
- L Jedinica za napajanje
- M Priključni utikač
- N Četkica za čišćenje
- O Ulje za podmazivanje oštrica

* Natični češljevi su opcionalni pribor i razlikuju se ovisno o modelu.

Tehnički podaci

Ručna jedinica

Pogon:	DC motor
Baterija:	litij-ionska punjiva baterija
Trajanje punjenja baterije:	oko 60 min
Trajanje baterije:	do 90 min (nakon 5 do 10 ciklusa punjenja)
Dimenzije (DxŠxV):	178 x 46 x 50 mm
Težina:	oko 296 g
Razina buke:	maks. 63 dB(A) @ 25 cm
Vibracije:	< 2,5 m/s ²

Stacionarni punjač

Dimenzije	
s priborom (ŠxDxV):	96 x 120 x 72 mm
Težina:	oko 91 g

Jedinica za napajanje

Proizvođač: Ten Pao Industrial Co., Ltd.
Room 10-11,6/F., Kwong Sang Hong
Centre, 151-153 Hoi Bun Road, Kwun
Tong, Kowloon, Hong Kong

Tip: adapter 6000
Euro utikač
100 – 240 V

Ulazni napon:
Frekvencija ulaznog
izmjeničnog napona: 50/60 Hz
Izlazni napon: 5,9 V
Izlazna jakost struje: 1,5 A
Izlazna snaga: 8,85 W
Prosječna učinkovitost
pod opterećenjem 79,3 %
Potrošnja energije u
stanju bez opterećenja: 0,04 W

Tip: adapter 6000
UK utikač
100 – 240 V

Ulazni napon:
Frekvencija ulaznog
izmjeničnog napona: 50/60 Hz
Izlazni napon: 5,9 V
Izlazna jakost struje: 1,5 A
Izlazna snaga: 8,85 W
Prosječna učinkovitost
pod opterećenjem 79,1 %
Potrošnja energije u
stanju bez opterećenja: 0,04 W

Proizvođač: GOLD MARK (CHINA) HOLDINGS LTD
Unit 1706,17/F.,Vanta Industrial
Centre, 21-33 Tai Lin Pai Road, Kwai
Chung, N.T., Hong Kong
Adapter 6000 A (VI)
Euro utikač / UK utikač

Ulazni napon:
Frekvencija ulaznog
izmjeničnog napona: 50/60 Hz
Izlazni napon: 5,9 V
Izlazna jakost struje: 1,5 A
Izlazna snaga: 8,85 W
Prosječna učinkovitost
pod opterećenjem 79,7 %
Potrošnja energije u
stanju bez opterećenja: 0,04 W

Radni uvjeti

Temperatura okoline: 0°C – +40°C

Aparat ima zaštitnu izolaciju i zaštićen je od radiosmetnji. Ispunjava zahtjeve Direktive EU o elektromagnetskoj kompatibilnosti 2014/30/EZ i Direktive o strojevima 2006/42/EZ.

Rad

Priprema

 Sačuvajte ambalažu radi kasnijeg sigurnijeg čuvanja ili transporta.

- ▶ Provjerite je li isporuka potpuna.
- ▶ Provjerite da nije došlo do oštećenja dijelova pri transportu.

 Napominjemo da se svi naši proizvode podvrgavaju postupku osiguranja kvalitete. Kao posljedica toga na nosaču oštrica ili šišaču za kosu mogu zaostati sitne vlasi sintetičke kose. No, svakako vas uvjeravamo da vaš šišač za kosu i nosač oštrica nisu korišteni!

Sigurnost



Oprez! Postoji opasnost od oštećenja uslijed krivog naponskog napajanja.

- ▶ Uređaj smije raditi samo na naponu koji je naznačen na natpisnoj pločici.

Punjenje baterije

1. Ugurajte priključni utikač jedinice za napajanje u priključnicu stacionarnog punjača (sl. 4 ⊕).



- Aparat se u svrhu punjenja može i izravno povezati na jedinicu za napajanje (sl. 2 ⊕ / ⊕).
- Zahvaljujući inteligentnom upravljanju postupkom punjenja sprječava se prekomjerno punjenje baterije.

2. Utaknite jedinicu za napajanje u utičnicu (sl. 4 ⊕).
3. Isključite prekidač uređaja (sl. 3 ⊕).
4. Postavite uređaj u stanicu za punjenje (sl. 4) ili ga izravno priključite na jedinicu za napajanje (sl. 2 ⊕ / ⊕). Oglašava se signal i započinje punjenje.



- Tijekom punjenja treperi odgovarajući segment prikaza napunjenosti baterije. Kada je baterija napunjena, neprestano svijetle svi segmenti prikaza napunjenosti.
- Indikator se gasi otprilike 30 s nakon vađenja uređaja iz stacionarnog punjača. (energetski štedljiv način rada).

5. Čim se baterija napuni, oglašava se signal.

Rad na bateriju

1. Uključite uređaj prekidačem i nakon uporabe ga isključite (sl. 3 ⊕ / ⊕).



- Indikator se gasi otprilike 30 s nakon isključivanja uređaja (energetski štedljiv način rada).
- Trenutno stanje napunjenosti baterije može se očitati na prikazu.
- Kada se baterija isprazni, uređaj se samostalno isključuje.

- Nedostatnim čišćenjem nosača oštrica znatno se skraćuje trajanje baterije.

Rad na mreži



Oprez! Moguća oštećenja u slučaju primjene šišača koji je stalno priključen na jedinicu za napajanje (rad na električnoj mreži).

Šišač za kosu nije predviđen za rad sa stalnim priključkom na jedinicu za napajanje (rad na mreži). Priključni kabel jedinice za napajanje ne može podnijeti mehanička opterećenja pri stalnom radu.

- ▶ Rad na mreži preporučuje se samo kratkotrajno, kada se baterija isprazni.

1. Ugurajte priključni utikač jedinice za napajanje u priključnicu uređaja (sl. 2ⓐ).
2. Utaknite jedinicu za napajanje u utičnicu (sl. 2ⓐ).
3. Uključite uređaj prekidačem i nakon uporabe ga isključite (sl. 3ⓐ/ⓑ).

Rukovanje

Odbir rezne duljine

Polugom za mijenjanje rezne duljine na nosaču oštrica možete birati između 5 različitih duljina rezanja od 0,7 mm do 3 mm (sl. 5).

Šišanje s natičnim češljevima

Aparat može raditi i s natičnim češljevima.

- ▶ Postavite polugu za mijenjanje rezne duljine u položaj 1 (sl. 5) kako bi duljina rezanja s natičnim češljem odgovarala onoj koja je naznačena na češlju.



Natični češljevi su opcionalni pribor i razlikuju se ovisno o modelu.

Postavljanje i skidanje natičnih češljeva

1. Guranjem u smjeru strelice natakните češalj do kraja na nosač oštrica (sl. 6ⓐ).
2. Češalj se skida povlačenjem u smjeru strelice (sl. 6ⓑ).

Održavanje



Upozorenje! Moguće ozljede i oštećenja uslijed nepropisnog rukovanja.

- ▶ Prije čišćenja i podmazivanja isključite uređaj. Odvojitite uređaj s napajanja.

Čišćenje i održavanje



Opasnost! Opasnost od strujnog udara u slučaju prodiranja tekućine u uređaj.

- ▶ Nemojte uranjati uređaj u vodu!
- ▶ Pazite da u uređaj ne dospjeje nikakva tekućina.



Oprez! Opasnost od oštećenja agresivnim kemikalijama.

Agresivne kemikalije mogu oštetiti uređaj i pribor.

- ▶ Nemojte koristiti nikakva otapala niti abrazivna sredstva za čišćenje.
- ▶ Koristite isključivo ona sredstva za čišćenje i ulja za oštrice koja preporučuje proizvođač.



- Pribor možete nabaviti u našim trgovinama.
- Za rezervne dijelove obratite se nekom od naših servisnih centara.

- ▶ Nakon svake uporabe skinite natični češalj (sl. 6ⓑ) i otklopite nosač oštrica od kućišta (sl. 7ⓐ). Priloženom četkicom očistite ostatke vlasi iz otvora kućišta i s nosača oštrica (sl. 8). Dodatno stisnite i ručku za čišćenje. Tako ćete četkicom lakše ukloniti vlasi koje su zaostale između nazubljene pločice i oštrica (**EASY CLEANING**).
- ▶ Uređaj brišite samo mekanom, eventualno neznatno navlaženom krpom.
- ▶ Nauljite oštrice uljem koje je predviđeno u tu svrhu (sl. 9).



- ▶ Za dugotrajno dobre rezultate šišanja redovito podmazujte oštrice.
- ▶ Ako nakon dugotrajne primjene unatoč čestom čišćenju i podmazivanju učinak uređaja počne slabiti, potrebno je zamijeniti nosač oštrica.

Automatski senzorski sustav

Radi pravovremenog prepoznavanja hitne potrebe za održavanjem Vaš aparat je opremljen automatskim senzorskim sustavom.



- Senzorski sustav automatski prepoznaje kada je nosač oštrica nedostatan nauljen ili jako zaprljan. Tada se nakon isključivanja aparata oglašava zvučni signal, a cjelokupni prikaz napunjenosti baterije treperi u trajanju od 2 min.
- Zvučni signal i treperenje prikaza napunjenosti baterije mogu se poništiti (isključiti) ponovnim kratkotrajnim uključivanjem i isključivanjem uređaja.
- Prije ponovne primjene aparata **potrebno je** očistiti ga i podmazati nosač oštrica, pogledajte pog. **Čišćenje i održavanje**.
- U suprotnom se uređaj može oštetiti i prijevremeno onesposobiti za rad. Time se gubi pravo na reklamacije.

Zamjena nosača oštrica

1. Pritisnite nosač oštrica u smjeru strelice od kućišta prema sebi (sl. 7ⓐ). Skinite nosač oštrica.
2. Za ponovno vraćanje na uređaj postavite nosač oštrica s kukom u utor na kućištu pa ga zatim pritisnite prema kućištu da dosjedne (sl. 7ⓑ).

Rješavanje problema

Nosač oštrica reže loše ili čupa

Uzrok: Nosač oštrica je zaprljan ili pohaban.

- ▶ Očistite i nauljite nosač oštrica, a ako time niste riješili problem, zamijenite nosač oštrica.

Ozljede kože

Uzrok: Pritisak na kožu je prejak.

- ▶ Manje pritiščite pri šišanju uz kožu.

Uzrok: Oštećen nosač oštrica.

- ▶ Provjerite jesu li zupci oštećeni pri radu uređaja pa prema potrebi zamijenite nosač oštrica novim.

Baterija traje prekratko

Uzrok: Jako zaprljan i nenauljen nosač oštrica značajno skraćuje raspoloživo trajanje baterije!

- ▶ Dobro očistite i nauljite nosač oštrica. Ako baterija bez obzira na to traje prekratko, vjerojatno je dotrajala i mora se zamijeniti novom.

Uzrok: Neprecizan prikaz napunjenosti

- ▶ Ostavite bateriju da se potpuno isprazni pa je zatim sasvim napunite, ne prekidajući pritom postupak punjenja.

Prikaz napunjenosti baterije ne svijetli

Uzrok: Uređaj ne stoji kako treba u stacionarnom punjaču.

- ▶ Uvjerite se da je ručna jedinica uređaja propisno postavljena u stacionarni punjač.

Uzrok: Priključnica uređaja je zaprljana.

- ▶ Očistite priključnicu.

Uzrok: Smetnja električnog napajanja.

- ▶ Provjerite kontakt između jedinice za napajanje i utičnice.
- ▶ Provjerite je li strujni kabel oštećen.

Cjelokupni prikaz napunjenosti baterije treperi

- ▶ Uvjerite se da nosač oštrica nije blokiran i da se oštrice mogu micati. Isključite i ponovo uključite aparat. Ako cjelokupni prikaz i dalje treperi, obratite se specijaliziranom prodavaču ili servisnom centru tvrtke WAHL.

Ako ne možete riješiti problem prateći ove upute, obratite se našem servisnom centru. Ne pokušavajte sami popraviti uređaj!

Odlaganje u otpad



Oprez! Neprijemnim odlaganjem u otpad ugrožava se okoliš.

- ▶ Bacajte samo ispražnjene baterije u otpad!
- ▶ Propisno odlaganje u otpad služi zaštiti okoliša i sprječava zagađena.

Pri odlaganju uređaja u otpad treba se pridržavati mjerodavnih zakonskih propisa.

Informacije o tretmanu otpadnih električnih i elektroničkih uređaja u Europskoj uniji:



unutar Europske unije tretman otpadnih električnih uređaja reguliran je nacionalnim propisima koji se temelje na Direktivi EU 2012/19/EU o otpadnoj električnoj i elektroničkoj opremi (WEEE). Uređaji na koje se to odnosi ne smiju se bacati u komunalni otpad. Krajnji korisnici ih mogu besplatno predati u nekom od komunalnih sabirnih centara ili skupljalištu sekundarnih sirovina. Ambalaža proizvoda izrađena je od materijala koji se mogu reciklirati pa ju shodno tome treba dati na reciklažu.

Használati utasítás (fordítás)

1871 Li típusú, hálózatról működő/akkumulátoros hajvágó gép

Általános felhasználói tudnivalók

Tájékoztató a biztonsági tudnivalók és az üzemeltetési útmutató használatáról

- ▶ Ezen üzemeltetési útmutató mellett vegye figyelembe még a biztonsági tudnivalókat, valamint az összes mellékelt tájékoztatólapot.
- ▶ Mielőtt először üzembe helyezné a készüléket, teljesen át kell olvasnia a biztonsági tudnivalókat és a használati utasítást, és meg kell értenie azok tartalmát.
- ▶ Tekintse a biztonsági tudnivalókat és a használati utasítást a termék részének, és őrizze őket biztos, könnyen hozzáférhető helyen.
- ▶ A biztonsági tudnivalók és a használati utasítás PDF-fájl formájában is megtekinthető szervizközpontjainktól. Az EK-megfelelőségi nyilatkozat az EU többi hivatalos nyelvén is igényelhető szervizközpontjainktól.
- ▶ Ha továbbadja a készüléket, mellékelje hozzá a biztonsági tudnivalókat és a használati utasítást.

Szimbólummagyarázat

A készüléken ill. dugasz tápegységen a következő szimbólumokat használják.



II. érintésvédelmi osztály szimbóluma



CE megfelelőségi jel



UKCA megfelelőségi jel a brit piacra



EAC megfelelőségi jel az Eurázsiai Gazdasági Unió részére.



WEEE jelölés az elektromos és elektronikus hulladékok háztartási hulladékkal való ártalmatlanításának tilalmára

Kezelési útmutatóin a következő szimbólumokat és jelzészavakat használják:



VESZÉLY

Áramütés okozta veszély, amely esetleg súlyos vagy halálos testi sérülést okozhat.



VESZÉLY

Robbanásveszély, amely esetleg súlyos vagy halálos testi sérülést okozhat.



VESZÉLY

Tűzveszélyes anyagok használatából eredő veszély. A tűz súlyos testi sérüléshez vagy halálhoz vezethet.



FIGYELMEZTETÉS

Figyelmeztetés esetleges testi sérülésre vagy egészségügyi kockázatra.



VIGYZAT

Figyelmeztetés anyagi kár veszélyére.



Hasznos információkat és ötleteket tartalmazó tudnivaló.

- ▶ Felszólítás cselekvésre.

1. Hajtsa végre ezeket a lépéseket az ismertetett sorrendben.
- 2.
- 3.

A termék leírása

Az alkatrészek megnevezése (1. ábra)

- A Vágófej
- B Be-/kikapcsoló
- C Kapacitáskijelző
- D Töltőtálp
- E Vágáshossz-állító
- F A készülék csatlakozóhüvelye
- G A töltőtálp csatlakozójazata
- H Fésűtoldal, 3 mm vágási hossz*
- I Fésűtoldal, 6 mm vágási hossz*
- J Fésűtoldal, 9 mm vágási hossz*
- K Fésűtoldal, 12 mm vágási hossz*
- L Dugaszolható tápegység
- M Készülékcsatlakozó dugasz
- N Tisztítókefe
- O Olaj a vágófejhez

* A fésűtoldatok opcióként kapható tartozékok, amelyek a konkrét modellől függően eltérőek lehetnek.

Műszaki adatok

Kézi készülék

Hajtás:	DC motor
Akkumulátor:	Li-ION akkumulátor
Akku töltési idő:	kb. 60 perc
Működési idő akkumulátorral:	kb. 90 perc (kb. 5–10 töltési ciklus után)
Méretek (H x Sz x M):	178 x 46 x 50 mm
Súly:	kb. 296 g
Hangnyomásszint:	max. 63 dB(A) 25 cm-ről
Vibráció:	< 2,5 m/s ²

Töltőtálp

Méretek tartozékokkal

(Szé x Mé x Ma):

Súly:

96 x 120 x 72 mm

kb. 91 g

Dugasztható tápegység

Gyártó:

Ten Pao Industrial Co., Ltd.
Room 10-11,6/F., Kwong Sang Hong
Centre, 151-153 Hoi Bun Road, Kwun
Tong, Kowloon, Hong Kong
6000-es adapter
EU-szabvány csatlakozó

Típus:

Bemenő feszültség:

Bemenő váltóáram

frekvenciája:

Kimenő feszültség:

Kimenő áramerősség:

Kimenő teljesítmény:

Aktív üzemmódban

mért átlagos hatásfok:

Üresjáráti üzemmódban

mért energiafogyasztás:

100 – 240 V

50/60 Hz

5,9 V

1,5 A

8,85 W

79,3 %

0,04 W

Típus:

6000-es adapter
UK-szabvány csatlakozó
100 – 240 V

Bemenő feszültség:

Bemenő váltóáram

frekvenciája:

Kimenő feszültség:

Kimenő áramerősség:

Kimenő teljesítmény:

Aktív üzemmódban

mért átlagos hatásfok:

Üresjárási üzemmódban

mért energiafogyasztás:

50/60 Hz

5,9 V

1,5 A

8,85 W

79,1 %

0,04 W

Gyártó:

GOLD MARK (CHINA) HOLDINGS LTD
Unit 1706,17/F.,Vanta Industrial
Centre, 21-33 Tai Lin Pai Road,Kwai
Chung, N.T., Hong Kong

Típus:

Adapter 6000 A (VI)
EU-/UK-szabvány csatlakozó
100 – 240 V

Bemenő feszültség:

Bemenő váltóáram

frekvenciája:

Kimenő feszültség:

Kimenő áramerősség:

Kimenő teljesítmény:

Aktív üzemmódban

mért átlagos hatásfok:

Üresjárási üzemmódban

mért energiafogyasztás:

50/60 Hz

5,9 V

1,5 A

8,85 W

79,7 %

0,04 W

Üzemeltetési feltételek

Környezet:

0°C – +40°C

A készülék kettős szigeteléssel és rádiófrekvenciás zavarvédelemmel rendelkezik. Kielégíti az EU elektromágneses zavarvédelemlről szóló 2014/30/EK, illetve a gépekről szóló 2006/42/EK irányelvek követelményeit.

Használat**Előkészítés**

Őrizze meg a csomagolóanyagot, hogy később biztonságosan tudja tárolni vagy szállítani a készüléket.



▶ Ellenőrizze a szállítmány hiánytalanságát.



▶ Vizsgálja meg az összes alkatrészt az esetleges szállítási károk szempontjából.



Vegye figyelembe, hogy minden termékünket minőség-ellenőrzésnek vetjük alá. Ezért apró műanyagszálak kerülhetnek a hajvágó gép vágófejére. Biztosítjuk azonban, hogy a hajvágó gép és a vágófej használhatatlan!

Biztonság

Vigyázat! A helytelen áramellátás károsodáshoz vezet.

▶ A készüléket kizárólag az adattáblán megadott feszültséggel szabad üzemeltetni.

Az akkumulátor feltöltése

1. Dugja a kapcsolóüzemű dugasztható tápegység készülékcsatlakozó dugaszát a töltőtálp csatlakozójzatába (4Ⓐ ábra).



- Feltöltés céljából a készülék közvetlenül is összekapcsolható a dugasztható tápegységgel (2Ⓒ/Ⓓ ábra).
- Az intelligens töltésvezérlő megakadályozza az akkumulátor túltöltődését.

2. Dugja be a tápegységet a hálózati csatlakozójzatba (4Ⓓ ábra).

3. Kapcsolja ki a készüléket a be-/kikapcsolóval (3Ⓓ ábra).

4. Állítsa a készüléket a töltőre (4. ábra) vagy kapcsolja össze azt közvetlenül a dugasztható hálózati tápegységgel (2Ⓐ/Ⓒ ábra). Hangjelzés hallatszik – kezdetét veszi a töltési folyamat.



- A töltési folyamat közben a feltöltöttségtől függően villog a kapacitáskijelző megfelelő szegmense. Amint az akkumulátor teljesen feltöltődött, a kapacitáskijelző valamennyi szegmense folyamatosan világít.
- Miután kiveszik a készüléket a töltőtálpból, kb. 30 másodperc elteltével kialszik a kijelző. (áramtakarékos üzemmód).

5. Az akkumulátor teljes feltöltődését követően hangjelzés hallatszik

Akkumulátoros üzem

1. Kapcsolja be a készüléket a be-/kikapcsolóval, a használat után pedig kapcsolja ki azt (3Ⓞ/Ⓞ ábra).

- A készülék kikapcsolását követő kb. 30 másodperc elteltével a kijelző kialszik (áramtakarékos üzemmód).
- Az akkumulátor feltöltöttségét a kapacitáskijelző mutatja.
- Teljesen lemerült akkumulátornál a gép automatikusan kikapcsolódik.
- A vágófej elégtelen karbantartása esetén a működési idő jelentősen csökkenhet.

Használat hálózatról

- ! **Vigyázat! A hajvágógép állandóan bedugott dugaszolható tápegységgel történő használatából (hálózatról történő használatból) károk adódhatnak.** A hajvágógép nem való állandóan bedugott dugaszolható tápegységgel történő használatra (hálózatról történő használatra). A kapcsolóüzemű dugasztápegység csatlakozókábelét nem a tartós üzem mechanikai igénybevételére méretezték.
 - ▶ A hálózatról történő használat csak rövid ideig, üres akkumulátor esetén ajánlott.

1. Dugja a kapcsolóüzemű dugasztápegység készülécsatlakozó dugaszát a készülék aljzatába (2Ⓞ ábra).
2. Dugja be a tápegységet a hálózati csatlakozóaljzatba (2Ⓞ ábra).
3. Kapcsolja be a készüléket a be-/kikapcsolóval, a használat után pedig kapcsolja ki azt (3Ⓞ/Ⓞ ábra).

Kezelés

A vágási hossz beállítása

A vágófejbe integrált vágáshossz-állítóval a vágáshossz 5 állásban állítható a 0,7 – 3 mm tartományban (5. ábra).

Hajvágás fésűtoldatokkal

A készülék használható fésűtoldatokkal is.

- ▶ Állítsa a vágáshossz-állítót 1-es állásba (5. ábra) a megadott vágási hossz biztosítása érdekében.

- i A fésűtoldatok opcióként kapható tartozékok, amelyek a konkrét modelltől függően eltérőek lehetnek.

Fésűtoldat felhelyezése/levétele

1. Tolja ütközésig a fésűtoldatot a vágófejre a nyíl irányába (6Ⓞ ábra).
2. A fésűtoldatot a nyíl irányába tolva (6Ⓞ ábra) lehet leszerelni.

Karbantartás



Figyelmeztetés! Szakszerűtlen kezelés okozta sérülések és anyagi károk.

- ▶ A tisztítási és karbantartási munkákat megelőzően kapcsolja ki a készüléket. A készüléket válassza le az áramellátásról.

Tisztítás és ápolás



Veszély! Áramütés folyadék behatolása miatt.

- ▶ A készüléket nem szabad vízbe meríteni!
- ▶ Ügyeljen arra, nehogy folyadék kerüljön a készülék belsejébe.



Vigyázat! Maró hatású vegyszerek okozta károsodás.

- A maró hatású vegyszerek megrongálhatják a készüléket és a tartozékokat.
 - ▶ Oldószerek vagy sűrű hatású tisztítószer használata tilos!
 - ▶ Kizárólag a gyártó által ajánlott tisztítószert és vágófej-olajat használja.



- A tartozékok beszerezhetők a márkakereskedőtől.
- A pótalkatrészek beszerezhetők szervizközpontjainkban.

- ▶ A használatot követően minden egyes alkalommal vegye le a fésűtoldatot (6Ⓞ ábra), és hajtsa le a vágófejet (7Ⓞ ábra). A tisztítókefével távolítsa el a maradék hajat a burkolat nyílásából és a vágófejről (8. ábra). Emellett nyomja le a tisztítókart is. Így könnyen eltávolíthatja a hajmaradékot a tisztítókefével a nyírófésű és a nyírókés közül (**EASY CLEANING**).
- ▶ A készüléket csak puha, esetleg enyhén nedves törlőronggyal szabad letörölni.
- ▶ Olajozza be a vágófejet vágófej-olajjal (9. ábra).



- ▶ A jó és tartós vágási teljesítmény érdekében fontos, hogy a vágófejet gyakran olajozzák.
- ▶ Amennyiben hosszú használati időt követően a vágási teljesítmény a rendszeres tisztítás és olajozás ellenére romlana, úgy a vágófejet ki kell cserélni.

Automatikus érzékelő rendszer

A hajvágó gépet automatikus érzékelő rendszerrel szerelték fel, hogy a felhasználó időben felismerhesse, mikor van szükség sürgős karbantartásra.



- Az érzékelőrendszer automatikusan felismeri, ha a vágófej nincs eléggé beolajozva, illetve ha az nagyon piszkos. A készülék kikapcsolását követően hangjelzés hallatszik és a teljes kapacitáskijelző 2 percig villog.
- A hangjelzés, valamint a kapacitáskijelző villogása nyugtázható (kikapcsolható) a készülék rövid idejű be- és kikapcsolásával.
- A készülék újbóli használatát megelőzően azt **nyomatékosan ajánlott** megtisztítani, a vágófejet pedig beolajozni, lásd a **Tisztítás és ápolás** c. fejezetet.

Amennyiben a szükséges karbantartás elmarad, a gép idő előtt tönkremehet. Ekkor a garancia érvényét veszti.

A vágófej cseréje

1. Tolja el a vágófejet a háztól a nyíl irányába (7ⓐ ábra). Vegye le a vágófejet.
2. A visszahelyezéshez tegye a vágófejet a horoggal a házon található befogadó nyílásba, és kattanásig nyomja azt a házhoz (7ⓑ ábra).

Hibaelhárítás

A vágófej rosszul vág vagy tépi a haját.

Ok: Túl erősen bepiszkolódott vagy elkopott.

- ▶ Tisztítsa meg és olajozza be a vágófejet, illetve ha ez nem szünteti meg a problémát, akkor cserélje ki a vágófejet.

Bőrsérülés

Ok: Túl erősen nyomja a készüléket a bőrre.

- ▶ Bőrközei vágáskor csökkentse a nyomóerőt.

Ok: Sérült vágófej.

- ▶ Ellenőrizze, hogy használat közben megrongálódtak-e a foghegyek és adott esetben cserélje ki a vágófejet.

Túl rövid az akkumulátor működési ideje.

Ok: A piszkos vagy olajozatlan vágófej jelentősen csökkentheti az akkumulátor rendelkezésre álló működési idejét!

- ▶ Gondosan tisztítsa meg és olajozza be a vágófejet. Ha az akkumulátor működési ideje ennek ellenére mégis túl rövid, akkor az akkumulátor élettartama vélhetően hamarosan lejár.

Ok: Pontatlanul működik a kapacitáskijelző.

- ▶ Teljesen mérte le a készülék akkumulátorát, majd egy megszakítás nélküli töltési folyamatban ismét teljesen töltsse fel azt.

Nem világít a kapacitáskijelző

Ok: A készüléket rosszul helyezték a töltőalpbba.

- ▶ Gondoskodjon róla, hogy a készüléket megfelelően pozicionálják a töltőalpbba.

Ok: Piszkos a készülék csatlakozóhüvely.

- ▶ Tisztítsa meg a készülékcsatlakozó hüvelyt.

Ok: Áramellátási hiba.

- ▶ Ellenőrizze, hogy kifogástalan-e az érintkezés a dugaszolható tápegység és a csatlakozóaljzat között.
- ▶ Vizsgálja meg a hálózati csatlakozóvezetéket az esetleges sérülések szempontjából.

Villog a teljes kapacitáskijelző

- ▶ Ellenőrizze, hogy a vágófej nem akadt-e meg, és hogy a kés mozgatható-e. Kapcsolja ki, majd kapcsolja be a gépet. Ha a teljes kijelző ismét villogni kezdene, akkor vigye a készüléket a márkaszervizbe vagy egy WAHL szervizközpontba.

Ha nem tudja megszüntetni a problémát e tudnivalók segítségével, akkor forduljon szervizközpontunkhoz. Semmiképpen ne próbálja saját maga javítani a készüléket!

Elszállítás hulladékként



Vigyázat! Környezeti károk szabálytalan hulladékkezelés esetén.

- ▶ A hulladékként való elszállítást megelőzően az akkumulátorokat ki kell sütni!
- ▶ A hulladékként való szabályos elszállítás a környezetvédelmet szolgálja és megakadályozza az emberre, illetve a környezetre gyakorolt esetleges káros hatásokat.

A készülék hulladékként való elszállításakor vegye figyelembe a mindenkor törvényes előírásokat.

Információk elektromos és elektronikus készülékek európai közösségen belüli hulladékként való elszállítására vonatkozóan:



Az európai közösségen belül az elektromos üzemi készülékek hulladékként való elszállítását a kiszolgált elektronikus készülékekről szóló 2012/19/EK sz. EU irányelven (WEEE) alapuló nemzeti rendelkezések szabályozzák. Ennek megfelelően a készüléket a továbbiakban nem szabad kommunális vagy háztartási hulladékként kezelni. A készüléket ingyenesen átveszik a települési gyűjtőhelyeken, ill. a hulladékgyűjtő udvarokban. A termék csomagolása újrahasznosítható anyagokból készült. Ezeket az anyagokat környezetbarát módon ártalmatlanítsa és szállítsa el azokat újrahasznosításra.

Navodila za uporabo (prevod)

Aparat za striženje las na omrežni / akumulatorski pogon tip 1871 Li

Splošni napotki za uporabnika

Informacije o uporabi varnostnih napotkov in navodil za uporabo

- ▶ Upoštevajte ločene varnostne napotke v navodilih za uporabo in v priloženi dokumentaciji.
- ▶ Pred prvo uporabo aparata morate v celoti prebrati in razumeti varnostne napotke in navodila za uporabo.
- ▶ Varnostne napotke in navodila za uporabo obravnavajte kot del izdelka in jih skrbno shranite na dostopnem mestu.
- ▶ V naših servisnih centrih lahko zaprosite za varnostne napotke in navodila za uporabo v PDF obliki. Za izjavo o skladnosti ES v drugih uradnih jezikih ES lahko zaprosite pri naših servisnih centrih.
- ▶ Pri oddaji aparata tretji osebi priložite ta navodila za uporabo in varnostne napotke.

Obrazložitev simbolov

Na napravi oz. napajalniku uporabljajo se sledeči simboli:



Simbol zaščitnega razreda II.



Oznaka skladnosti CE.



Oznaka skladnosti UKCA za trg Združenega kraljestva.



Oznaka skladnosti EAC za ozemlje Evrazijske ekonomske unije.



Oznaka WEEE, ki prepoveduje odstranjevanje električnih in elektronskih naprav med gospodinjne odpadke.

Naslednje simbole in oznake za nevarnost lahko najdemo v naših navodilih za uporabo:

**NEVARNOST**

Nevarnost zaradi električnega udara z možnostjo hudih telesnih poškodb ali smrti.

**NEVARNOST**

Nevarnost eksplozije z možnostjo hudih telesnih poškodb ali smrti.

**NEVARNOST**

Tveganje, povezano z uporabo vnetljivih snovi. Nevarnost zaradi požara s posledično možnimi težkimi telesnimi poškodbami ali celo smrtjo.

**OPOZORILO**

Opozorilo na možnost telesnih poškodb ali zdravstvenega tveganja.

**POZOR**

Napotek na nevarnost materialne škode.



Napotek s koristnimi informacijami in nasveti.

- ▶ Od vas se pričakuje dejanje.

1. Ta dejanja opravite v opisanem zaporedju.
- 2.
- 3.

Opis izdelka

Opis delov (sl. 1)

- A** Strižni nastavek
- B** Stikalo za vklop / izklop
- C** Prikaz napoljenosti
- D** Stojalo za polnjenje
- E** Nastavitev dolžine striženja
- F** Vtičnica na aparatu
- G** Vtičnica na stojalu za polnjenje
- H** Česalni nastavek, dolžina striženja 3 mm*
- I** Česalni nastavek, dolžina striženja 6 mm*
- J** Česalni nastavek, dolžina striženja 9 mm*
- K** Česalni nastavek, dolžina striženja 12 mm*
- L** Vtični napajalnik
- M** Omrežni vtič aparata
- N** Čistilna krtača
- O** Olje za strižni nastavek

* Česalni nastavki so dodatni pribor in se lahko od modela do modela razlikujejo.

Tehnični podatki

Ročni aparat

Pogon:	enosmerni motor
Akumulator:	Li-Ionski akumulator
Čas polnjenja akumulatorja:	pribl. 60 minut
Kapaciteta akumulatorja:	do 90 min (po približno 5 - 10 ciklih polnjenja)
Mere (DxŠxV):	178 x 46 x 50 mm
Teža:	pribl. 296 g
Raven oddanega zvočnega tlaka:	maks. 63 dB(A) na razdalji 25 cm
Tresljlaji:	< 2,5 m/s ²

Stojalo za polnjenje

Mere	
s priborom (ŠxDxV):	96 x 120 x 72 mm
Teža:	pribl. 91 g

Vtični napajalnik

Proizvajalec: Ten Pao Industrial Co., Ltd.
Room 10-11,6/F., Kwong Sang Hong
Centre, 151-153 Hoi Bun Road, Kwun
Tong, Kowloon, Hong Kong
Tip: adapter 6000
Euro vtičak
Euro vtičak
Euro vtičak

Vhodna napetost: 100 – 240 V

Frekvenca vhodne
izmenične napetosti: 50/60 Hz
Izhodna napetost: 5,9 V
Izhodni tok: 1,5 A
Izhodna moč: 8,85 W

Povprečni izkoristek v
aktivnem stanju 79,3 %
Poraba energije v stanju
brez obremenitve: 0,04 W

Tip: adapter 6000
UK vtičak
UK vtičak

Vhodna napetost: 100 – 240 V

Frekvenca vhodne
izmenične napetosti: 50/60 Hz
Izhodna napetost: 5,9 V
Izhodni tok: 1,5 A
Izhodna moč: 8,85 W

Povprečni izkoristek v
aktivnem stanju 79,1 %
Poraba energije v stanju
brez obremenitve: 0,04 W

Proizvajalec: GOLD MARK (CHINA) HOLDINGS LTD
Unit 1706,17/F.,Vanta Industrial
Centre, 21-33 Tai Lin Pai Road, Kwai
Chung, N.T., Hong Kong
Tip: Adapter 6000 A (VI)
Euro vtičak/UK vtičak
Euro vtičak/UK vtičak

Vhodna napetost: 100 – 240 V

Frekvenca vhodne
izmenične napetosti: 50/60 Hz
Izhodna napetost: 5,9 V
Izhodni tok: 1,5 A
Izhodna moč: 8,85 W

Povprečni izkoristek v
aktivnem stanju 79,7 %
Poraba energije v stanju
brez obremenitve: 0,04 W

Obratovalni pogoji

Temperatura okolice: 0°C – +40°C

Aparat je opremljen z zaščitno izolacijo in zaščiten pred radijskimi motnjami. Izpolnjuje zahteve Direktive EU o elektromagnetni združljivosti 2014/30/ES in Direktive o strojih 2006/42/ES.

Uporaba**Priprava**

 Shranite embalažo zaradi varnega skladiščenja ali transporta.

- ▶ Preverite popolnost obsega dobave.
- ▶ Preverite, ali so se deli poškodovali med transportom.

 Upošteвайте, da za vse naše izdelke zagotavljamo kakovost. Zaradi tega postopka so lahko na strižnem nastavku ali aparatu za striženje las majhne sintetične dlake. Zagotavljamo pa vam, da vaš aparat za striženje las in strižni nastavek nista uporabljena!

Varnost**Pozor! Poškodbe zaradi napačne napajalne napetosti.**

- ▶ Aparat sme delovati izključno z napetostjo, navedeno na tipski ploščici.

Polnjenje akumulatorja

1. Vtaknite vtič za priklop aparata na adapterju z vtičem v vtičnico na polnilnem stojalu (sl. 4ⓐ).

 · Aparat lahko polnite tudi tako, da ga neposredno povežete s priključnim kablom (sl. 2ⓐ/ⓑ).

· Inteligentno upravljanje polnjenja preprečuje, da bi se akumulator preveč napolnil.

2. Omrežni vtič na napajalniku vtaknite v vtičnico (sl. 4ⓐ).
3. S stikalom za vklop / izklop izklopite aparat (sl. 3ⓐ).
4. Postavite aparat v polnilno postajo (sl. 4) ali pa ga neposredno povežite z napajalnim kablom (sl. 2ⓐ/ⓑ). Oglasita se signal – začne se postopek polnjenja.

 · Med polnjenjem utripa, glede na stanje napoljenosti, ustrezen segment prikaza napoljenosti. Ko je akumulator poln, svetijo vsi segmenti prikaza napoljenosti neprekinjeno.

· Približno 30 sekund po odstranitvi aparata iz stojala za polnjenje prikaz ugasne. (varčni način delovanja)

5. Takoj, ko je akumulator popolnoma napolnjen, se oglasi signal.

Akumulatorsko napajanje

1. S stikalom za vklop / izklop aparat vklopite in ga po uporabi izklopite (sl. 3ⓐ/ⓑ).

 · Približno 30 sekund po izklopu aparata za polnjenje prikaz ugasne (varčni način).

· Stanje napoljenosti akumulatorja prikazuje prikaz napoljenosti.

· Ko je akumulator izprazen, se aparat samodejno izklopi.

· V primeru nezadostne nege strižnega nastavka se lahko čas delovanja bistveno skrajša.

Omrežno napajanje



Pozor! Možne poškodbe v primeru uporabe aparata za striženje las, ki je trajno pritrjen na vtični napajalnik (omrežno napajanje).

Aparat za striženje las ni namenjen za delo s stalno povezavo na vtični napajalnik (omrežno napajanje). Priključni kabel na vtičnem napajalniku ne more ravnati mehanske obremenitve v tekočem delu.

▶ Delovanje z omrežnim napajanjem se priporoča samo za kratek čas, ko je baterija izpraznjena.

1. Vtaknite vtič za priključek aparata na vtičnem napajalniku v pušo na polnilni postaji (sl. 2Ⓞ).
2. Omrežni vtič na napajalniku vtaknite v vtičnico (sl. 2Ⓞ).
3. S stikalom za vklop / izklop aparata vklopite in ga po uporabi izklopite (sl. 3Ⓞ/Ⓞ).

Upravljanje

Nastavitev dolžine striženja

S pripomočkom za nastavitev dolžine striženja, ki je vgrajen v strižnem nastavku, lahko nastavite dolžino striženja v petih stopnjah od 0,7 mm do 3 mm (sl. 5).

Striženje s česalnimi nastavki

Aparat lahko uporabljate tudi s česalnimi nastavki.

▶ Pripomoček za nastavitev dolžine striženja prestavite v položaj 1 (Sl. 5), da dosežete navedeno dolžino striženja.



Česalni nastavki so dodatni pribor in se lahko od modela do modela razlikujejo.

Namestitvev / odstranitvev česalnega nastavka

1. Česalni nastavek do konca potisnite na strižni nastavek v smeri puščice (sl. 6Ⓞ).
2. Česalni nastavek odstranite tako, da ga potisnete v smeri puščice (sl. 6Ⓞ).

Vzdrževanje



Opozorilo! Telesne poškodbe in materialna škoda zaradi nestrokovne uporabe.

▶ Izklopite aparat, preden začnete s čiščenjem in vzdrževanjem. Ločite aparat od vira napetosti.

Čiščenje in nega



Nevarnost! Električni udar zaradi vdora tekočine.

▶ Ne potapljajte aparata v vodo!
▶ Ne dovolite vdora tekočine v notranjost aparata.



Pozor! Poškodbe zaradi agresivnih kemikalij.

Agresivne kemikalije lahko poškodujejo aparat in pribor.

▶ Ne uporabljajte topil in abrazivnih čistil.
▶ Uporabljajte izključno čistila in olje za strižni nastavek, ki jih priporoča proizvajalec.



- Dele pribora lahko nabavite pri naših trgovcih.
- Nadomestne dele lahko nabavite pri v naših servisnih centrih.

▶ Po vsaki uporabi snemite česalni nastavek (sl. 6Ⓞ) in prekopite strižni nastavek stran od ohišja (sl. 7Ⓞ). S čistilno krtačo odstranite ostanke las iz odprtine v ohišju in s strižnega nastavka (sl. 8). Poleg tega pritisnite ročico za čiščenje. Tako boste lahko s čistilno krtačo preprosto odstranili ostanke las med glavnikom za striženje in strižnim nožem (**EASY CLEANING**).

▶ Aparat obrišite le z mehko, morda nekoliko navlaženo krpo.
▶ Strižni nastavek naoljite z oljem za strižni nastavek (sl. 9).



- ▶ Za dobro in dolgotrajno delovanje strižnega aparata je pomembno, da pogosto naoljite strižni nastavek.
- ▶ Če se po daljši uporabi zmogljivost strižnega aparata zmanjša, kljub rednemu čiščenju in mazanju, morate zamenjati strižni nastavek.

Samodejni sistem tipal

Zaradi pravočasnega prepoznavanja potrebe po negi je vaš aparat za striženje las opremljen s samodejnim sistemom tipal.



- Ta sistem tipal samostojno zaznava, da je strižni nastavek premalo naoljen oz. močno onesažen. Po izklopu aparata oglasi se signalni ton in celotni prikaz napoljenosti utripa 2 minuti.
- Signalni ton in utripanje prikaza napoljenosti lahko prekličete (izklopite) s kratkim ponovnim vklopom in izklopom aparata.
- Pred ponovno uporabo aparata je **zelo priporočljivo** čiščenje aparata in mazanje strižnega nastavka, glejte poglavje **Čiščenje in nega**.
- V primeru neupoštevanja lahko pride do poškodb in predčasne okvare aparata. S tem preneha veljati garancija.

Zamenjava strižnega nastavka

1. Strižni nastavek lahko odstranite, če ga potisnete z ohišja v smeri puščice (sl. 7Ⓞ). Snemite strižni nastavek.
2. Ponovno ga namestite tako, da nastavite kavelj na nastavek v ohišju in ga potisnete na ohišje, da se zaskoči (sl. 7Ⓞ).

Odprava težav

Strižni nastavek slabo striže ali cuka

Vzrok: Strižni nastavek je umazan ali obrabljen.

- ▶ Očistite in naoljite strižni nastavek, če to ne pomaga, zamenjajte strižni nastavek.

Poškodbe kože

Vzrok: Prevelik pritisk na kožo.

- ▶ Zmanjšajte pritisk pri striženju blizu kože.

Vzrok: Strižni nastavek je poškodovan.

- ▶ Preverite, ali so se konice zobnikov pri uporabi poškodovali in strižni nastavek po potrebi zamenjajte.

Akumulator je preveč izprazen

Vzrok: Strižni nastavek, ki je umazan ali ni naoljen bistveno skrajša razpoložljiv čas akumulatorjev!

- ▶ Temeljito očistite in naoljite strižni nastavek. Če bi razpoložljivi čas akumulatorjev vendarle bil prekratek, se akumulatorji verjetno približujejo koncu njihove življenjske dobe.

Vzrok: Prikaz napoljenosti natančen

- ▶ Aparat popolnoma izpraznite in ga nato z neprekinjenim napajanjem ponovno popolnoma napolnite.

Prikaz napoljenosti ne sveti

Vzrok: Naprava ni pravilno nameščena na stojalu za polnjenje.

- ▶ Zagotovite, da je naprava pravilno nameščena na stojalu za polnjenje.

Vzrok: Vtičnica na aparatu je umazana.

- ▶ Očistite vtičnico na aparatu.

Vzrok: Napaka na viru napetosti.

- ▶ Preverite brezhibnost stikov med vtičem in vtičnico.
- ▶ Preverite napajalni kabel glede morebitnih poškodb.

Celotni prikaz napoljenosti utripa

- ▶ Preverite, da strižni nastavek ni blokiran in lahko premikate nož. Izklopite in ponovno vklopite napravo. V primeru, da bi ponovno utripal celoten prikaz, se prosim obrnite na svojega specializiranega prodajalca ali na WAHL servisni center.

Če težave s temi napotki ne morete odpraviti, vas prosimo, da se obrnete na naš servisni center. Nikakor ne smete poskušati sami popraviti aparata!

Odstranjevanje



Pozor! Okoljska škoda v primeru napačnega odstranjevanja.

- ▶ Pred odstranitvijo izpraznite akumulatorje!
- ▶ S pravilnim odstranjevanjem varujemo okolje in preprečujemo možne škodljive vplive na ljudi in okolje.

Pri odstranjevanju aparata upoštevajte veljavne zakonske predpise.

Informacije o odstranjevanju električnih in elektronskih naprav v Evropskii skupnosti:



v Evropski skupnosti je odstranjevanje aparatov na električni pogon urejeno z nacionalnimi predpisi, ki temeljijo na evropski Direktivi 2012/19/ES o odpadnih elektronskih napravah (WEEE). Poslej naprav ni več dovoljeno odlagati med komunalne ali gospodinske odpadke. Aparat bodo brezplačno sprejeli na komunalnih zbirnih centrih oz. v zbiralnicah surovin. Embalaža je izdelana iz materiala, ki ga je mogoče reciklirati. Odlagajte jo na okolju prijazen način in jo reciklirajte.

Manual de utilizare (traducere)

Mașină de tuns părul model tip 1871 Li cu alimentare de la priză/acumulator

Indicații generale pentru utilizator

Informații privind utilizarea instrucțiunilor de siguranță și a celor de utilizare

- ▶ Respectați pe lângă acest manual și instrucțiunile de siguranță separate, precum și fișele cu indicații livrate.
- ▶ Înainte de a pune aparatul în funcțiune pentru prima oară, instrucțiunile de siguranță și de folosire trebuie citite și înțelese integral.
- ▶ Manualul de utilizare și instrucțiunile de siguranță reprezintă o parte integrantă a produsului și trebuie să fie păstrat cu grijă și ținut la îndemână.
- ▶ Instrucțiunile de siguranță și manualul de utilizare poate fi solicitat și sub formă de fișier PDF în centrul de service. Declarația de conformitate CE poate fi solicitată și în alte limbi oficiale ale UE de la service-ul nostru.
- ▶ Instrucțiunile de siguranță și de utilizare trebuie să însoțească aparatul dacă acesta se transmite mai departe la terți.

Explicarea simbolurilor

Următoarele simboluri utilizează pe aparat, respectiv pe alimentatorul de rețea cu ștecher:



Simbol clasa de protecție II.



Marcaj de conformitate CE.



Marcaj de conformitate UKCA pentru piața din Marea Britanie.



Marcaj de conformitate EAC pentru teritoriul Uniunii Economice Eurasiatice.



Marcaj DEEE pentru interzicerea eliminării echipamentelor electrice și electronice în deșeurile menajere.

Următoarele simboluri și cuvinte de avertizare se utilizează în manualele noastre de utilizare:



PERICOL

Pericol de electrocutare cu posibile vătămări grave sau deces.



PERICOL

Risc de explozie cu posibile vătămări grave sau deces.



PERICOL

Pericol cauzat de utilizarea substanțelor inflamabile. Prin apariția incendiilor sunt posibile accidente grave sau chiar decesul.



AVERTISMENT

Avertizare cu privire la posibilele vătămări corporale sau un risc pentru sănătate.



ATENȚIE

Indicarea riscului de pagube materiale.



Indicație cu informații utile și sfaturi.

- ▶ Vi se va cere să luați măsuri.
 1. Efectuați aceste acțiuni în ordinea descrisă.
 - 2.
 - 3.

Descriere produs

Denumirea pieselor (Fig. 1)

- A** Set de cuțite
- B** Întrerupător pornit/oprit
- C** Indicator de capacitate
- D** Suport încărcător
- E** Reglarea lungimii de tăiere
- F** Mufă aparat
- G** Mufă suport încărcător
- H** Bloc piepteni, lungime de tăiere 3 mm*
- I** Bloc piepteni, lungime de tăiere 6 mm*
- J** Bloc piepteni, lungime de tăiere 9 mm*
- K** Bloc piepteni, lungime de tăiere 12 mm*
- L** Alimentator rețea cu ștecher
- M** Fișă de conectare la aparat
- N** Periuță de curățat
- O** Ulei pentru setul de cuțite

* Blocurile pieptene sunt accesorii opționale și pot diferi de la un model la altul.

Date tehnice

Aparat portabil

Mecanism:	Motor DC
Acumulator:	Acumulator Li-Ion
Timp de încărcare acumulator:	aprox. 60 de minute
Durată funcționare acumulator:	pană la 90 minute (După aproximativ 5 – 10 cicluri de încărcare)
Dimensiuni (L x l x İ):	178 x 46 x 50 mm
Greutate:	aprox. 296 g

Nivel presiune acustică: max. 63 dB(A) @ 25 cm
 Vibrație: < 2,5 m/s²

Suport încărcător

Măsurii
 Cu accesorii (LxLxI): 96 x 120 x 72 mm
 Greutate: aprox. 91 g

Alimentator rețea cu ștecăr

Producător: Ten Pao Industrial Co., Ltd.
 Room 10-11,6/F., Kwong Sang Hong
 Centre, 151-153 Hoi Bun Road, Kwun
 Tong, Kowloon, Hong Kong

Tip: Adaptor 6000
 Conector euro
 100 – 240 V

Tensiune de intrare:
 Frecvență curent alternativ
 de intrare: 50/60 Hz
 Tensiune de ieșire: 5,9 V
 Curent de ieșire: 1,5 A
 Putere de ieșire: 8,85 W
 Eficiență medie în
 regim de funcționare: 79,3%
 Consum de putere în
 regim fără sarcină: 0,04 W

Tip: Adaptor 6000
 conector UK
 100 – 240 V

Tensiune de intrare:
 Frecvență curent alternativ
 de intrare: 50/60 Hz
 Tensiune de ieșire: 5,9 V
 Curent de ieșire: 1,5 A
 Putere de ieșire: 8,85 W
 Eficiență medie în
 regim de funcționare: 79,1%
 Consum de putere în
 regim fără sarcină: 0,04 W

Producător: GOLD MARK (CHINA) HOLDINGS LTD
 Unit 1706,17/F.,Vanta Industrial
 Centre, 21-33 Tai Lin Pai Road, Kwai
 Chung, N.T., Hong Kong

Tip: Adaptor 6000 A (VI)
 Conector euro/UK
 100 – 240 V

Tensiune de intrare:
 Frecvență curent alternativ
 de intrare: 50/60 Hz
 Tensiune de ieșire: 5,9 V
 Curent de ieșire: 1,5 A
 Putere de ieșire: 8,85 W
 Eficiență medie în
 regim de funcționare: 79,7%
 Consum de putere în
 regim fără sarcină: 0,04 W

Condiții de funcționare

Ambient: 0°C – +40°C

Aparatul este prevăzut cu izolație de protecție și antiparazitare. Acesta îndeplinește cerințele Directivei UE cu privire la compatibilitatea electromagnetică 2014/30/CE și Directiva cu privire la echipamentele tehnologice 2006/42/CE.

Funcționare

Pregătire

 Păstrați ambalajul original pentru o depozitare ulterioară în siguranță sau pentru transport.

- ▶ Verificați integralitatea setului de livrare.
- ▶ Verificați fiecare piesă cu privire la eventuale deteriorări survenite în timpul transportului.

 Rețineți faptul că pentru toate produsele noastre efectuăm o verificare a calității. Datorită acestui proces pot exista mici fire sintetice pe setul de cuțite sau pe mașina de tuns. Va asigurăm însă de faptul că mașina dumneavoastră de tuns părul și setul dumneavoastră de cuțite sunt neutilizate!

Siguranță



Atenție! Daune din cauza alimentării cu tensiune necorespunzătoare.

- ▶ Utilizați aparatul exclusiv cu tensiunea indicată pe plăcuța de tip a aparatului.

Încărcarea acumulatorului

1. Introduceți în mufa suportului de încărcare (Fig. 4Ⓢ) conectorul de aparat al sursei de alimentare de la rețea cu conector.



- Aparatul se poate conecta în vederea încărcării și direct cu sursa de alimentare de la rețea cu conector (Fig. 2Ⓢ/Ⓢ).
- Prin intermediul unui management de încărcare inteligent, se evită supraincărcarea acumulatorului.

2. Introduceți alimentatorul cu ștecher în priză de alimentare de la rețea (Fig. 4Ⓢ).
3. Deconectați aparatul de la întrerupătorul de pornire/oprire (Fig. 3Ⓢ).
4. Puneți aparatul la încărcat (Fig. 4) sau conectați-l direct la rețeaua de alimentare prin alimentatorul cu ștecăr (Fig. 2Ⓢ/Ⓢ). Se aude un semnal – a început încărcarea.



- În timpul încărcării se aprinde fiecare segment al indicatorului de capacitate, în funcție de nivelul de încărcare. Când bateria este complet încărcată, toate segmentele indicatorului sunt aprinse.
- După scoaterea aparatului din suportul de încărcare, indicatorul se stinge după circa 30 secunde. (mod economic).

5. Imediat ce bateria este complet încărcată, se aude un semnal sonor.

Funcționarea cu acumulator

1. De la întrerupătorul de pornire/oprire, porniți aparatul și opriți-l după utilizare (Fig. 3 Ⓐ/Ⓞ).

- După dezactivarea aparatului, indicatorul se stinge după aproximativ 30 secunde (mod economic).
- Gradul de încărcare a acumulatorului se afișează prin intermediul indicatorului de capacitate.
- Când acumulatorul s-a descărcat, mașina se deconectează automat.
- Dacă setul de cuțite nu este îngrijit corespunzător, durata de viață a aparatului se reduce sensibil.

Regimul de funcționare cu alimentare de la rețea



Atenție! Avarii din cauza utilizării mașinii de tuns cu sursa de alimentare în regim de alimentator de rețea cu ștecher permanent conectat (regim de funcționare cu alimentare de la rețea).

Utilizarea mașinii de tuns cu sursa de alimentare în regim de comutație cu ștecher permanent conectată (regim de funcționare cu alimentare de la rețea) nu este prevăzută. Cablul de conectare al sursei de alimentare în regim de comutație cu ștecher nu este configurat pentru solicitare mecanică în regim de funcționare pe termen lung.

- ▶ Alimentarea de la rețea este recomandată doar pe perioade scurte, în cazul unui acumulator gol.
1. Introduceți în mufa aparatului conectorul de aparat al sursei de alimentare de la rețea cu conector (Fig. 2 Ⓞ).
 2. Introduceți alimentatorul cu ștecher în priză de alimentare de la rețea (Fig. 2 Ⓞ).
 3. De la întrerupătorul de pornire/oprire, porniți aparatul și opriți-l după utilizare (Fig. 3 Ⓐ/Ⓞ).

Folosire

Reglarea lungimii de tăiere

Cu ajutorul dispozitivului de reglare a lungimii de tăiere integrat în setul de cuțite puteți regla lungimea de tăiere în 5 trepte, de la 0,7 mm până la 3 mm (fig. 5).

Tunderea cu pieptenii detașabili

Aparatul poate fi utilizat și cu pieptenii detașabili.

- ▶ Aduceți dispozitivul de reglare a lungimii de tăiere pe poziția 1 (Fig. 5) pentru a atinge lungimea de tăiere indicată.

- Blocurile pieptene sunt accesorii opționale și pot diferi de la un model la altul.

Montarea / demontarea pieptenilor detașabili

1. Împingeți blocul de piepteni prin glisare în sensul săgeții pe setul de cuțite (fig. 6 Ⓐ) până la refuz.
2. Blocul de piepteni se detașează prin glisare în sensul săgeții (fig. 6 Ⓞ).

Întreținere



Avertisment! Răniri și daune prin manipulare neadecvată.

- ▶ Opriți aparatul înaintea lucrărilor de curățare și întreținere. Deconectați aparatul de la alimentarea electrică.

Curățare și îngrijire



Pericol! Electrocutare din cauza pătrunderii lichidelor.

- ▶ Nu scufundați aparatul în apă!
- ▶ Nu lăsați lichide să penetreze în aparat.



Atenție! Deteriorări cauzate de substanțe chimice agresive.

- Substanțele chimice agresive pot deteriora aparatul și accesoriile.
- ▶ Nu folosiți soluții sau agenți abrazivi.
- ▶ Folosiți exclusiv produse de curățare și ulei pentru lame recomandate de către producător.



- Puteți procura componente accesorii prin intermediul dealerului nostru.
- Puteți procura piese de schimb prin intermediul centrului nostru de service.

- ▶ Înlăturați pieptenele detașabil după fiecare folosire (fig. 6 Ⓞ) și rabatați setul de cuțite de pe carcasa aparatului (fig. 7 Ⓞ). Îndepărtați resturile de păr din deschiderea carcasei și setul de cuțite cu ajutorul periuței (fig. 8). Apăsăți în plus pârghia de curățare. În acest fel puteți îndepărta ușor resturile de păr dintre foarfecele pieptenului și foarfecele cuțitului cu ajutorul periei de curățat (**EASY CLEANING**).
- ▶ Ștergeți aparatul numai cu o lavetă moale, eventual ușor umezită.
- ▶ Ungeți setul de lame doar cu ulei pentru setul de lame (fig. 9).



- ▶ Pentru o capacitate de tăiere eficientă și de durată este importantă lubrifierea frecventă a setului de tăiere.
- ▶ Dacă după o durată îndelungată de utilizare capacitatea de tăiere se reduce, chiar dacă aparatul a fost curățat și uns în mod regulat, setul de cuțite trebuie înlocuit.

Sistem cu senzori automat

Pentru identificarea din timp a necesității operațiilor de îngrijire imediate, mașina dumneavoastră de tuns părul este echipată cu un sistem cu senzori automat.



- Sistemul de senzori detectează singur dacă setul de cuțite a fost prea puțin uns sau foarte murdărit. După oprirea aparatului este emis un semnal sonor iar lampa indicatoare a nivelului de încărcare se aprinde intermitent timp de 2 minute.

- Semnalul sonor și aprinderea intermitentă a lămpii indicatoare a nivelului de încărcare pot fi confirmate (întrerupte) printr-o scurtă repornire-oprire a aparatului.
- Înainte de o nouă folosire a aparatului **se recomandă neapărat** curățarea aparatului și ungerea setului de cuțite, vezi capitolul **Curățare și îngrijire**.
- În caz de nerespectare aparatul se poate deteriora și defecta rapid. În acest caz aparatul își pierde garanția.

Înlocuirea setului de cuțite

1. Îndepărtați setul de cuțite de pe carcasă, împingându-l în sensul săgeții (fig. 7Ⓣ). Înlăturați setul de cuțite.
2. Pentru montarea la loc a setului de cuțite, îl aranjați cu cârligul în elementul de prindere în carcasă și îl împingeți spre carcasă până la blocare (fig. 7Ⓤ).

Înlăturarea problemelor

Setul de cuțite taie prost sau ciupește

Cauză: Setul de cuțite este murdar sau uzat.

- ▶ Curățați și gresați setul de cuțite, în cazul în care prin acestea nu se remediază problema, înlocuiți setul de cuțite.

Rănirea pielii

Cauză: Apăsare prea puternică pe piele.

- ▶ Atunci când tundeți foarte scurt, reduceți presiunea de apăsare pe piele.

Cauză: Set de cuțite defect.

- ▶ Controlați dacă au fost deteriorate vârfulurile dinților în timpul utilizării și eventual înlocuiți setul de cuțite.

Durata acumulatorilor este prea scurtă

Cauză: Un set de cuțite murdar și neuns cu ulei reduce semnificativ durata disponibilă de funcționare a acumulatorilor!

- ▶ Curățați cu grijă și ungeți cu ulei setul de cuțite. Dacă durata de funcționare a bateriilor este prea scurtă, cel mai probabil acumulatorii sunt aproape epuizați.

Cauză: Afișajul capacitiv imprecis

- ▶ Descărcați complet aparatul și încărcăți-l, apoi, printr-un proces de încărcare fără întreruperi până la capacitate completă.

Lampa indicatoare a nivelului de încărcare nu se aprinde

Cauză: Aparatul nu este poziționat corect în încărcător.

- ▶ Asigurați-vă că aparatul este poziționat corect în încărcător.

Cauză: Mufa aparatului este murdară.

- ▶ Curățați mufa aparatului.

Cauză: Alimentare cu curent defectuoasă.

- ▶ Asigurați-vă că există un contact perfect între alimentatorul cu ștecăr și priză.
- ▶ Verificați cablul de alimentare să nu aibă defecte.

Lampa indicatoare a nivelului complet de încărcare se aprinde intermitent

- ▶ Controlați dacă setul de cuțite nu este blocat și dacă lama se poate mișca liber. Opriiți și porniți mașina. Dacă afișajul complet se aprinde din nou intermitent, adresați-vă dealerului dvs. autorizat sau unui centru de service WAHL.

Dacă problema nu se poate rezolva cu aceste instrucțiuni, contactați centrul nostru de service. Nu încercați în niciun caz să reparați aparatul pe cont propriu!

Eliminare



Precauție! În caz de eliminare necorespunzătoare mediul poate fi dăunat.

- ▶ Descărcați complet acumulatorii înainte de eliminare!
- ▶ Eliminarea corectă protejează mediul și previne posibile efecte dăunătoare asupra omului și mediului.

La eliminarea aparatului, respectați normele corespunzătoare.

Informație privind eliminarea aparatelor electrice și electronice în comunitatea europeană:



În cadrul Comunității europene, în cazul aparatele cu funcționare electrică, eliminarea este reglementată prin norme naționale, care se bazează pe directiva UE 2012/19/CE referitoare la aparatele electronice uzate (WEEE). Astfel nu este permisă eliminarea aparatului la gunoia menajer. Aparatul este preluat de către punctele locale de colectare și reciclare. Ambalajul produsului este realizat din materiale reciclabile. Eliminați-le în mod ecologic și duceți-le la reciclat.

Инструкция за експлоатация (превод) работеща на ток и с акумулатор машинка за подстригване тип 1871 Li

Общи указания за ползване

Информация за ползване на указанията за безопасност и на упътването

- ▶ Освен това ръководство, съблюдавайте и отделните указания за безопасност, както и другите предоставени Ви информационни листовки.
- ▶ Преди да ползвате уреда за първи път трябва да прочетете и да разберете цялото упътване и указанията за безопасност.
- ▶ Гледайте на указанията за безопасност и на упътването като на част от уреда и ги съхранявайте добре на достъпно място.
- ▶ Това упътване и указанията за безопасност могат да бъдат получени и като PDF-файл от центъра за обслужване на клиенти. Декларацията за съответствие на Европейския съюз може да бъде получена и на други езици на ЕС от центъра за обслужване на клиенти.
- ▶ При предаване на уреда на други прилагайте упътването и указанията за безопасност.

Обяснение на символите

Следните символи се използват на устройството, съотв. щепселното захранване:



Символ за клас на защита II.



CE-знак за съответствие.



Знак за съответствие на UKCA за пазара в Обединеното кралство.



Знак за съответствие на EAC за евразийската територия Икономически съюз.



Знак WEEE, забраняващ изхвърлянето на електрически и електронни устройства в битовите отпадъци.

Следните символи и сигнални думи се използват в нашите инструкции за експлоатация:



ОПАСНОСТ

Опасност от токов удар с вероятност за тежки телесни повреди или смърт.



ОПАСНОСТ

Опасност от експлозия с вероятност за тежки телесни повреди или смърт.



ОПАСНОСТ

Опасност при употреба на възпламеняеми вещества. При пожар са възможни като следствие тежки телесни наранявания или смърт.



ПРЕДУПРЕЖДЕНИЕ

Предупреждение за евентуално телесно нараняване или за опасност за здравето.



ВНИМАНИЕ

Указание за опасност от материални щети.



Указание с полезна информация и указания.

- ▶ Все се призовават за дадено действие.

1. Извършете тези действия в посочената последователност.
- 2.
- 3.

Описание продукта

Описание на частите (фиг. 1)

- A** Ножчета
- B** Бутон за включване/изключване
- C** Показание на капацитета
- D** Стойка за зареждане
- E** Промяна на дължината на подстригване
- F** Щепсел на уреда
- G** Щепсел на стойката за зареждане
- H** Приставка гребен, дължина на рязане 3мм*
- I** Приставка гребен, дължина на рязане 6мм*
- J** Приставка гребен, дължина на рязане 9мм*
- K** Приставка гребен, дължина на рязане 12мм*
- L** Щепселно захранващо устройство
- M** Щекер за подаване на напрежение
- N** Четка за почистване
- O** Масло за ножчетата

* Гребените приставки и допълнителните аксесоари могат да се различават, в зависимост от модела.

Технически данни

Ръчен уред

Задвижване:	DC-двигател
Акумулатор:	Li-ION-акумулатор
Време на зареждане на акумулатора:	около 60 минути
Време на работа на акумулаторната батерия:	до 90 минути (след около 5 – 10 цикъла на зареждане)
Размери (ДхВхШ):	178 x 46 x 50 mm
Тегло:	около 296 g

Ниво на шума: макс. 63 dB(A) @ 25 cm
 Вибрация: < 2,5 m/s²

Стойка за зареждане

Размери
 с аксесоари (ШхДхВ): 96 x 120 x 72 mm
 Тегло: около 91 g

Щепселно захранващо устройство

Производител: Ten Pao Industrial Co., Ltd.
 Room 10-11,6/F., Kwong Sang Hong
 Centre, 151-153 Hoi Bun Road, Kwun
 Tong, Kowloon, Hong Kong

Тип: Адаптер 6000
 Евро щепсел
 Входно напрежение: 100 – 240 V

Честота на входния
 променлив ток: 50/60 Hz
 Изходно напрежение: 5,9 V
 Изходен ток: 1,5 A
 Изходна мощност: 8,85 W
 Среден КПД в
 работен режим: 79,3 %
 Консумирана мощност
 на празен ход: 0,04 W

Тип: Адаптер 6000
 Великобритания щепсел
 Входно напрежение: 100 – 240 V

Честота на входния
 променлив ток: 50/60 Hz
 Изходно напрежение: 5,9 V
 Изходен ток: 1,5 A
 Изходна мощност: 8,85 W
 Среден КПД в
 работен режим: 79,1 %
 Консумирана мощност
 на празен ход: 0,04 W

Производител: GOLD MARK (CHINA) HOLDINGS LTD
 Unit 1706,17/F.,Vanta Industrial
 Centre, 21-33 Tai Lin Pai Road, Kwai
 Chung, N.T., Hong Kong

Тип: Адаптер 6000 A (VI)
 Евро / Великобритания щепсел
 Входно напрежение: 100 – 240 V

Честота на входния
 променлив ток: 50/60 Hz
 Изходно напрежение: 5,9 V
 Изходен ток: 1,5 A
 Изходна мощност: 8,85 W
 Среден КПД в
 работен режим: 79,7 %
 Консумирана мощност
 на празен ход: 0,04 W

Условия на работа

Околна среда: 0°C – +40°C

Уредът е със защитна изолация и не смущава радиообхвата. Той съответства на директивата на ЕС за електромагнитна поносимост 2014/30/ЕО и на директивата за машини 2006/42/ЕО.

Начин на ползване

Подготвяне

 Запазете опаковката за по-късно сигурно съхраняване или транспорт.

- ▶ Проверете съдържанието на доставката.
- ▶ Проверете частите за евентуални повреди от транспорт.

 Моля, обърнете внимание, че ние извършваме контрол на качеството при всички наши продукти. В резултат на този процес може да има малки синтетични косъмчета върху ножчетата или машината за подстригване. Въпреки това ние Ви гарантираме, че Вашата машина за подстригване и ножчетата не са използвани!

Безопасност



Внимание! Щети от неправилно захранващо напрежение.

- ▶ Захранвайте уреда само с променливо напрежение, посочено на типовата табелка на уреда.

Зареждане на акумулатора

1. Щекерът за подаване на напрежение на уреда на адаптера да се свърже със стойката за зареждане на уреда (фиг. 4 ⊕).



- Уредът може и директно да се свърже с адаптера за зареждане (фиг. 2 ⊕/⊕).
- Чрез един интелигентен магнит за зареждане се предотвратява презареждане на акумулатора.

2. Включете адаптера в захранващия контакт (фиг. 4 ⊕).
3. Изключете с бутона за вкл. /изкл. уреда(фиг. 3 ⊕).
4. Поставете уреда в стойката за зареждане (фиг.4) или го свържете директно с кабела на адаптера (фиг. 2 ⊕/⊕). Чува се звук – започва зареждането.



- Докато трае зареждането, в зависимост от нивото на постигнатото зареждане, мига съответният сегмент от показанието за капацитета. При напълно зареден акумулатор сегментите от показанието светят непрекъснато.
- След вземане на уреда от стойката за зареждане след около 30 сек. угасва показанието. (икономичен режим).

5. Щом акумулаторът се зареди напълно, уредът издава звук.

Работа с акумулатор

1. С бутона за включване/изключване включете уреда и след употреба го изключете (фиг. 3 ⓐ/ⓑ).

- След изключване на уреда след около 30 секунди изгасва показанието (икономичен режим).
- Нивото на зареждане на акумулатора се посочва на показанието за капацитета.
- При разреден акумулатор машинката се изключва автоматично.
- При недостатъчна грижа за ножчетата може значително да се скъси времето на ползване на уреда.

Работа със захранване от мрежата

Внимание! Повреди поради непрекъснато ползване на машинката за подстригване с включен в мрежата кабел.

Не е предвидено непрекъснато ползване на машинката за подстригване с включен в мрежата кабел. Кабелът за захранване от мрежата не е предвиден за механично натоварване при постоянен режим на работа.

- ▶ Препоръчва се да се работи така само кратко, в случай че е празен акумулатора.

1. Включете захранващият кабел на уреда от адаптера в буксата на уреда (фиг. 2 ⓐ).
2. Включете адаптера в захранващия контакт (фиг. 2 ⓑ).
3. С бутона за включване/изключване включете уреда и след употреба го изключете (фиг. 3 ⓐ/ⓑ).

Обслужване

Задаване на дължината на подстригване

Чрез вградения в ножчетата регулатор на дължината можете да регулирате дължината на подстригване в 5 позиции от 0,7 мм до 3 mm (фиг. 5).

Подстригване с приставки гребен

Уредът може да се ползва и с приставки гребен.

- ▶ Поставете регулацията за дължината на подстригване в позиция 1 (фиг. 5), за да постигнете посочената дължина.

- Гребените приставки и допълнителните аксесоари могат да се различават, в зависимост от модела.

Поставяне и смъкване на приставката гребен.

1. Плъзнете приставката гребен по посока на стрелката до достигане на ножчетата (фиг. 6 ⓐ).
2. Приставката гребен може да бъде премахната по посока на стрелката (фиг. 6 ⓑ).

Поддръжка



Предупреждение! Наранявания и материални щети в следствие на неправилно ползване.

- ▶ Преди да почиствате уреда или да извършите поддръжка изключете уреда от мрежата. Отделете уреда от токозахранването.

Почистване и грижи за уреда



Опасност! Токов удар поради влязла течност.

- ▶ Не потапяйте уреда във вода!
- ▶ Не допускайте да влязат течности в уреда.



Внимание! Щети от агресивни химикали.

Агресивни химикали могат да повредят уреда и аксесоарите.

- ▶ Не употребявайте разтворители и абразивни средства.
- ▶ Използвайте само препоръчаните от производителя почистващи средства и смазочно масло за ножчета.



- Допълнителни аксесоари можете да купите от наш търговец.
- Резервни части можете да купите от нашия център за обслужване.

- ▶ След всяка употреба смъквайте приставката гребен (фиг. 6 ⓑ) и отворете ножчетата (фиг. 7 ⓐ). С четка почистете от косъмчетата от отвора на уреда и от ножчетата (фиг. 8). Освен това натиснете лостчето за почистване. Така можете лесно да почиствате от косъмчета между гребена за подстригване и ножчетата с четката за почистване (**EASY CLEANING**).

- ▶ Почиствайте уреда само с мека, евентуално леко влажна кърпа.
- ▶ Смазвайте ножчетата със смазочно масло за ножчета (фиг. 9).



- ▶ За добра и дълготрайна работа на режещите елементи е важно те редовно да се смазват.
- ▶ Ако след продължителна употреба, въпреки редовното почистване и смазване, спадне режещата способност на ножчетата, те трябва да се подменят.

Автоматична сензорна система

За да се разбере своевременно, че е необходимо веднага да се погрижите за уреда, на машинката за подстригване има автоматична сензорна система.



- Системата от датчици сама разпознава когато ножчетата не са добре смазани или когато са прекалено замърсени. След изключване на уреда той издава сигнал и показанието на капацитета мига около 2 минути.

- Звуковият сигнал, както и мигането на показанието на капацитета могат да бъдат спрени с кратко включване и изключване на уреда.
- Преди отново да се ползва уредът, **настоятелно се препоръчва да почистите и смажете уреда, вижраздел почистване и поддръжка**.
- При неспазване на указанията може да се повреди машината и преждевременно да отпадне от експлоатация. Така отпадат гаранционните права.

Подмяна на ножчетата

1. Натиснете ножчетата по посока на стрелката от корпуса (фиг. 7 Ⓔ). Смъкнете ножчетата.
2. При монтиране да се захванат ножчетата с палеца на корпуса на уреда и да се притиснат към корпуса докато щракнат (фиг. 7 Ⓕ).

Отстраняване на проблеми

Ножчетата режат лошо или скупят

Причина: Ножчетата са замърсени или изхабени.

- ▶ Почистете и смажете ножчетата, ако проблемът не се премахне подменете ножчетата.

Наранявания на кожата

Причина: Силно натискане на кожата.

- ▶ Намалете натиска при подстригване близо до кожата.

Причина: Повредени ножчета

- ▶ Проверете дали при употреба са повредени връхчетата на зъбчетата и подменете евентуално ножчетата.

Акумулаторът издържа много кратко време

Причина: Замърсени или несмазани ножчета могат да намалят значително времетраенето на акумулатора!

- ▶ Почистете и смажете ножчетата добросъвестно. Ако въпреки това времетраенето на акумулатора е много кратко, то вероятно му изтича срока.

Причина: Показанието на капацитета е неточно

- ▶ Разредете акумулаторът напълно и после го заредете напълно без да прекъсвате зареждането.

Не свети показанието за капацитета

Причина: Уредът не е поставен правилно в базата за зареждане.

- ▶ Уверете се, че уредът е поставен сигурно в базата за зареждане.

Причина: Буксата на уреда е замърсена.

- ▶ Почистете буксата на уреда.

Причина: Дефектно електрозахранване.

- ▶ Убедете се за коректния контакт между адаптера и контакта.
- ▶ Проверете захранващия кабел за евентуални повреди.

Цялото показание на капацитета мига

- ▶ Проверете дали не са блокирали ножчетата и дали могат да се движат. Изключете и включете уреда. Ако въпреки това свети цялото показание на капацитета се обърнете към специализирания търговец или към център за обслужване на клиенти на WAHL.

Ако с тези указания не можете да отстраните повредата, се обърнете към центъра за обслужване. Никога не се опитвайте сами да ремонтирате уреда!

Отстраняване на отпадъци



Внимание! Погрешното отстраняване причинява щети на околната среда.

- ▶ Да се изпръзнят акумулаторите преди да се изхвърлят!
- ▶ Правилното отстраняване служи на опазването на околната среда и предотвратява възможни вредни влияния върху човек и природата.

При изхвърляне на уреда спазвайте съответните законни разпоредби.

Информация за изхвърляне на електрически и електронни уреди в Европейския съюз:



В Европейския съюз за електроуреди важат националните разпоредби за изхвърляне на отпадъци, които базират на Директива на ЕС 2012/19/ЕС за стара електронна техника (WEEE). Съгласно това те вече не могат да се изхвърлят в домашния смет. Уредът се приема безплатно от комуналните събирателни пунктове респ. от пунктове за рецикулация. Опаковката на продукта е от материали, които могат да се рециклират. Изхвърлете ги природосъобразно и ги върнете за преработка.

Руководство по эксплуатации (перевод)

Машинка для стрижки волос с питанием от сети/аккумулятора, тип 1871 Li

Общие рекомендации по пользованию

Информация к рекомендациям по безопасности и руководству по эксплуатации

- ▶ В дополнение к руководству по эксплуатации следует соблюдать отдельные рекомендации по безопасности и справочные материалы, поставляемые вместе с прибором.
- ▶ Перед первой эксплуатацией прибора необходимо полностью прочесть и понять рекомендации по безопасности и руководство по эксплуатации.
- ▶ Рекомендации по безопасности и руководство по эксплуатации являются неотъемлемой частью изделия, надежно храните их в легкодоступном месте.
- ▶ Вы также можете получить правила техники безопасности и данное руководство по эксплуатации в формате PDF в одном из наших сервисных центров по запросу. Декларация о соответствии стандартам ЕС на других официальных языках стран ЕС может быть получена по запросу в одном из наших сервисных центров.
- ▶ При передаче прибора третьим лицам передавайте также рекомендации по безопасности и руководство по эксплуатации.

Объяснение символов

На приборе и сетевом блоке питания используются следующие символы:



Символ класса защиты II.



Знак соответствия нормам ЕС (знак CE).



Знак соответствия стандартам UKCA для британского рынка.



Знак Евразийского соответствия (EAC) для Евразийского экономического союза.



Маркировка WEEE, запрещающая утилизацию электрических и электронных приборов вместе с бытовыми отходами.

В наших руководствах по эксплуатации используются следующие символы и сигнальные слова:



ОПАСНОСТЬ

Опасность удара электрическим током, который может повлечь за собой тяжкие телесные повреждения или смерть.



ОПАСНОСТЬ

Опасность взрыва, который может повлечь за собой тяжкие телесные повреждения или смерть.



ОПАСНОСТЬ

Опасность в результате применения воспламеняющихся веществ. В результате пожара возможны тяжкие телесные повреждения или смерть.



ПРЕДУПРЕЖДЕНИЕ

Предупреждение об опасности телесных повреждений или рисках для здоровья.



ВНИМАНИЕ

Указание об опасности нанесения материального ущерба.



Полезная информация и советы.

- ▶ Указание выполнить соответствующее действие.
1. Произведите указанные действия в данном порядке.
 - 2.
 - 3.

Фирменная табличка

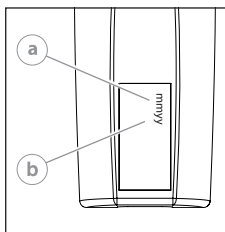

Дата производства

- Ⓐ Месяц
- Ⓑ Год

Описание изделия

Наименование деталей (рис. 1)

- A** Блок ножей
- B** Выключатель
- C** Индикатор зарядки
- D** Зарядная подставка
- E** Регулировка длины стрижки
- F** Гнездо прибора
- G** Гнездо зарядной подставки
- H** Насадка, длина стрижки 3 мм*
- I** Насадка, длина стрижки 6 мм*
- J** Насадка, длина стрижки 9 мм*
- K** Насадка, длина стрижки 12 мм*
- L** Сетевой блок питания
- M** Штекер прибора
- N** Щеточка для чистки
- O** Масло для блока ножей

* Насадки входят в опциональные принадлежности и могут отличаться в зависимости от модели.

Технические характеристики

Ручной прибор

Привод:	двигатель постоянного тока
Аккумуляторная батарея:	литий-ионная аккумуляторная батарея
Время заряда аккумулятора:	ок. 60 минут
Длительность работы аккумулятора:	до 90 мин (спустя прикл. 5–10 циклов зарядки)
Габариты (Д x Ш x В):	178 x 46 x 50 мм
Вес:	ок. 296 г
Уровень звукового давления:	макс. 63 дБ(А) на расстоянии 25 см
Вибрация:	< 2,5 м/с ²

Зарядная подставка

Размеры с принадлежностями (Ш x Г x В):	96 x 120 x 72 мм
Вес:	ок. 91 г

Сетевой блок питания

Производитель:	Ten Pao Industrial Co., Ltd. Room 10-11,6/F., Kwong Sang Hong Centre, 151-153 Hoi Bun Road, Kwun Tong, Kowloon, Hong Kong
Тип:	Адаптер 6000 Вилка европейского стандарта
Входное напряжение:	100–240 В
Входная частота переменного тока:	50/60 Гц
Выходное напряжение:	5,9 В
Выходной ток:	1,5 кА
Выходная мощность:	8,85 Вт

Средняя эффективность при эксплуатации:	79,3 %
Потребляемая мощность при нулевой нагрузке:	0,04 Вт

Тип:	Адаптер 6000 Вилка стандарта Великобритании
Входное напряжение:	100–240 В

Входная частота переменного тока:	50/60 Гц
Выходное напряжение:	5,9 В
Выходной ток:	1,5 кА
Выходная мощность:	8,85 Вт
Средняя эффективность при эксплуатации:	79,1 %
Потребляемая мощность при нулевой нагрузке:	0,04 Вт

Производитель:	GOLD MARK (CHINA) HOLDINGS LTD Unit 1706,17/F.,Vanta Industrial Centre, 21-33 Tai Tin Pai Road, Kwai Chung, N.T., Hong Kong
----------------	--

Тип:	Адаптер 6000 A (VI) Вилка европейского стандарта / Вилка стандарта Великобритании
Входное напряжение:	100–240 В

Входная частота переменного тока:	50/60 Гц
Выходное напряжение:	5,9 В
Выходной ток:	1,5 А
Выходная мощность:	8,85 Вт
Средняя эффективность при эксплуатации:	79,7 %
Потребляемая мощность при нулевой нагрузке:	0,04 Вт

Условия эксплуатации

Окружающая среда:	от 0 °С до +40 °С
-------------------	-------------------

Прибор имеет надежную электроизоляцию и не создает радиопомех. Прибор соответствует требованиям Директивы ЕС по электромагнитной совместимости 2014/30/ЕС и Директивы ЕС по машиностроению 2006/42/ЕС.

Эксплуатация

Подготовка

-  Сохраняйте упаковку прибора для последующего безопасного хранения или транспортировки.

- Проверьте комплектность поставки.
- Проверьте все компоненты на возможные повреждения при транспортировке.

i Обратите внимание, что мы осуществляем контроль качества всей нашей продукции. В результате этого процесса на блоке ножей или машинке для стрижки волос могут оставаться небольшие синтетические волоски. Однако мы заверяем вас, что машинка для стрижки волос и блок ножей не использовались!

Безопасность

! **Осторожно! Опасность повреждений вследствие несоответствующего питающего напряжения.**

- ▶ Эксплуатировать прибор только при напряжении, которое указано на табличке прибора.

Зарядка аккумулятора

1. Вставьте вилку блока питания в гнездо зарядной подставки (рис. 4 ⓐ).

i · Для зарядки прибор также можно напрямую соединить с блоком питания (рис. 2 ⓐ/ⓑ).

· Интеллектуальное управление зарядкой исключает избыточную зарядку аккумулятора.

2. Вставьте вилку блока питания в розетку (рис. 4 ⓑ).
3. Выключите прибор с помощью выключателя (рис. 3 ⓑ).
4. Поставьте прибор в подставку для зарядки (рис. 4) или напрямую соедините его с блоком питания (рис. 2 ⓐ/ⓑ). Раздается звуковой сигнал, означающий начало процесса зарядки.

i · Во время зарядки в зависимости от уровня заряда мигает соответствующий сегмент индикатора зарядки. При полном заряде светятся все сегменты индикатора зарядки.

· Прим. через 30 сек. после извлечения прибора из зарядной подставки индикатор погаснет. (режим экономии энергии).

5. О полной зарядке аккумулятора свидетельствует звуковой сигнал.

Режим работы от аккумулятора

1. Включите прибор с помощью выключателя, после использования выключите прибор (рис. 3 ⓐ/ⓑ).

i · Примерно через 30 сек. после выключения прибора индикатор гаснет (режим экономии энергии).

· Уровень заряда аккумулятора указывает индикатор зарядки.

· После разрядки аккумулятора машинка автоматически отключается.

· При ненадлежащем уходе за блоком ножей длительность работы прибора может существенно снизиться.

Работа от сети

! **Осторожно! Повреждение в результате эксплуатации машинки для стрижки волос с постоянно подключенным блоком питания (работа от сети).**

Эксплуатация машинки для стрижки волос с постоянно подключенным блоком питания (работа от сети) не предусмотрена. Соединительный кабель блока питания не рассчитан на механическую нагрузку при длительном использовании.

- ▶ Рекомендуется только кратковременная эксплуатация от сети в том случае, если аккумулятор разряжен.

1. Вставьте приборный штекер блока питания в гнездо прибора (рис. 2 ⓐ).
2. Вставьте вилку блока питания в розетку (рис. 2 ⓑ).
3. Включите прибор с помощью выключателя, после использования выключите прибор (рис. 3 ⓐ/ⓑ).

Эксплуатация

Регулировка длины стрижки

С помощью интегрированного в блок ножей рычажка регулировки длины стрижки, длина стрижки может фиксироваться в одной из 5 позиций - от 0,7 мм до 3 мм (рис. 5).

Стрижка с использованием насадок

Прибор может также использоваться с насадками.

- ▶ Передвиньте рычажок регулировки длины стрижки в положение 1 (рис. 5), для того чтобы добиться соответствующей длины стрижки.

i Насадки входят в опциональные принадлежности и могут отличаться в зависимости от модели.

Установка и отсоединение насадок

1. Надвиньте насадку на блок ножей в направлении стрелки до упора (рис. 6 ⓐ).
2. Насадку можно снять, передвинув ее в направлении стрелки (рис. 6 ⓑ).

Техническое обслуживание



Предупреждение! Опасность травм и материального ущерба при неправильном обращении.

- ▶ Перед началом очистки или технического обслуживания отключите прибор. Отсоедините прибор от электрической сети.

Очистка и уход



Опасность! Опасность удара электрическим током в случае проникновения жидкости.

- ▶ Не опускайте прибор в воду!
- ▶ Не допускайте проникновения жидкостей внутрь прибора.



Осторожно! Повреждения вследствие воздействия агрессивных химикатов.

Агрессивные химикаты могут повредить прибор и принадлежности.

- ▶ Не используйте растворители или абразивные чистящие средства.
- ▶ Применяйте только рекомендованные изготовителем чистящие средства и масло для блока ножей.



- Аксессуары можно приобрести в наших специализированных магазинах.
- Запасные части можно приобрести в наших сервисных центрах.

- ▶ После каждого использования снимайте насадку (рис. 6 Ⓞ) и откидывайте блок ножей от корпуса (рис. 7 Ⓜ). Щеточкой для чистки удалите остатки волос из отверстия в корпусе и из блока ножей (рис. 8). Дополнительно нажмите рычаг чистки. Это позволит удалить остатки волос между стригальной гребенкой и стригальным ножом с помощью щеточки для чистки (**EASY CLEANING**).
- ▶ Протирайте прибор только мягкой, при необходимости слегка влажной тряпкой.
- ▶ Смазывайте блок ножей специальным маслом (рис. 9).



- ▶ Для обеспечения длительной и бесперебойной работы прибора необходимо часто смазывать блок ножей маслом.
- ▶ Если после длительного использования, несмотря на регулярную чистку и смазку, режущая способность снижается, блок ножей необходимо заменить.

Автоматическая сенсорная система

Для своевременного распознавания необходимости в уходе данная машинка для стрижки оснащена автоматической сенсорной системой.



- Эта система самостоятельно определяет, в достаточной ли степени смазан блок ножей и не загрязнен ли он. После отключения прибора раздается звуковой сигнал и мигает индикатор в течение 2 минут.
- Звуковой сигнал и индикатор могут быть отключены путем включения и немедленного выключения прибора.
- Перед следующим использованием машинки **настоятельно рекомендуется** очистить прибор и смазать блок ножей, см. раздел "**Очистка и уход**".
- В противном случае возможно повреждение машинки и преждевременный выход из строя. В данном случае претензии по гарантии не принимаются.

Замена блока ножей

1. Нажмите на блок ножей от корпуса в направлении стрелки (рис. 7 Ⓜ). Снимите блок ножей.
2. Чтобы установить блок ножей, вставьте крючки в крепление на корпусе и нажмите на блок в направлении корпуса до фиксации (рис. 7 Ⓞ).

Поиск и устранение неполадок

Блок ножей плохо стрижет или дергает волосы

Причина: блок ножей загрязнен или изношен.

- ▶ Очистите и смажьте блок ножей, если проблему устранить не удалось, замените блок ножей.

Повреждение кожи

Причина: слишком сильное давление на кожу.

- ▶ Уменьшите давление во время стрижки близко к коже.

Причина: поврежден блок ножей.

- ▶ Проверьте кончики зубьев на наличие повреждений и при необходимости замените блок ножей.

Аккумуляторная батарея слишком быстро разряжается

Причина: Загрязненный и несмазанный блок ножей ведет к уменьшению доступного времени работы от аккумулятора!

- ▶ Тщательно очистите и смажьте блок ножей. Если аккумулятор слишком быстро разряжается, вероятно срок службы аккумулятора подходит к концу.

Причина: неточные показания индикатора уровня заряда

- ▶ Полностью разрядите прибор, затем обеспечьте его полную и непрерывную зарядку.

Индикатор заряда не горит

Причина: Прибор неправильно установлен в зарядную подставку.

- ▶ Убедитесь в том, что прибор установлен в зарядную подставку правильно.

Причина: гнездо прибора загрязнено.

- ▶ Очистите гнездо прибора.

Причина: неисправность электроснабжения.

- ▶ Проверьте контакт между блоком питания и штепсельной розеткой.
- ▶ Проверьте сетевой кабель на наличие повреждений.

Мигают все индикаторы заряда

- ▶ Убедитесь, что блок ножей не заблокирован и ножи свободно двигаются. Отключите и снова включите прибор. Если все индикаторы продолжают мигать, обратитесь к продавцу прибора или в сервисный центр WAHL.

Если не удалось устранить проблему с помощью данных рекомендаций, обратитесь в наш сервисный центр. Категорически запрещается самостоятельно ремонтировать прибор!

Утилизация



Осторожно! Вредное воздействие на окружающую среду при неправильной утилизации.

- ▶ Перед утилизацией аккумуляторы следует разрядить!
- ▶ Надлежащая утилизация способствует защите природы и предотвращает возможные вредные воздействия на человека и окружающую среду.

В случае утилизации прибора соблюдайте соответствующие законодательные предписания.

Информация по утилизации электрических и электронных приборов в странах Европейского сообщества:



В странах-членах Европейского сообщества утилизация электрических приборов регулируется национальными предписаниями, базирующимися на директиве ЕС 2012/19/ЕС для отработанных электронных приборов (WEEE). Согласно этой директиве прибор запрещено утилизировать вместе с коммунальными и бытовыми отходами. Прибор бесплатно принимается в местных сборных пунктах и пунктах приема отходов для вторичной переработки. Упаковка изделия выполнена из материалов, подлежащих вторичной переработке. Утилизируйте их экологически безопасным способом и отправляйте на вторичную переработку.

Посібник з експлуатації (переклад)

Машинка для підстригання волосся, що працює від мережі або акумулятора Тип 1871 Li

Загальні інструкції з використання

Інформація щодо вказівок з безпеки та посібника з експлуатації

- ▶ Поряд з посібником з експлуатації слід дотримувати окремі вказівки щодо безпеки та усі довідкові матеріали, що постають разом з виробом.
- ▶ Перед першим використанням пристрою уважно прочитайте вказівки з безпеки та посібник з експлуатації.
- ▶ Вказівки з безпеки та посібник з експлуатації є частиною виробу, їх треба надійно зберігати в легко доступному місці.
- ▶ Ви можете отримати вказівки з безпеки та посібник з експлуатації в форматі PDF в одному з наших сервісних центрів. Заяву про відповідність стандартам ЄС на інших офіційних мовах країн ЄС можна також отримати в одному з наших сервісних центрів.
- ▶ У разі передачі пристрою третій особі слід також додати вказівки з безпеки та посібник з експлуатації.

Пояснення символів

На пристрої або штепсельному імпульсному блоці живлення використовуються такі символи:



Символ класу захисту II.



Знак відповідності CE.



Знак відповідності UKCA для ринку Великобританії.



Знак відповідності EAC для території Євразійського економічного союзу.



Знак WEEE на заборону утилізації електричних та електронних пристроїв разом із побутовими відходами.

У наших посібниках із експлуатації використовуються такі символи й сигнальні слова:



НЕБЕЗПЕКА

Небезпека ураження електричним струмом, що може спричинити тяжкі тілесні ушкодження чи навіть смерть.



НЕБЕЗПЕКА

Небезпека вибуху, що може спричинити тяжкі тілесні ушкодження чи навіть смерть.



НЕБЕЗПЕКА

Небезпека через використання речовин, що спалахують. Пожежа може призвести до тяжких тілесних ушкоджень чи навіть смерті.



ПОПЕРЕДЖЕННЯ

Попередження про можливість отримання тілесних ушкоджень чи існуючий ризик для здоров'я.



ОБЕРЕЖНО

Небезпека пошкодження майна.



Корисна інформація й поради.

- ▶ Вказівка на необхідність виконання певної дії.
1. Виконуйте ці інструкції в наведеній послідовності.
 - 2.
 - 3.

Опис виробу

Позначення деталей (мал. 1)

- A** Ножовий блок
- B** Вимикач
- C** Індикатор потужності
- D** Зарядна підставка
- E** Довжина стриження
- F** Гніздо пристрою
- G** Гніздо зарядної підставки
- H** Гребінкова насадка, довжина стриження 3 мм*
- I** Гребінкова насадка, довжина стриження 6 мм*
- J** Гребінкова насадка, довжина стриження 9 мм*
- K** Гребінкова насадка, довжина стриження 12 мм*
- L** Штепсельний імпульсний блок живлення
- M** Штекер пристрою
- N** Щіточка для чищення
- O** Мاستило для ножового блока

* Насадки належать до додаткового приладдя та можуть від- різнятись залежно від моделі.

Технічні характеристики

Ручний пристрій

Привід:	двигун постійного струму
Акумуляторна батарея:	Літій-іонний акумулятор
Тривалість зарядки акумулятора:	близ. 60 хвилин
Тривалість роботи від акумулятора:	до 90 хвилин (приблизно після 5 – 10 циклів заряджання)
Розміри (Д x Ш x В):	178 x 46 x 50 мм
Вага:	прибл. 296 г

Рівень звукового тиску: макс. 63 дБ(А) на відстані 25 см
Вібрація: < 2,5 м/с²

Зарядна підставка

Габарити

з приладдям (Д х Г х В): 96 х 120 х 72 мм
Вага: прибл. 91 г

Штепсельний імпульсний блок живлення

Виробник: Ten Pao Industrial Co., Ltd.
Room 10-11,6/F., Kwong Sang Hong
Centre, 151-153 Hoi Bun Road, Kwun
Tong, Kwoloon, Гонконг
Тип: Адаптер 6000
Вилка, європейський стандарт
100 – 240 В

Вхідна напруга:
Вхідна частота
змінного струму:
Вихідна напруга:
Вихідний струм:
Вихідна потужність:
Середня ефективність
у роботі:
Споживана потужність
без навантаження:

50/60 Гц
5,9 В
1,5 кА
8,85 Вт
79,3 %
0,04 Вт

Тип: Адаптер 6000
Вилка, британський стандарт
100 – 240 В

Вхідна напруга:
Вхідна частота
змінного струму:
Вихідна напруга:
Вихідний струм:
Вихідна потужність:
Середня ефективність
у роботі:
Споживана потужність
без навантаження:

50/60 Гц
5,9 В
1,5 кА
8,85 Вт
79,1 %
0,04 Вт

Виробник: GOLD MARK (CHINA) HOLDINGS LTD
Unit 1706,17/F.,Vanta Industrial
Centre, 21-33 Tai Lin Pai Road, Kwai
Chung, N.T., Гонконг

Тип: Адаптер 6 000 А (VI)
Вилка, британський/європейський
стандарт

Вхідна напруга:
Вхідна частота
змінного струму:
Вихідна напруга:
Вихідний струм:
Вихідна потужність:
Середня ефективність
у роботі:
Споживана потужність
без навантаження:

100 – 240 В
50/60 Гц
5,9 В
1,5 А
8,85 Вт
79,7 %
0,04 Вт

Умови експлуатації

Навколишнє середовище: 0 °С–+40 °С

Пристрій має електроізоляцію та захищений від радіоперешкод. Він відповідає вимогам Директиви ЄС щодо електромагнітної сумісності 2014/30/ЄС та Директиви ЄС щодо машинобудування 2006/42/ЄС.

Експлуатація

Підготовка

i Не викидайте пакувальні матеріали — їх можна використувати для надійного зберігання або транспортування пристрою в майбутньому.

- ▶ Перевірте комплектність поставки.
- ▶ Перевірте всі деталі на відсутність імовірних пошкоджень, отриманих під час транспортування.

i Зверніть увагу, що ми здійснюємо забезпечення якості всіх наших виробів. В результаті цього процесу можуть бути дрібні синтетичні волоски. Однак ми запевняємо вас, що машинка для стриження волосся й ножовий блок не були в використанні!

Безпека





Обережно! Пошкодження через використання невідповідної напруги.





- ▶ Пристрій призначений для використання тільки від джерела з напругою, що вказана на інформаційній таблиці.

Заряджання акумулятора

1. Вставте штекер пристрою на штепсельному імпульсному блоці живлення у гніздо зарядної станції (мал. 4 ).



- Також для заряджання пристрій можна з'єднати зі штепсельним імпульсним блоком живлення напругу (мал. 2  / ).
- Спеціальна контрольна система унеможливілює надмірне заряджання акумулятора.

2. Підключіть штепсельний імпульсний блок живлення до електричної розетки (мал. 4 ).
3. Вимкніть пристрій за допомогою вимикача (мал. 3 ).
4. Встановіть пристрій на зарядній станції (мал. 4) або з'єднайте його напругу зі штепсельним імпульсним блоком живлення (мал. 2  / ). Пролунає звуковий сигнал і заряджання розпочнеться.



- Під час заряджання відповідно до рівня заряду блимає відповідний сегмент індикатора заряду. Коли акумулятор повністю заряджений, усі сегменти постійно світяться.
- Індикатор згасне приблизно через 30 секунд після зняття пристрою з зарядної підставки. (режим економії енергії.)

- Після повного заряджання акумулятора лунає звуковий сигнал.

Використання в режимі живлення від акумулятора

- За допомогою вимикача увімкніть пристрій, а після використання вимкніть його (мал. 3 ⓐ/ⓑ).



- Індикатор згасне приблизно через 30 секунд після вимкнення пристрою (режим економії енергії).
- Індикатор заряду акумулятора вказує поточний рівень заряду акумулятора.
- При розряджанні акумулятора машинка автоматично вимикається.
- У разі неналежного догляду за ножовим блоком тривалість роботи може суттєво зменшитися.

Використання в режимі живлення від мережі



Обережно! Ушкодження в результаті експлуатації машинки для підстригання волосся з постійно підключеним блоком живлення (експлуатація від електромережі).

Експлуатація машинки для підстригання волосся з постійно підключеним блоком живлення (експлуатація від електромережі) не передбачена. Сполучний кабель блоку живлення не розрахований на механічне навантаження при тривалому використанні.

- Рекомендується тільки короткочасна експлуатація від електромережі, якщо акумулятор розряджений.

- Вставте штекер пристрою на штепсельному імпульсному блоці живлення у гніздо пристрою (мал. 2 ⓐ).
- Підключіть штепсельний імпульсний блок живлення до електричної розетки (мал. 2 ⓑ).
- За допомогою вимикача увімкніть пристрій, а після використання вимкніть його (мал. 3 ⓐ/ⓑ).

Експлуатація

Настройка довжини стриження

За допомогою вбудованого в ножовий блок регулятора довжини стриження можна вибрати одне з 5 значень довжини стриження у діапазоні від 0,7 до 3 мм (мал. 5).

Стриження з використанням гребінкових насадок

Пристрій можна використовувати разом із гребінковими насадками.

- Щоб мати вказану довжину стриження, встановіть регулятор довжини стриження у положення 1 (мал. 5).



Насадки належать до додаткового приладдя та можуть відрізнятись залежно від моделі.

Встановлення / знімання гребінкової насадки

- До упору насуньте гребінкову насадку на ножовий блок у напрямку стрілки (мал. 6 ⓐ).
- Щоб зняти гребінкову насадку, посуňte її в напрямку стрілки (мал. 6 ⓑ).

Технічне обслуговування



Попередження! Травмування й пошкодження майна в разі неправильного поводження.

- Перед початком чищення або технічного обслуговування вимкніть прилад. Від'єднайте прилад від електричної мережі.

Чищення та догляд



Небезпека! Ураження струмом через потрапляння рідини.

- Не занурюйте пристрій у воду!
- Пильнуйте, щоб усередину пристрою не потрапляла рідина.



Обережно! Пошкодження агресивними хімікатами.

Агресивні хімікати можуть пошкодити пристрій і приладдя.

- Не використовуйте розчинники та абразивні засоби для чищення.
- Використовуйте тільки рекомендовані виробником миючі засоби і мастило для ножового блока.



- Придбати приладдя можна у нашій торговельній мережі.
- Придбати запасні частини можна у наших сервісних центрах.

- Після кожного використання знімайте гребінкову насадку (мал. 6 ⓑ) та відкидайте ножовий блок від корпусу (мал. 7 ⓐ). Щіточкою для чищення видаліть залишки волосся з отвору в корпусі та з ножового блока (мал. 8). Також натисніть важіль чищення. Таким чином можна видалити залишки волосся між стригальною гребінкою та стригальним ножом за допомогою щітки для чищення (**EASY CLEANING**).
- Протирайте пристрій м'якою, за необхідності злегка зволоженою ганчіркою.
- Змащуйте ножовий блок спеціальним мастилом (мал. 9).



- Для високої і тривалої якості підстригання, важливо часто змащувати ножовий блок.
- Якщо якість стриження, незважаючи на регулярне чищення та змащування, після тривалого терміну експлуатації погіршується, то ножовий блок слід замінити.

Автоматична система датчиків

Машинка для стриження волосся оснащена автоматичною системою датчиків, яка завчасно сповіщає про необхідність невідкладного виконання робіт із догляду.



- Сенсорна система здатна визначити недостатнє змащення та сильне забруднення ножового блока. Після вимкнення пристрою пролунає звуковий сигнал і почнуть блимати індикатори заряду на протязі 2 хвилини.
- Щоб скасувати звуковий сигнал і блимання індикатора, увімкніть і знову вимкніть пристрій.
- Перед наступним використанням машинки **настійно рекомендується** почистити пристрій і змастити ножовий блок, див. розділ "**Чищення та догляд**".
- В іншому разі можливе пошкодження пристрою та його передчасний вихід із ладу. Користувач втрачає право на гарантійний ремонт.

Заміна ножового блока

1. Віджміть ножовий блок від корпусу у напрямку стрілки (мал. 7 ㉔). Зніміть ножовий блок.
2. Щоб встановити ножовий блок, вставте гачки у кріплення на корпусі і натисніть блок до корпусу до фіксації (мал. 7 ㉕).

Усунення несправностей

Блок ножів погано стриже або смикає волосся

Причина: Блок ножів забруднений або зносився.

- ▶ Почистіть та змастіть ножовий блок якщо проблема залишилась, замініть ножовий блок.

Пошкодження шкіри

Причина: Ви надто сильно тиснете на шкіру.

- ▶ Зменште тиск при стриженні близько до шкіри.

Причина: Пошкоджений ножовий блок.

- ▶ Перевірте кінчики зубців на пошкодження та при необхідності замініть ножовий блок.

Акумулятор швидко розряджається

Причина: Забруднений і незмащений ножовий блок суттєво скорочує час роботи на акумуляторах!

- ▶ Ретельно почистіть і змастіть ножовий блок. Якщо час роботи від акумуляторів все ж скоротився дуже сильно, можливо, термін служби акумуляторів добігає кінця.

Причина: Неточні показання індикатора заряду

- ▶ Повністю розрядіть прилад та забезпечте його повне та безперервне заряджання.

Індикатор заряду не світиться

Причина: Прилад неправильно встановлений на зарядній підставці.

- ▶ Впевніться, що прилад встановлений на зарядній підставці вірно.

Причина: Забруднилося гніздо пристрою.

- ▶ Очистіть гніздо пристрою.

Причина: Порушене живлення.

- ▶ Переконайтеся, що штепсельний імпульсний блок живлення надійно підключений до електричної розетки.
- ▶ Перевірте електричний кабель на наявність пошкоджень.

Блимають усі індикатори заряду

- ▶ Переконайтеся, що ножовий блок не заблокований і ножі вільно рухаються. Вимкніть і знову увімкніть прилад. Якщо всі індикатори продовжують блимати, зверніться до продавця приладу або в сервісний центр WAHL.

Якщо не вдалося вирішити проблему за допомогою цих вказівок, зверніться до нашого сервісного центру. В ніякому разі не намагайтеся відремонтувати прилад самостійно!

Утилізація



Обережно! Неправильна утилізація завдає шкоди навколишньому середовищу.

- ▶ Перед утилізацією акумулятори необхідно розрядити!
- ▶ Належна утилізація сприяє захисту природи й допомагає запобігати можливому шкідливому впливу на людину та навколишнє середовище.

Дотримуйтеся вимог діючого законодавства при утилізації пристрою.

Інформація щодо утилізації електричного та електронного обладнання у країнах ЄС:



Питання утилізації електричних приладів на території Європейського Союзу регулюються національними нормами, які ґрунтуються на Директиві ЄС 2012/19/ЄС щодо утилізації електричних приборів та обладнання. Згідно з цією Директивою не можна викидати пристрій разом із домашнім чи комунальним сміттям. Ви можете безкоштовно здати його до комунальних пунктів збору та вторинної переробки. Упаковка виробу виготовлена з матеріалів, що піддаються вторинній переробці. Утилізуйте їх екологічно безпечним способом і відправляйте на вторинну переробку.

Kasutusjuhend (tõlge)

Võrgu-/akutoitel juukselõikusmasin, tüüp 1871 Li

Üldised juhised kasutajale

Info ohutusjuhiste ja kasutusjuhendi kasutamise kohta

- ▶ Lisaks sellele kasutusjuhendile järgige eraldi ära toodud ohutusjuhiseid, samuti kõiki kaasasolevaid infolehti.
- ▶ Enne seadme esmakordset kasutamist lugege ohutusjuhised ja kasutusjuhend täielikult läbi ja püüdke neist aru saada.
- ▶ Ohutusjuhised ja kasutusjuhend on toote osad. Säilitage neid hoolikalt käepärases kohas.
- ▶ Ohutusjuhised ja kasutusjuhendi võib tellida meie teeninduskeskustest ka PDF-faili kujul. EÜ vastavusdeklaratsiooni võib meie teeninduskeskustest küsida ka teistes Euroopa Liidu ametlikes keeltes.
- ▶ Seadet kolmandale isikule üle andes andke üle ka ohutusjuhised ja kasutusjuhend.

Sümbolite seletused

Seadme või adapteri puhul kasutatakse järgmisi sümboliteid.



Sümbol: kaitseklass II.



CE-vastavusmärkis.



UKCA-vastavusmärkis Ühendkuningriigi turu jaoks.



EAC-vastavusmärkis Euraasia Majandusliidu jaoks.



Elektri- ja elektroonikaseadmete jäätmete (WEEE) märkis, mis keelab elektri- ja elektroonikaseadmete viskamise olmejäätmete hulka.

Meie kasutusjuhendites kasutatakse järgmisi sümboliteid ja signaalsõnu.

**OHT**

Raske kehavigastuse või surmaga lõppeva elektrilöögi oht.

**OHT**

Raske kehavigastuse või surmaga lõppeva plahvatusoht.

**OHT**

Oht tuleohtlike ainete kasutamisel. Tulekahju tekkimise oht, mis võib põhjustada raske kehavigastuse või lõppeda surmaga.

**HOIATUS**

Võimaliku kehavigastuse või terviseriski hoiatus.

**ETTEVAATUST**

Viide materiaalse kahju ohule.



Kasulik teave ja nõuanded.

- ▶ Teil palutakse teostada teatud toimingud.
1. Teostage need toimingud kirjeldatud järjekorras.
 - 2.
 - 3.

Tootekirjeldus

Osade nimetused (joon 1)

- A** Lõikeelement
- B** Lüliti sisse- ja väljalülitamiseks
- C** Mahtvuse näidik
- D** Laadija
- E** Lõikepikkuse seadistamine
- F** Seadme pistikupesa
- G** Laadija pistikupesa
- H** Kammotsik, lõikepikkus 3 mm*
- I** Kammotsik, lõikepikkus 6 mm*
- J** Kammotsik, lõikepikkus 9 mm*
- K** Kammotsik, lõikepikkus 12 mm*
- L** Adapter
- M** Seadme ühenduspistik
- N** Puhastushari
- O** Lõikeelemendi õli

* Kammotsikud on täiendavad tarvikud ja võivad vastavalt mudelile erineda.

Tehnilised andmed

Käsiseade

Ajam:	alalisvoolumootor
Aku:	liitiumioonaku
Aku laadimisae:	u 60 minutit
Aku tööae:	kuni 90 minutit (pärast u 5 – 10 laadimistsükli)
Mootmed: (p x l x k):	178 x 46 x 50 mm
Kaal:	u 296 g
Müratase:	max 63 dB(A) / 25 cm
Vibratsioon:	< 2,5 m/s ²

Laadija

Mootmed	
koos tarvikutega (l x p x k):	96 x 120 x 72 mm
Kaal:	u 91 g

Adapter

Tootja: Ten Pao Industrial Co., Ltd.
Room 10-11.6/F., Kwong Sang Hong
Centre, 151-153 Hoi Bun Road, Kwun
Tong, Kowloon, Hongkong

Tüüp: adapter 6000
europistik
Sisendpinge: 100 – 240 V

Sisendvahelduvvoolu
sagedus: 50/60 Hz
Väljundpinge: 5,9 V
Väljundvool: 1,5 A
Väljundvõimsus: 8,85 W
Tööseisundi keskmine
energiatõhustegur: 79,3%
Tarbimisvõimsus
koormamata seisundis: 0,04 W

Tüüp: adapter 6000
UK-pistik
Sisendpinge: 100 – 240 V

Sisendvahelduvvoolu
sagedus: 50/60 Hz
Väljundpinge: 5,9 V
Väljundvool: 1,5 A
Väljundvõimsus: 8,85 W
Tööseisundi keskmine
energiatõhustegur: 79,1%
Tarbimisvõimsus
koormamata seisundis: 0,04 W

Tootja: GOLD MARK (CHINA) HOLDINGS LTD
Unit 1706,17/F., Vanta Industrial
Centre, 21-33 Tai Lin Pai Road, Kwai
Chung, N.T., Hongkong
adapter 6000 A (VI)
europistik / UK-pistik

Tüüp: 100 – 240 V

Sisendpinge: 50/60 Hz
Sisendvahelduvvoolu
sagedus: 5,9 V
Väljundpinge: 1,5 A
Väljundvool: 8,85 W
Väljundvõimsus: 79,7%
Tööseisundi keskmine
energiatõhustegur: 0,04 W
Tarbimisvõimsus
koormamata seisundis:

Töötingimused

Ümbritseva keskkonna temperatuur: 0–40 °C

Seadmel on kaitseisolatsioon ning see ei tekita raadiohäiret. See vastab Euroopa Liidu elektromagnetilise ühilduvuse direktiivile 2014/30/EÜ ja masinadirektiivile 2006/42/EÜ.

Seadmega töötamine**Ettevalmistamine kasutuselevõtuks**

Säilitage pakend seadme hilisemaks turvaliseks hoiustamiseks või transportimiseks.

- ▶ Kontrollige tarnekomplekti tervikkust.
- ▶ Kontrollige kõiki osi võimalike transpordikahjustuste suhtes.



Pange tähele, et me viime kõikide oma toodete osas läbi kvaliteedikontrolli. Selle protsessi tulemusena võib löikeelemendil või juukselõikusmasinal olla väikeseid sünteetilisi karvakesi. Kinnitame siiski, et juukselõikusmasinat ja löikelementi ei ole kasutatud!

Ohutus**Ettevaatus! Vales toitepingest tingitud kahjustused.**

- ▶ Kasutage seadet alati üksnes tüübisildil ära toodud pingega.

Aku laadimine

1. Ühendage adapteri ühenduspistik laadija pistikupessa (joon 4, ⓐ).



- Seadme saab laadimiseks ühendada ka otse adapteriga (joon 2, ⓐ/ⓑ).
- Intelligentne laadimise juhtimissüsteem takistab akude ülelaadimist.

2. Ühendage adapter vooluvõrku (joon 4, ⓐ).
3. Lülitage seade lülitist välja (joon 3, ⓐ).
4. Asetage seade laadijasse (joon 4) või ühendage see otse adapteriga (joon 2, ⓐ/ⓑ). Kõlab helisignaal – laadimisprotsess algab.



- Laadimise ajal vilgub sõltuvalt laadimise olekust vastav mahtuvuse näidiku segment. Täis aku korral põlevad pidevalt kõik mahtuvuse näidiku segmendid.
- Näidik kustub ca 30 sekundit peale seadme laadijast eemaldamist (voolusäätsurežiim).

5. Kohe kui aku on täiesti laetud, kõlab helisignaal.

Töötamine akutoitel

1. Lülitage seade lülitist sisse ja pärast kasutamist välja (joon 3, ⓐ/ⓑ).



- Näidik kustub ca 30 sekundit peale seadme väljalülitamist (voolusäätsurežiim).
- Aku laadimise olekut näitab mahtuvuse näidik.
- Tühja aku korral lülitub masin automaatselt välja.
- Löikeelemendi ebapiisava hoolduse korral võib tööaeg oluliselt lüheneda.

Töötamine vooluvõrgus



Ettevaatust! Juukselõikusmasin kahjustub, kui seda kasutada pidevalt adapteriga ühendatuna (võrgutoide).

Juukselõikusmasin ei ole ette nähtud kasutamiseks pidevalt adapteriga ühendatuna (võrgutoitega). Adapteri ühendusjuhe ei ole mõeldud mehaanilise koormuse jaoks pideval töörežiimil.

- ▶ Võrgutoidet soovitatakse kasutada ainult lühiajaliselt, tühja aku korral.

1. Ühendage adapteri ühenduspistik seadme pistikupesasse (joon 2, ⊕).
2. Ühendage adapter vooluvõrku (joon 2, ⊕).
3. Lülitage seade lülitist sisse ja pärast kasutamist välja (joon 3, ⊕/⊖).

Kasutamine

Lõikepikkuse seadistamine

Lõikelemendi integreeritud lõikepikkuse regulaatoriga saate valida 5 erinevat lõikepikkuse asendit pikkusega 0,7 mm kuni 3 mm (joon 5).

Lõikamine kammiootsikuga

Seadet võib kasutada ka koos kammiootsikutega.

- ▶ Et saavutada vastav lõikepikkus, viige lõikepikkuse regulaator asendisse 1 (joon 5).



Kammiootsikud on täiendavad tarvikud ja võivad vastavalt mudelile erineda.

Kammiootsiku paigaldamine/eemaldamine

1. Lükake kammiootsik noole suunas lõpuni lõikelemendile (joon 6, ⊕).
2. Kammiootsiku saab noole suunas lükates eemaldada (joon 6, ⊖).

Korrrahoid



Hoiatus! Asjatundmatu käsitsemine võib põhjustada vigastusi ja kahjustusi.

- ▶ Lülitage seade enne kõikide puhastus- ja hooldustööde algust välja. Eemaldage seade vooluvõrgust.

Puhastamine ja hooldus



Oht! Elektrilöögi oht seadmesse tungiva vedeliku tõttu.

- ▶ Ärge kastke seadet vette!
- ▶ Vältige vedelike tungimist seadme sisse.



Ettevaatust! Agressiivsetest kemikaalidest tingitud kahjustused.

Agressiivsed kemikaalid võivad seadet ja tarvikuid kahjustada.

- ▶ Ärge kasutage lahusteid ja abrasiivseid vahendeid.
- ▶ Kasutage ainult tootja poolt soovitatud puhastusvahendeid ja lõikelemendi õli.



- Lisatarvikuid saate osta meie edasimüüjatelt.
- Varuosi saate osta meie teeninduskeskustest.

- ▶ Pärast iga kasutamist eemaldage korpuse küljest kammiootsik (joon 6, ⊕) ja võtke lõikelement seadme küljest lahti (joon 7, ⊕). Puhastage korpuse ava ja lõikelement puhastusharjaga juustest (joon 8). Lisaks vajutage puhastushooba. Nii saate juuksed lihtsalt puhastusharjaga lõikekammi ja lõiketera vahelt eemaldada (**EASY CLEANING**).
- ▶ Pühkige seadet ainult pehme, vajadusel kergelt niiske lapiga.
- ▶ Õlitage lõikelementi lõikelemendile mõeldud õliga (joon 9).



- ▶ Hea ja kauakestva lõiketulemuse saavutamiseks on oluline õlitada lõikelementi sageli.
- ▶ Kui pärast pikka kasutusaaega lõikamistulemus hoolimata korrapärasest puhastamisest ja õlitamisest halveneb, tuleb lõikelement välja vahetada.

Automaatne andurisüsteem

Tuvastamaks õigeaegselt vältimatut hooldusvajadust on teie juukselõikusmasin varustatud automaatse andurisüsteemiga.



- Andurisüsteem tuvastab iseseisvalt selle, et lõikelementi õlitati liiga vähe või et see on tugevalt määrdunud. Peale seadme väljalülitamist kõlab helisignaali ja kogu mahtuvuse näidik vilgub 2 minutit.
- Helisignaali, samuti mahtuvuse näidikut saab veelkordselt seadme sisse- ja väljalülitamisel kviteerida (välja lülitada).
- Enne masina uuesti kasutamist **soovitame kindlasti seadet puhastada ja lõikelementi õlitada**, vt ptk **Puhastamine ja hooldus**.
- Mittejärmisel võib masin kahjustuda ja muutuda enneaegselt töökölbmatuks. Siis kaotab garantiinõudeõigus kehtivuse.

Lõikelemendi väljavahetamine

1. Suruge lõikelement noole suunas korpusest eemale (joon 7, ⊕). Eemaldage lõikelement.
2. Uue lõikelemendi paigaldamiseks asetage see konksuga korpuse avasse ja suruge korpuse poole kuni see fikseerub (joon 7, ⊖).

Probleemide kõrvaldamine

Lõikeelement löikab halvasti või kitkub

Põhjus: lõikeelement on määratud või kulunud.

- ▶ Puhastage ja õlitage lõikeelementi, kui see ei kõrvalda probleemi, siis vahetage lõikeelement välja.

Nahavigastus

Põhjus: liiga tugev surve nahale.

- ▶ Vähendage nahalähedasel lõikamisel survet.

Põhjus: kahjustatud lõikeelement.

- ▶ Kontrollige, kas hammastik on kasutamisel kahjustada saanud ja vajadusel vahetage lõikeelement välja.

Aku tööaeg on liiga lühike

Põhjus: määratud ja õlitamata lõikeelement lühendab oluliselt aku tööaega!

- ▶ Puhastage ja õlitage lõikelementi hoolikalt. Kui aku tööaeg on sellele vaatamata liiga lühike, siis on akude eluiga tõenäoliselt läbi.

Põhjus: mahtuvuse näidik on ebatäpne.

- ▶ Laadige seade täiesti tühjaks ja seejärel laadige see uuesti täis, laadimisprotsessi vahepeal katkestamata.

Mahtuvuse näidik ei põle.

Põhjus: seade ei asetse laadijas õigesti.

- ▶ Veenduge, et käsiseade asetseks laadijas õigesti.

Põhjus: seadme pistikupesa on määratud.

- ▶ Puhastage seadme pistikupesa.

Põhjus: vooluvarustuse häired.

- ▶ Veenduge, et adapteri ja pistikupesa vahel on laitmatu ühendus.
- ▶ Kontrollige toitejuhet võimalike kahjustuste osas.

Kogu mahtuvuse näidik vilgub.

- ▶ Kontrollige, kas lõikeelement ei ole blokeeritud ja kas tera saab liigutada. Lülitage masin välja ja uuesti sisse. Kui kogu näidik hakkab taas vilkuma, siis pöörduge edasimüüja või WAHLi teeninduskeskuse poole.

Kui teil ei õnnestu nende juhiste abil probleemi lahendada, pöörduge meie teeninduskeskuse poole. Ärge kunagi püüdke seadet ise parandada!

Utiliseerimine



Ettevaatus! Keskkonnakahju valesi utiliseerimisel.

- ▶ Laadige akud enne utiliseerimist tühjaks!
- ▶ Nõuetekohane utiliseerimine on keskkonnanõuetekohane ja takistab inimese ja keskkonna kahjustamist.

Järgige seadme utiliseerimisel vastavaid õigusakte.

Euroopa Ühenduse elektriliste ja elektrooniliste seadmete utiliseerimise alane info:



Euroopa Ühenduses toimub elektriliste seadmete utiliseerimine vastavalt kohalikele regulatsioonidele, mis põhinevad Euroopa Liidu elektri- ja elektroonika-seadmete jäätmeid käsitleval direktiivil 2012/19/EÜ (WEEE). Selle alusel ei tohi seadet enam utiliseerida koos olmeprügi või majapidamisjäätmetega. Seade võetakse tasuta vastu kohaliku omavalitsuse kogumispunktis või jäätmejaamas. Toote pakend on valmistatud taaskasutatavatest materjalidest. Utiliseerige see keskkonnasõbralikult ja suunake taaskasutusse.

Tikla/akumulatora matu griežamās mašīnas modeļa 1871 Li Lietošanas instrukcija (tulkojums)

Vispārējās norādes lietotājiem

Informācija par drošības norādījumu un lietošanas instrukcijas pielietojumu

- Papildus šai lietošanas instrukcijai ievērojiet atsevišķos drošības noteikumus, kā arī visas komplektā iekļautās norāžu lapas.
- Pirms uzsākt iekārtas izmantošanu, jāizlasa un jāizprot drošības norādījumi un lietošanas instrukcija.
- Uzskatiet drošības norādījumus un lietošanas instrukciju par produkta sastāvdaļām un uzglabājiet tos drošā un viegli pieejamā vietā.
- Drošības norādījumus un lietošanas instrukciju var iegūt mūsu servisa centros arī PDF failu formātā. Mūsu servisa centros var iegūt ES atbilstības deklarāciju arī citās ES oficiālajās valodās.
- Nododot ierīci trešajām personām, nododiet arī tās drošības norādījumus un lietošanas instrukciju.

Simbolu skaidrojums

Uz ierīces vai tās barošanas bloka ir šādi simboli:



Simbols II aizsardzības klase.



EK atbilstības zīme.



UKCA atbilstības zīme Lielbritānijas tirgum.



EAC atbilstības zīme Eirāzijas Ekonomiskās savienības reģionam.



WEEE zīme, kas norāda uz aizliegumu likvidēt elektriskās un elektroniskās ierīces kā sadzīves atkritumus.

Mūsu lietošanas instrukcijā tiek izmantoti šādi simboli un signālvārdi:



BĪSTAMI

Pastāv elektrotrieciena risks, kas var izraisīt smagus miesas bojājumus vai pat nāvi.



BĪSTAMI

Pastāv eksplozijas risks, kas var izraisīt smagus miesas bojājumus vai pat nāvi.



BĪSTAMI

Apdraudējums, ko rada uzliesmojošu vielu lietošana. Aizdegšanās var izraisīt smagus miesas bojājumus vai pat nāvi.



BĪDINĀJUMS

Bīdīnājums par iespējamiem miesas bojājumiem vai veselības apdraudējumu.



UZMANĪBU

Norāde uz materiālo zaudējumu risku.



Norāde ar nozīmīgu informāciju un padomiem.

- Uzaicinājums veikt kādu darbību.
 1. Veiciet šīs darbības aprakstītajā secībā.
 - 2.
 - 3.

Izstrādājuma apraksts

Daļu apzīmējumi (1. att.)

- A** Asmeņu bloks
 - B** Ieslēgšanas/izslēgšanas slēdzis
 - C** Kapacitātes indikators
 - D** Uzlādes stacija
 - E** Griešanas garuma regulators
 - F** Ierīces ligzda
 - G** Uzlādes stacija
 - H** Ķemmes uzlika, griešanas garums 3 mm*
 - I** Ķemmes uzlika, griešanas garums 6 mm*
 - J** Ķemmes uzlika, griešanas garums 9 mm*
 - K** Ķemmes uzlika, griešanas garums 12 mm*
 - L** Barošanas bloks
 - M** Ierīces kontaktspraudnis
 - N** Tīrīšanas birste
 - O** Eļļa asmeņu blokam
- * Ķemmes uzlikas ir pieredumi pēc izvēles un atkarībā no modeļa var atšķirties.

Tehniskie dati

Rokas ierīce

Piedziņa:	līdzstrāvas motors
Akumulators:	litija jonu akumulators
Akumulatora uzlādes laiks:	apm. 60 minūtes
Akumulatora darbības ilgums:	līdz 90 minūtēm (pēc aptuveni 5 – 10 uzlādes cikliem)
Izmēri (G x P x A):	178 x 46 x 50 mm
Svars:	apm. 296 g
Troksņa emisijas līmenis:	maks. 63 dB(A) @ 25 cm
Vibrācija:	< 2,5 m/s ²

Uzlādes stacija

Izmēri	
ar pieredumiem (P x D x A):	96 x 120 x 72 mm
Svars:	apm. 91 g

Barošanas bloks

Ražotājs: Ten Pao Industrial Co., Ltd.
Room 10-11,6/F., Kwong Sang Hong
Centre, 151-153 Hoi Bun Road, Kwun
Tong, Kowloon, Honkonga

Tips: adapters 6000
Euro spraudnis

Ieejas spriegums: 100 – 240 V

Maiņstrāvas frekvence ieejā: 50/60 Hz

Izejas spriegums: 5,9 V

Izejas strāva: 1,5 A

Izejas jauda: 8,85 W

Vidējā efektivitāte
darbības režīmā: 79,3 %

Jaudas patēriņš
bezslodzes režīmā: 0,04 W

Tips: adapters 6000
UK spraudnis

Ieejas spriegums: 100 – 240 V

Maiņstrāvas frekvence ieejā: 50/60 Hz

Izejas spriegums: 5,9 V

Izejas strāva: 1,5 A

Izejas jauda: 8,85 W

Vidējā efektivitāte
darbības režīmā: 79,1 %

Jaudas patēriņš
bezslodzes režīmā: 0,04 W

Ražotājs: GOLD MARK (KĪNA) HOLDINGS LTD
Unit 1706,17/F., Vanta Industrial Cen-
tre, 21-33 Tai Lin Pai Road, Kwai
Honkonga

Tips: Adapteris 6000 A (VI)
Euro spraudnis / UK spraudnis

Ieejas spriegums: 100 – 240 V

Maiņstrāvas frekvence ieejā: 50/60 Hz

Izejas spriegums: 5,9 V

Izejas strāva: 1,5 A

Izejas jauda: 8,85 W

Vidējā efektivitāte
darbības režīmā: 79,7 %

Jaudas patēriņš
bezslodzes režīmā: 0,04 W

Ekspluatācijas apstākļi

Vides temperatūra: 0 °C – +40 °C

Ierīce ir izolēta un nerada elektromagnētiskus traucējumus. Tā atbilst Eiropas Parlamenta un Padomes Direktīvai 2014/30/ES par elektromagnētisko savietojamību un Eiropas Parlamenta un Pado-
mes Direktīvai 2006/42/EK par mašīnām.

Ekspluatācija**Sagatavošana**

 Saglabājiet iepakojumu vēlākai ierīces transportēšanai un uzglabāšanai.

- ▶ Pārbaudiet, vai ir piegādāts viss piegādes komplekss.
- ▶ Pārbaudiet, vai transportēšanas laikā nav sabojātas ierīces detaļas.

 Lūdzu, ņemiet vērā, ka mēs visiem saviem izstrādājumiem veicam kvalitātes pārbaudi. Šī procesa rezultātā uz asmeņu bloka vai uz matu griežamās mašīnas var būt palikušas nelielas sintētisko matu šķipsnas. Tomēr mēs apliecinām, ka jūsu matu griežamā mašīna un asmeņu bloks nav lietots!

Drošība**Uzmanību! Bojājumi, ko izraisa nepareiza strāvas padeve.**

- ▶ Izmantojiet ierīci tikai ar datu plāksnītē norādīto spriegumu.

Akumulatora uzlāde

1. Barošanas bloka spraudni pieslēdziet uzlādes stacijas līgzdai (4. att. Ⓐ).



- Ierīci uzlādēšanai var savienot arī tieši ar barošanas bloku (2. att. Ⓐ/Ⓞ).
- Ievērojot uzlādēšanas noteikumus, tiek novērsta pār-
mērīga akumulatora uzlādēšana.

2. Barošanas bloku pieslēdziet kontaktrozetei (4. att. Ⓞ).
3. Izslēdziet ierīci ar ieslēgšanas/izslēgšanas slēdzi (3. att. Ⓞ).
4. Ievietojiet ierīci uzlādes stacijā (4. att.) vai savienojiet to tieši ar barošanas bloku (2. att. Ⓐ/Ⓞ). Atskan signāls un sākas uzlādēšanas process.



- Uzlādes laikā atkarībā no uzlādes stāvokļa mirgo attiecīgais kapacitātes indikatora segments. Kad aku-
mulators ir pilnībā uzlādēts, nepārtraukti mirdz visi
kapacitātes indikatora segmenti.
- Pēc ierīces izņemšanas no uzlādēšanas stacijas indi-
kators pēc apm. 30 sekundēm nodzīst (enerģijas
taupīšanas režīms).

5. Kad akumulators ir pilnībā uzlādēts, atskan signāls.

Ierīces izmantošana ar akumulatoru

1. Ar ieslēgšanas/izslēgšanas slēdzi ieslēdziet ierīci pirms lietoša-
nas un izslēdziet pēc tās (3. att. Ⓐ/Ⓞ).



- Pēc ierīces izslēgšanas indikators pēc apm. 30 sekun-
dēm nodzīst (pāriet enerģijas taupīšanas režīmā).
- Akumulatora uzlādes stāvoklis ir redzams kapacitātes
rādītājā.

- Kad akumulators ir izlādējies, ierīce tiek automātiski izslēgta.
- Nepietiekamas asmeņu bloka kopšanas gadījumā lietošanas laiks var būtiski samazināties.

Strāvas padeves izmantošana



Uzmanību! Matu griezamā mašīna var sabojāties, ja ar to strādā, kad ierīce pastāvīgi pieslēgta pie barošanas bloka (lietošana ar tikla strāvu).

Matu griezamā mašīnu nav paredzēts izmantot, kad tā ir pastāvīgi pieslēgta pie barošanas bloka (lietošana ar tikla strāvu). Ierīces akumulatora uzlādēšanas kabelis nav paredzēts pastāvīgai mehāniskai slodzei.

- ▶ Darbs ar ierīci, kas pieslēgta pie elektriskā tīkla, ir pieļaujams tikai īsā laikā, ja negaidīti izlādējas akumulators.

1. Iespraudiet barošanas bloka spraudni ierīces uzlādes ligzdā (2. att. ㉔).
2. Barošanas bloku pieslēdziet tīkla kontaktligzdai (2. att. ㉔).
3. Ar ieslēgšanas/izslēgšanas slēdzi ieslēdziet ierīci pirms lietošanas un izslēdziet pēc tās (3. att. ㉔/㉕).

Lietošana

Griešanas garuma regulēšana

Ar asmeņu blokā integrētā griešanas garuma regulatora palīdzību to var iestatīt vienā no 5 pozīcijām no 0,7 mm līdz 3 mm (5. att.).

Griešana ar ķemmes uzlikām

Iekārtu var izmantot arī ar ķemmes uzlikām.

- ▶ Iestatiet sviru uz 1. pozīciju (5. att.), lai sasniegtu norādīto griešanas garumu.



Ķemmes uzlikas ir piederumi pēc izvēles un atkarībā no modeļa var atšķirties.

Ķemmes uzliku uzlikšana/noņemšana

1. Bultiņas norādītajā virzienā uzbīdīet ķemmes uzliku uz asmeņu bloka līdz atdurei (6. att. ㉔).
2. Ķemmes uzliku var noņemt, bīdot to bultiņas norādītajā virzienā (6. att. ㉕).

Uzturēšana



Bridinājums! Nepareiza rīkošanās ar ierīci var radīt traumas un bojājumus.

- ▶ Pirms jebkuru tīrīšanas un apkopes darbu uzsākšanas izslēdziet ierīci un atvienojiet to no strāvas padeves. Atvienojiet ierīci no strāvas padeves.

Tīrīšana un kopšana



Bistami! Šķidrums iekļūšana ierīcē var izraisīt strāvas triecienu.

- ▶ Neiegremdējiet ierīci ūdenī!
- ▶ Neļaujiet šķidrumam iekļūt ierīces iekšpusē.



Uzmanību! Agresīvas ķīmiskās vielas var radīt bojājumus.

Agresīvas ķīmiskās vielas var sabojāt ierīci un tās piederumus.

- ▶ Neizmantojiet šķīdinātājus un abrazīvus līdzekļus.
- ▶ Izmantojiet tikai ražotāja ieteiktos tīrīšanas līdzekļus un asmeņu bloka eļļu.



- Piederumu daļas varat iegādāties pie mūsu izplatītājiem.
- Rezerves daļas varat iegādāties mūsu servisa centros.

- ▶ Pēc katras lietošanas reizes noņemiet ķemmes uzliku (6. att. ㉔) un atloket asmeņu bloku no korpusa (7. att. ㉔). Ar tīrīšanas suku palīdzību iztīriet matu atliekas no korpusa padziļinājumiem un asmeņu bloka (8. att.). Papildus nospiediet tīrīšanas sviru. Tādējādi var viegli iztīrīt matu paliekas starp griezējšķērēm un griezējasmehiem ar tīrīšanas suku palīdzību (**EASY CLEANING**).
- ▶ Noslaukiet ierīci tikai ar mikstu, viegli samitrinātu drāniņu.
- ▶ Ieeļļojiet asmeņu bloku ar asmeņu bloka eļļu (9. att.).



- ▶ Regulāra asmeņu bloka ieeļļošana ir nepieciešama, lai nodrošinātu labu un ilgstošu griešanas kvalitāti.
- ▶ Ja pēc ilgākas lietošanas samazinās griešanas efektivitāte, lai gan regulāri tiek veikta tīrīšana un eļļošana, ir jānomaina asmeņu bloks.

Automātiskā sensoru sistēma

Lai savlaicīgi uzzinātu par steidzami nepieciešamu kopšanu, matu griezamā mašīna ir aprīkota ar automātisku sensoru sistēmu.



- Sensoru sistēma patstāvīgi konstatē, kad asmeņu bloks ir ieeļļots par maz vai ir ļoti netīrs. Pēc ierīces izslēgšanas atskan skaņas signāls, un visi kapacitātes indikatora segmenti mirgo 2 minūtes.
- Skaņas signālu, kā arī kapacitātes indikatora mirgošanu var pārtraukt, uz īsu brīdi atkārtoti ieslēdzot un izslēdzot ierīci.
- Pirms atkārtotas mašīnas lietošanas **ieteicams steidzami** iztīrīt ierīci un ieeļļot asmeņu bloku, skatīt nodaļu **Tīrīšana un kopšana**.
- Šī nosacījuma neievērošana var radīt bojājumus mašīnai, un tā var priekšlaicīgi pārstāt darboties. Tādā gadījumā garantija vairs nav spēkā.

Asmeņu bloka nomaiņa

1. Izspiediet asmeņu bloku ar bultiņu norādītajā virzienā ārā no korpusa (7. att. ㉔). Noņemiet asmeņu bloku.
2. Ievietojiet jauno asmeņu bloku, ieāķējiet to korpusa stiprinājumā un piespiediet pie korpusa, līdz bloks fiksējas (7. att. ㉔).

Darbības traucējumu novēršana

Asmeņu bloks slikti griež matus vai plēš tos

lemlis: asmeņu bloks ir netīrs vai nolietojies.

- ▶ Iztīriet un ieeļļojiet asmeņu bloku, ja darbības traucējumu tādējādi nevar novērst, nomainiet asmeņu bloku.

Ādas savainojumi

lemlis: pārāk liels spiediens uz ādu.

- ▶ Samaziniet spiedienu, griežot tuvu ādai.

lemlis: bojāts asmeņu bloks.

- ▶ Pārbaudiet, vai lietošanas laikā nav sabojāti asmeņu bloka zobīņi, un vajadzības gadījumā nomainiet asmeņu bloku.

Pārāk iss akumulatora darbības laiks

lemlis: aizsērējis un neieļļots asmeņu bloks ievērojami samazina darbības laiku ar akumulatoru!

- ▶ Rūpīgi iztīriet un ieeļļojiet asmeņu bloku. Ja darbības laiks ar akumulatoru tomēr ir pārāk iss, akumulators varētu būt gandrīz nolietojies.

lemlis: neprecīzs kapacitātes rādījums

- ▶ Izlādējiet pilnībā ierīci un pēc tam to no jauna pilnībā uzlādējiet, nepārtraucot uzlādi.

Nespīd uzlādes līmeņa indikators

lemlis: ierīce nav pareizi ievietota uzlādes stacijā.

- ▶ Nodrošiniet, lai rokas ierīce būtu pareizi ievietota uzlādes stacijā.

lemlis: aizsērējusi ierīces kontaktligzda.

- ▶ Iztīriet ierīces kontaktligzdu.

lemlis: bojāta strāvas padeve.

- ▶ Pārbaudiet, vai ir kontakts starp barošanas bloku un kontaktrozeti.
- ▶ Pārbaudiet, vai nav bojāts strāvas kabelis.

Mirgo viss kapacitātes indikators

- ▶ Pārbaudiet, vai asmeņu bloks nav bloķēts un vai asmeņi var kustēties. Izslēdziet un ieslēdziet mašīnu. Ja viss indikators turpina mirgot, lūdzu vērsieties pie specializēta izplatītāja vai WAHL apkopes centrā.

Ja pēc šo norādījumu izpildīšanas saglabājas darbības traucējumi, tad lūdzam vērsties mūsu servisa centrā. Nekādā gadījumā nemēģiniet pats labot ierīci.

Utilizācija



Uzmanību! Nepareiza utilizācija kaitē apkārtējai videi.

- ▶ Pirms utilizācijas jāizņem akumulatorus!
- ▶ Pareiza utilizācija palīdz aizsargāt apkārtējo vidi un samazina iespējamo kaitīgo ietekmi uz cilvēkiem un dabu.

Utilizējot iekārtu, pievērsiet uzmanību spēkā esošajām prasībām.

Informācija par elektrisko un elektronisko iekārtu utilizāciju Eiropas Savienībā:



Eiropas Savienībā elektroierīču utilizāciju nosaka valstu noteikumi, kas ir balstīti uz ES direktīvu 2012/19/EU par elektrisko un elektronisko iekārtu atkritumiem (EEIA). Saskaņā ar to, šo iekārtu vairs nedrīkst utilizēt kopā ar sadzīves atkritumiem. Iekārtu par brīvu pieņem sabiedriskajās atkritumu savākšanas vai šķirošanas vietās. Produkta iepakojums ir izgatavots no pārstrādājama materiāla. Utilizējiet videi draudzīgā veidā un nododiet otrreizējai pārstrādei.

Naudojimo instrukcija (vertimas)

Iš elektros tinklo maitinama / akumuliatorinė plaukų kirpimo mašinėlė 1871 Li

Bendrosios nuorodos naudotojui

Informacija apie saugos nurodymų ir naudojimo instrukcijos naudojimą

- ▶ Papildomai šiai naudojimo instrukcijai laikykitės atskirų saugos nurodymų bei visų kartų tiekiamų nurodymų lapų.
- ▶ Prieš pradėdami naudotis prietaisu, perskaitykite ir supraskite visus saugos nurodymus ir naudojimo instrukciją.
- ▶ Saugos nurodymai ir naudojimo instrukcija yra prietaiso dalis, laikykite ją gerai prieinamoje vietoje.
- ▶ Saugos nurodymai ir naudojimo instrukciją kaip PDF failą galima gauti mūsų klientų aptarnavimo centruose. EB atitikties deklaraciją kitomis ES kalbomis galima gauti mūsų klientų aptarnavimo centruose.
- ▶ Duodami prietaisą tretiems, pridėkite saugos nurodymus ir naudojimo instrukciją.

Simbolių paaiškinimas

Prietaise arba kištukiniame maitinimo šaltinyje naudojami šie simboliai:



II simbolių apsaugos klasė.



CE atitikties ženklas.



UKCA atitikties ženklas Jungtinės Karalystės rinkai.



EAC atitikties ženklas Eurazijos teritorijai Ekonominė sąjunga.



EEI ženklas draudžia šalinti elektros ir elektroninę įrangą kartu su buitėmis atliekomis.

Mūsų naudojimo instrukcijose naudojami šie simboliai ir signaliniai žodžiai:



PAVOJUS

Elektros smūgio pavojus, galintis sukelti sunkų žmogaus sužalojimą ar mirtį.



PAVOJUS

Sprogimo pavojus, galintis sukelti sunkų žmogaus sužalojimą ar mirtį.



PAVOJUS

Pavojus naudojant degias medžiagas. Gaisro pavojus, galintis sukelti sunkų žmogaus sužalojimą ar mirtį.



ĮSPĖJIMAS

Įspėjimas apie galimą kūno sužalojimą ar pavojų sveikatai.



ATSARGIAI

Rodo, kad galima patirti materialinės žalos.



Rodo naudingą informaciją ar patarimus.

- ▶ Turite imtis veiksmų.

1. Šiuos veiksmus atlikite aprašyta tvarka.
- 2.
- 3.

Prietaiso aprašymas

Lentelės aprašymas (1 pav.)

- A** Kirpimo peiliukai
- B** Įjungimo / išjungimo mygtukas
- C** Pajėgumo indikatorius
- D** Įkrovimo stotelė
- E** Kirpimo ilgio nustatymas
- F** Prietaiso lizdas
- G** Įkrovimo stovo lizdas
- H** Šukutės, 3mm kirpimo ilgis*
- I** Šukutės, 6 mm kirpimo ilgis*
- J** Šukutės, 9mm kirpimo ilgis*
- K** Šukutės, 12mm kirpimo ilgis*
- L** Maitinimo laido kištukas
- M** Prietaiso prijungimo kištukas
- N** Valymo šepetėlis
- O** Alyva kirpimo peiliukams

* Kirpimo šukutės yra papildomi reikmenys ir priklausomai nuo modelio gali skirtis.

Techninė informacija

Rankinis prietaisas

Pavara:	DC variklis
Akumuliatorius:	Ličio jono akumuliatorius
Įkrovimo laikas:	apie 60 minučių
Akumuliatoriaus veikimo laikas:	iki 90 min. (po maždaug 5–10 įkrovimo ciklų)
Matmenys (I x P x A):	178 x 46 x 50 mm
Svoris:	apie 296 g
Spinduliuojamojo garso slėgio lygis:	maks. 63 dB(A), esant 25 cm
Vibracija:	< 2,5 m/s ²

Įkrovimo stotelė

Dydžiai
su reikmenimis (IxPxA) 96 x 120 x 72 mm
Svoris: apie 91 g

Maitinimo laido kištukas

Gamintojas: Ten Pao Industrial Co., Ltd.
Room 10-11,6/F., Kwong Sang Hong
Centre, 151-153 Hoi Bun Road, Kwun
Tong, Kowloon, Hongkongas

Tipas: Adapteris 6000
Euro jungiklis

Įėjimo įtampa: 100 – 240 V

Įėjimo kintamosios

srovės dažnis: 50/60 Hz

Išėjimo įtampa: 5,9 V

Išėjimo srovė: 1,5 A

Išėjimo galia: 8,85 W

Vidutinis efektyvumas
naudojant: 79,3 %

Vartojamoji galia
be apkrovos: 0,04 W

Tipas: Adapteris 6000
JK kištukas

Įėjimo įtampa: 100 – 240 V

Įėjimo kintamosios

srovės dažnis: 50/60 Hz

Išėjimo įtampa: 5,9 V

Išėjimo srovė: 1,5 A

Išėjimo galia: 8,85 W

Vidutinis efektyvumas
naudojant: 79,1 %

Vartojamoji galia
be apkrovos: 0,04 W

Gamintojas: GOLD MARK (KINIJA) HOLDINGS LTD
Unit 1706,17/F.,Vanta Industrial
Centre, 21-33 Tai Lin Pai Road, Kwai
Chung, N.T., Honkongas

Tipas: Adapteris 6000 A (VI)
Euro / JK kištukas

Įėjimo įtampa: 100 – 240 V

Įėjimo kintamosios

srovės dažnis: 50/60 Hz

Išėjimo įtampa: 5,9 V

Išėjimo srovė: 1,5 A

Išėjimo galia: 8,85 W

Vidutinis efektyvumas
naudojant: 79,7 %

Vartojamoji galia
be apkrovos: 0,04 W

Darbo sąlygos

Aplinka: 0 – +40 °C

Prietaisas yra izoliuotas ir apsaugotas nuo radijo bangų trukdžių. Atitinka ES direktyvų 2014/30/EB dėl elektromagnetinio suderinamumo ir 2006/42/EB Mašinų direktyvos reikalavimus.

Naudojimas**Paruošimas**

 Išsaugokite pakuotę vėlesniam saugiam laikymui ir transportavimui.

- ▶ Patikrinkite, ar visos dalys yra pakuotėje.
- ▶ Patikrinkite, ar transportavimo metu dalys nebuvo pažeistos.

 Atkreipiame dėmesį, kad mes užtikriname visų mūsų gaminių kokybę. Dėl šio proceso ant kirpimo peiliukų ar kirpimo mašinėlės gali būti nedidelių sintetinių plaukelių. Tačiau užtikriname, kad jūsų kirpimo mašinėlė ir kirpimo peiliukai nebuvo naudoti!

Sauga

 **Atsargiai! Pavojus sugadinti naudojant netinkamą įtampą.**

- ▶ Įjunkite prietaisą tik su duomenų plokštelėje nurodyta įtampa.

Akumulatoriaus krovimas

1. Įkiškite prietaiso maitinimo šaltinio prijungimo kištuką į įkrovimo stotelės lizdą (4Ⓢ pav.).



- Prietaisą maitinimo šaltinio prijungimo kištuku galima ir tiesiogiai sujungti, kad krautųsi (2Ⓢ/Ⓢ pav.).
- Sumanaus įkrovimo valdymo dėka akumulatorius nepersikraus.

2. Įkiškite prijungimo prie maitinimo tinklo kištuką į elektros lizdą (4Ⓢ pav.).
3. Įjungimo / išjungimo mygtuku išjunkite prietaisą (3Ⓢ pav.).
4. Įstatykite prietaisą į įkrovimo stotelę (4 pav.) arba tiesiogiai sujunkite jį su maitinimo laido kištuku (2Ⓢ/Ⓢ pav.). Pasigirsta signalas – įkrova prasideda.



- Įkrovimo metu priklausomai nuo įkrovimo būklės mirksi atitinkamas įkrovimo indikatorius segmentas. Kai akumulatorius pakrautas pilnai, nuolatos šviečia visi įkrovimo indikatorius segmentai.
- Išėmus prietaisą iš įkrovimo stotelės po 30 sekundžių indikatorius užgesta (energijos taupymo režimas).

5. Kai akumulatorius yra visiškai įkrautas, pasigirsta signalas.

Akumulatoriaus naudojimas

1. Įjungimo / išjungimo mygtuku įjunkite prietaisą, o po naudojimo išjunkite (3Ⓢ/Ⓢ pav.).



- Išjungus prietaisą, po maždaug 30 sek. ekranas užgesta (energijos taupymo režimas).
- Akumulatoriaus įkrovos būseną rodo įkrovimo indikatorius.
- Akumulatoriui išsikrovus, mašinėlė išsijungia automatiškai.

- Netinkamai prižiūrint kirpimo peiliukus, naudojimo trukmė gali žymiai sumažėti.

Iškovimas



Atsargiai! Pavojus sugadinti naudojant plaukų kirpimo mašinėlę su nuolatos įkištu prijungimo prie maitinimo tinklo kištuku (maitinimo iš tinklo režimas).

Plaukų kirpimo mašinėlė neskirtas naudoti su nuolatos įkištu prijungimo prie maitinimo tinklo kištuku (maitinimo iš tinklo režimas). Prijungimo prie maitinimo tinklo kištuko jungiamasis laidas neskirtas ilgalaikiai mechaninei apkrovai.

▶ Maitinimo iš tinklo režimas rekomenduojamas tik trumpam, kai akumulatorius yra tuščias.

1. Įkiškite prietaiso maitinimo šaltinio prijungimo kištuką į prietaiso lizdą (2Ⓢ pav.).
2. Įkiškite prijungimo prie maitinimo tinklo kištuką į elektros lizdą (2Ⓢ pav.).
3. Įjungimo / išjungimo mygtuku įjunkite prietaisą, o po naudojimo išjunkite (3Ⓢ/Ⓢ pav.).

Naudojimas

Kirpimo ilgio nustatymas

Kirpimo peiliukuose kirpimo ilgį galima nustatyti 5 padėtyse nuo 0,7 mm iki 3 mm (5 pav.).

Kirpimas su šukutėmis

Prietaisą galima naudoti ir su šukutėmis.

▶ Kad gautumėte nurodytą ilgį, kirpimo ilgį nustatykite ties 1 padėtimi (5 pav.).



Kirpimo šukutės yra papildomi reikmenys ir priklausomai nuo modelio gali skirtis.

Šukučių uždėjimas/nuėmimas

1. Šukutės rodyklės kryptimi stumkite kol jos atsirems į kirpimo peiliukus (6 pav. a)).
2. Šukutes nuimsite stumdami rodyklės kryptimi (6 pav. b)).

Remontas



Įspėjimas! Susižeidimo ir daiktų sugadinimo pavojus netinkamai naudojant.

▶ Prietaisą išjunkite prieš pradėdami valymo ir techninės priežiūros darbus. Prietaisą atjunkite nuo maitinimo srovės.

Valymas ir priežiūra



Pavojus! Elektros smūgio pavojus patekus skysčiui.

▶ Neįmerkite prietaiso į vandenį!
▶ Saugokite, kad į prietaiso vidų nepatektų skysčių.



Atsargiai! Pavojus sugadinti stipriomis cheminėmis medžiagomis.

Stiprios cheminės medžiagos gali prietaisą ir priedus sugadinti.

▶ Nenaudokite tirpiklių ir šveitiklių.
▶ Naudokite tik gamintojo rekomenduojamas valymo priemones ir kirpimo peiliukų alyvą.



· Priedų galima įsigyti iš mūsų parduavėjų.
· Atsarginių dalių galima įsigyti mūsų klientų aptarnavimo centre.

- ▶ Po kiekvieno naudojimo nuimkite šukutes (6Ⓢ pav.) ir atlenkite kirpimo peiliukus nuo korpuso (7Ⓢ pav.). Valymo šepetėliu pašalinkite plaukų likučius iš prietaiso angos ir nuo kirpimo peiliukų (8 pav.). Paspauskite valymo svirtį. Tai palengvina šepetėliu pašalinti tarp viršutinio ir apatinio peiliukų susikauptus plaukus (**LENGVAS VALYMAS**).
- ▶ Prietaisą nuvalykite minkšta, šiek tiek sudrėkinta šluoste.
- ▶ Kirpimo peiliukus suteptkite kirpimo peiliukų alyva (9 pav.).



▶ Norint, kad peiliukai gerai kirptų kuo ilgiau, labai svarbu juos dažnai sutepti alyva.
▶ Jei po ilgo naudojimo peiliukai kerpa blogiau, nepaisant to, kad jie yra išvalyti ir sutepti alyva, turite juos pakeisti naujais.

Automatinė jutiklių sistema

Kad laiku pastebėtumėte, jog reikalinga skubi priežiūra, plaukų kirpimo mašinėlėje yra įdiegta automatinė jutiklių sistema.



· Jutiklių sistema automatiškai nustato, kad kirpimo peiliukai buvo nepakankamai arba pernelyg daug sutepti. Išjungus prietaisą, pasigirsta signalas, o galios rodmuo mirksi 2 minutes.
· Signalas bei galios rodmens mirksėjimą galima išjungti įjungus ir tuoj pat išjungus prietaisą.
· Prieš kitą mašinos naudojimą **primitytinai rekomenduojame** išvalyti prietaisą, o peiliukų komplektą sutepti alyva, žr. skyrių „**Valymas ir priežiūra**“.
· Nepaisant šios rekomendacijos, mašinėlė gali greitai sugesti. Dėl tos pačios priežasties nustos galioti garantija.

Kirpimo peiliukų keitimas

1. Rodyklės kryptimi stumkite peiliukus nuo korpuso (7Ⓢ pav.). Nuimkite peiliukus.
2. Norėdami vėl uždėti peiliukus, įkiškite įsikimą, esantį ant peiliukų, į angelę, esančią ant plaukų kirpimo mašinėlės ir paspauskite peiliuką iki užsifiksavimo (7Ⓢ pav.).

Trikčių šalinimas

Kirpimo peiliukai blogai kerpa arba peša

Priežastis: Kirpimo peiliukai užsiteršę arba susidėvėję.

- ▶ Išvalykite ir sutepkite kirpimo peiliukus. Jei tai neišspręs problemos, pakeiskite kirpimo peiliukus.

Odos pažeidimas

Priežastis: Per stipriai spaudžiama oda.

- ▶ Kirpdami prie odos spauskite mažiau.

Priežastis: Pažeisti kirpimo peiliukai.

- ▶ Patikrinkite, ar naudojant nebuvo pažeistos dantukų viršūnėlės ir, jei reikia, pakeiskite kirpimo peiliukus.

Per trumpas akumuliatoriaus naudojimo laikas

Priežastis: Užsiteršę ir nesutepti kirpimo peiliukai žymiai sutrumpina akumuliatoriaus veikimo laiką!

- ▶ Kruopščiai išvalykite ir sutepkite kirpimo peiliukus. Jei akumuliatorius vis viena veiktų per trumpai, gali būti, kad baigiasi akumuliatoriaus gyvavimo laikas.

Priežastis: Netikslus įkrovimo indikatorius.

- ▶ Visiškai iškraukite prietaisą ir po to vėl jį visiškai įkraukite nenutrūkstamu įkrovimo proceso metu.

Įkrovimo indikatorius nešviečia

Priežastis: Prietaisas į įkrovimo stotelę įstatytas netinkamai.

- ▶ Įsitikinkite, kad rankinio prietaiso padėtis įkrovimo stotelėje yra tinkama.

Priežastis: Nešvari mašinėlės anga kroviklio kištukui.

- ▶ Išvalykite mašinėlės angą kištukui.

Priežastis: Neveikia maitinimas elektra.

- ▶ Patikrinkite, ar kroviklio kištukas ir kištukinis lizdas sienoje gerai sujungti.
- ▶ Patikrinkite, ar maitinimo laidas nesugadintas.

Visas galios rodmuo mirksi

- ▶ Patikrinkite, ar neužstrigo peiliukų komplektas, ar galima pajudinti peilį. Išjunkite mašiną ir vėl įjunkite. Jei visas rodmuo vėl mirksės, kreipkitės į savo pardavėją arba „WAHL“ techninio aptarnavimo centrą.

Jei laikydami šių nurodymų negalite pašalinti problemos, kreipkitės į mūsų klientų aptarnavimo centrą. Jokiu būdu nebandykite patys remontuoti prietaiso!

Atliekų šalinimas



Atsargiai! Netinkamas atliekų šalinimas kelia grėsmę aplinkai.

- ▶ Baterijas prieš išmetant iškraukite!
- ▶ Tinkamas atliekų šalinimas saugo aplinką ir mažina galimą neigiamą poveikį žmonėms ir aplinkai.

Išmesdami prietaisą laikykitės atitinkamų teisinių reikalavimų.

Informacija apie elektros ir elektroninės įrangos išmetimą Europos Sąjungoje:



Europos Sąjungoje elektros prietaisų išmetimą reguliuoja nacionaliniais teisės aktais, kurie remiasi ES Direktyva 2012/19/ES dėl elektros ir elektroninės įrangos atliekų (EE). Remiantis jais, prietaiso nebegalima šalinti kartu su komunalinėmis ar buitinėmis atliekomis. Komunaliniuose ar naudingų medžiagų surinkimo centruose prietaisai priimamas nemokamai. Gaminio pakuotė pagaminta iš perdirbamų medžiagų. Šalinkite jas ekologiškai ir pristatykite pakartotiniam naudojimui.

Οδηγίες λειτουργίας (Μετάφραση)

Κουρευτική μηχανή ρεύματος/μπαταρίας τύπος 1871 Li

Γενικές οδηγίες χρήσης

Πληροφορίες για τη χρήση των υποδείξεων ασφαλείας και των οδηγιών λειτουργίας

- ▶ Εκτός από αυτές τις οδηγίες λειτουργίας, λάβετε υπόψη σας επίσης τις ξεχωριστές υποδείξεις ασφαλείας, καθώς και όλα τα παρεχόμενα έντυπα οδηγιών.
- ▶ Πριν θέσετε τη συσκευή σε λειτουργία για πρώτη φορά, πρέπει να έχετε διαβάσει και κατανοήσει πλήρως τις υποδείξεις ασφαλείας και τις οδηγίες λειτουργίας.
- ▶ Θεωρήστε τις υποδείξεις ασφαλείας και τις οδηγίες λειτουργίας ως αναπόσπαστο μέρος του προϊόντος και φυλάξτε τις καλά σε σημείο με εύκολη πρόσβαση.
- ▶ Μπορείτε να ζητήσετε αυτές τις υποδείξεις ασφαλείας και τις οδηγίες λειτουργίας και ως αρχείο PDF από τα κέντρα σέρβις της εταιρείας μας. Μπορείτε να ζητήσετε από τα κέντρα σέρβις της εταιρείας μας τη δήλωση συμμόρφωσης ΕΚ και σε άλλες επίσημες γλώσσες της ΕΕ.
- ▶ Σε περίπτωση παραχώρησης της συσκευής σε τρίτους, μην παραλείψετε να παραδώσετε μαζί και τις παρούσες υποδείξεις ασφαλείας και οδηγίες λειτουργίας.

Επεξήγηση συμβόλων

Στη συσκευή και τον μετασχηματιστή τροφοδοσίας χρησιμοποιούνται τα ακόλουθα σύμβολα:



Σύμβολο κατηγορίας προστασίας II.



Σήμα συμμόρφωσης CE



Σήμα συμμόρφωσης UKCA για την αγορά του Ηνωμένου Βασιλείου.



Σήμα συμμόρφωσης EAC για την περιοχή της Ευρασιατικής Οικονομικής Ένωσης.



Σήμανση ΑΗΗΕ για την απαγόρευση της απόρριψης ηλεκτρικού και ηλεκτρονικού εξοπλισμού στα οικιακά απορρίμματα.

Στις οδηγίες λειτουργίας χρησιμοποιούνται τα ακόλουθα σύμβολα και προειδοποιητικές λέξεις:



ΚΙΝΔΥΝΟΣ

Κίνδυνος ηλεκτροπληξίας με πιθανή συνέπεια σοβαρό σωματικό τραυματισμό ή θάνατο.



ΚΙΝΔΥΝΟΣ

Κίνδυνος έκρηξης με πιθανή συνέπεια σοβαρό σωματικό τραυματισμό ή θάνατο.



ΚΙΝΔΥΝΟΣ

Κίνδυνος λόγω χρήσης εύφλεκτων ουσιών. Πιθανός σοβαρός σωματικός τραυματισμός ή θάνατος ως αποτέλεσμα πυρκαγιάς.



ΠΡΟΕΙΔΟΠΟΙΗΣΗ

Προειδοποίηση για πιθανό σωματικό τραυματισμό ή κίνδυνο για την υγεία.



ΠΡΟΣΟΧΗ

Υπόδειξη για κίνδυνο πρόκλησης υλικών ζημιών.



Υπόδειξη με χρήσιμες πληροφορίες και συμβουλές.

- ▶ Σας ζητείται να προβείτε σε μια ενέργεια.

1. Πραγματοποιήστε αυτές τις ενέργειες με τη σειρά που περιγράφονται.
- 2.
- 3.

Περιγραφή προϊόντος

Περιγραφή εξαρτημάτων (εικ. 1)

- A** Μονάδα κοπής
- B** Διακόπτης ON/OFF
- C** Ενδειξη στάθμης φόρτισης
- D** Βάση φόρτισης
- E** Ρύθμιση μήκους κοπής
- F** Υποδοχή συσκευής
- G** Υποδοχή βάσης φόρτισης
- H** Προσαρτώμενη χτένα, μήκος κοπής 3 mm*
- I** Προσαρτώμενη χτένα, μήκος κοπής 6 mm*
- J** Προσαρτώμενη χτένα, μήκος κοπής 9 mm*
- K** Προσαρτώμενη χτένα, μήκος κοπής 12 mm*
- L** Μετασχηματιστής τροφοδοσίας
- M** Φις σύνδεσης συσκευής
- N** Βουρτσάκι καθαρισμού
- O** Λάδι για τη μονάδα κοπής

* Οι προσαρτώμενες χτένες είναι προαιρετικά εξαρτήματα και μπορεί να διαφέρουν ανάλογα με το μοντέλο.

Τεχνικά χαρακτηριστικά

Συσκευή χειρός

Μηχανισμός κίνησης: Μοτέρ DC
Μπαταρία: Επαναφορτιζόμενη μπαταρία ιόντων λιθίου

Χρόνος φόρτισης μπαταρίας: περ. 60 λεπτά

Διάρκεια λειτουργίας
μπαταρίας:

έως και 90 λεπτά
(μετά από περίπου 5-10 κύκλους
φόρτισης)

Διαστάσεις (ΜxΠxΥ):

178 x 46 x 50 mm

Βάρος:

περ. 296 g

Στάθμη ηχητικής

πίεσης εκπομπών:

μέγ. 63 dB(A) @ 25 cm

Δόνηση:

< 2,5 m/s²

Βάση φόρτισης

Διαστάσεις μαζί με τον

πρόσθετο εξοπλισμό (ΠxΒxΥ): 96 x 120 x 72 mm

Βάρος:

περ. 91 g

Μετασχηματιστής τροφοδοσίας

Κατασκευαστής:

Ten Pao Industrial Co., Ltd.
Room 10-11,6/F., Kwong Sang Hong
Centre, 151-153 Hoi Bun Road, Kwun
Tong, Kowloon, Hong Kong

Τύπος:

Προσαρμογέας 6000

Τάση εισόδου:

100 – 240 V

Συχνότητα εναλλασσόμενου

ρεύματος εισόδου:

50/60 Hz

Τάση εξόδου:

5,9 V

Ένταση ρεύματος εξόδου:

1,5 A

Ισχύς εξόδου:

8,85 W

Μέση ενεργός απόδοση:

79,3%

Απορροφούμενη ισχύς

σε κατάσταση άνευ φορτίου: 0,04 W

Τύπος:

Προσαρμογέας 6000

Τάση εισόδου:

100 – 240 V

Συχνότητα εναλλασσόμενου

ρεύματος εισόδου:

50/60 Hz

Τάση εξόδου:

5,9 V

Ένταση ρεύματος εξόδου:

1,5 A

Ισχύς εξόδου:

8,85 W

Μέση ενεργός απόδοση:

79,1%

Απορροφούμενη ισχύς

σε κατάσταση άνευ φορτίου: 0,04 W

Κατασκευαστής:

GOLD MARK (CHINA) HOLDINGS LTD
Unit 1706,17/F.,Vanta Industrial
Centre, 21-33 Tai Lin Pai Road, Kwai
Chung, N.T., Hong Kong

Τύπος:

Προσαρμογέας 6000 A (VI)

Τάση εισόδου:

100 – 240 V

Συχνότητα εναλλασσόμενου

ρεύματος εισόδου:

50/60 Hz

Τάση εξόδου:

5,9 V

Ένταση ρεύματος εξόδου:

1,5 A

Ισχύς εξόδου:

8,85 W

Μέση ενεργός απόδοση:

79,7%

Απορροφούμενη ισχύς

σε κατάσταση άνευ φορτίου: 0,04 W

Συνθήκες λειτουργίας

Περιβάλλον:

0°C - +40°C

Η συσκευή διαθέτει μόνωση ασφαλείας και καταστολή ραδιο- παρεμβολών. Η συσκευή πληροί τις απαιτήσεις της ευρωπαϊκής οδηγίας 2014/30/ΕΚ σχετικά με την ηλεκτρομαγνητική συμβατότητα και συμμορφώνεται με την οδηγία 2006/42/ΕΚ σχετικά με τα μηχανήματα.

Λειτουργία

Προετοιμασία



Φυλάξτε τα υλικά συσκευασίας για την περίπτωση που χρειαστεί να αποθηκεύσετε τη συσκευή ή να τη μεταφέρετε με ασφάλεια.

- ▶ Ελέγξτε την πληρότητα του περιεχομένου της συσκευασίας.
- ▶ Ελέγξτε όλα τα εξαρτήματα για να εντοπίσετε τυχόν φθορές που προκλήθηκαν κατά τη μεταφορά.



Λάβετε υπόψη ότι πραγματοποιούμε διασφάλιση ποιότητας σε όλα τα προϊόντα μας. Λόγω αυτής της διαδικασίας, ενδέχεται να υπάρχουν μικρές συνθετικές τρίχες στη μονάδα κοπής ή στην κουρευτική μηχανή. Ωστόσο, σας διαβεβαιώνουμε ότι η κουρευτική μηχανή και η μονάδα κοπής είναι αχρησιμοποίητες!

Ασφάλεια



Προσοχή! Βλάβες λόγω εσφαλμένης τροφοδοσίας τάσης.

- ▶ Χρησιμοποιείτε τη συσκευή μόνο με την τάση που αναγράφεται στην πινακίδα στοιχείων.

Φόρτιση μπαταρίας

1. Συνδέστε το φως σύνδεσης του μετασχηματιστή τροφοδοσίας στην υποδοχή της βάσης φόρτισης (εικ. 4Ⓒ).



- Η συσκευή μπορεί επίσης να συνδεθεί απευθείας με τον μετασχηματιστή τροφοδοσίας για να φορτιστεί (εικ. 2Ⓐ/Ⓒ).
- Η έξυπνη διαχείριση φόρτισης εμποδίζει την υπερφόρτιση της μπαταρίας.

2. Βάλτε τον μετασχηματιστή τροφοδοσίας στην πρίζα (εικ. 4Ⓒ).
3. Απενεργοποιήστε τη συσκευή με τον διακόπτη λειτουργίας ON/OFF (εικ. 3Ⓒ).
4. Τοποθετήστε τη συσκευή στον φορτιστή (εικ. 4) ή συνδέστε την απευθείας με τον μετασχηματιστή τροφοδοσίας (εικ. 2Ⓐ/Ⓒ). Θα ακουστεί ένα ηχητικό σήμα – η φόρτιση ξεκίνησε.



- Κατά τη διάρκεια της φόρτισης, αναβοσβήνει ανάλογα με την κατάσταση φόρτισης το αντίστοιχο τμήμα της ένδειξης στάθμης φόρτισης. Όταν η μπαταρία έχει φορτιστεί πλήρως, ανάβουν συνεχώς όλα τα τμήματα της ένδειξης στάθμης φόρτισης.

- Η ένδειξη σβήνει 30 περίπου δευτερόλεπτα μετά την αφαίρεση της συσκευής από τη βάση φόρτισης. (Λειτουργία εξοικονόμησης ενέργειας).

5. Όταν η μπαταρία έχει φορτίσει πλήρως, ακούγεται ένα ηχητικό σήμα.

Λειτουργία με μπαταρία

1. Με τον διακόπτη λειτουργίας ON/OFF, ενεργοποιήστε τη συσκευή και μετά τη χρήση απενεργοποιήστε την (εικ. 3 ⓐ/ⓑ).



- Η ένδειξη σβήνει περίπου 30 δευτερόλεπτα μετά την απενεργοποίηση της συσκευής (λειτουργία εξοικονόμησης ενέργειας).
- Η κατάσταση φόρτισης της μπαταρίας υποδεικνύεται με την ένδειξη στάθμης φόρτισης.
- Όταν η μπαταρία έχει αποφορτιστεί πλήρως, η συσκευή απενεργοποιείται αυτόματα.
- Η ελλιπής φροντίδα της μονάδας κοπής μπορεί να μειώσει σημαντικά τον χρόνο λειτουργίας της συσκευής.

Λειτουργία με ηλεκτρικό ρεύμα



Προσοχή! Βλάβες από τη χρήση της κουρευτικής μηχανής με μόνιμα συνδεδεμένο μετασχηματιστή τροφοδοσίας (λειτουργία με ηλεκτρικό ρεύμα).

Δεν προβλέπεται η χρήση της κουρευτικής μηχανής με μόνιμα συνδεδεμένο μετασχηματιστή τροφοδοσίας (λειτουργία με ηλεκτρικό ρεύμα). Το καλώδιο σύνδεσης του μετασχηματιστή τροφοδοσίας δεν είναι σχεδιασμένο για μηχανική καταπόνηση σε συνεχή λειτουργία.

- ▶ Η λειτουργία με ηλεκτρικό ρεύμα προτείνεται ως λύση μόνο βραχυπρόθεσμα, σε περίπτωση που η μπαταρία είναι εξαντλημένη.

1. Συνδέστε το φις σύνδεσης του μετασχηματιστή τροφοδοσίας στην υποδοχή της συσκευής (εικ. 2 ⓑ).
2. Βάλτε τον μετασχηματιστή τροφοδοσίας στην πρίζα (εικ. 2 ⓐ).
3. Με τον διακόπτη λειτουργίας ON/OFF, ενεργοποιήστε τη συσκευή και μετά τη χρήση απενεργοποιήστε την (εικ. 3 ⓐ/ⓑ).

Χειρισμός

Ρύθμιση μήκους κοπής

Με τη διάταξη ρύθμισης μήκους κοπής που είναι ενσωματωμένη στη μονάδα κοπής, μπορείτε να ρυθμίσετε το μήκος κοπής σε 5 θέσεις, από 0,7 mm ως 3 mm (εικ. 5).

Κοπή με προσαρτώμενες χτένες

Η συσκευή μπορεί να λειτουργήσει και με προσαρτώμενες χτένες.

- ▶ Φέρτε τη ρύθμιση του μήκους κοπής στη θέση 1 (εικ. 5), για να επιτευχθεί το προκαθορισμένο μήκος κοπής.



Οι προσαρτώμενες χτένες είναι προαιρετικά εξαρτήματα και μπορεί να διαφέρουν ανάλογα με το μοντέλο.

Τοποθέτηση / αφαίρεση της προσαρτώμενης χτένας

1. Σπρώξτε την προσαρτώμενη χτένα προς την κατεύθυνση του βέλους μέχρι τέρμα πάνω στη μονάδα κοπής (εικ. 6 ⓐ).
2. Η προσαρτώμενη χτένα μπορεί να αφαιρεθεί με ώθηση προς την κατεύθυνση του βέλους (εικ. 6 ⓑ).

Συντήρηση



Προειδοποίηση! Τραυματισμοί και υλικές ζημιές λόγω μη ενδεδειγμένου χειρισμού.

- ▶ Απενεργοποιήστε τη συσκευή, προτού ξεκινήσετε οποιαδήποτε εργασία καθαρισμού και συντήρησης. Αποσυνδέστε τη συσκευή από την τροφοδοσία τάσης.

Καθαρισμός και φροντίδα



Κίνδυνος! Ηλεκτροπληξία λόγω εισχώρησης υγρού στη συσκευή.

- ▶ Μη βυθίζετε τη συσκευή στο νερό!
- ▶ Μην αφήνετε υγρασία να εισέλθει στο εσωτερικό της συσκευής.



Προσοχή! Βλάβες λόγω χρήσης διαβρωτικών χημικών καθαριστικών.

Η χρήση διαβρωτικών χημικών καθαριστικών ενδέχεται να προκαλέσει ζημιές στη συσκευή και τον πρόσθετο εξοπλισμό της.

- ▶ Ως εκ τούτου, μη χρησιμοποιείτε διαλύτες ή λιπαντικά.
- ▶ Χρησιμοποιείτε αποκλειστικά το καθαριστικό και το λάδι για τη μονάδα κοπής που συστυνώνται από τον κατασκευαστή.



- Εξαρτήματα μπορείτε να προμηθευτείτε από το εμπόριο.
- Ανταλλακτικά μπορείτε να προμηθευτείτε από το κέντρο σέρβις της εταιρείας μας.

- ▶ Μετά από κάθε χρήση, αφαιρέστε την προσαρτώμενη χτένα (εικ. 6 ⓑ) και ξεκουμπώστε τη μονάδα κοπής από το περίβλημα (εικ. 7 ⓐ). Απομακρύνετε με τη βούρτσα καθαρισμού τις τρίχες από το άνοιγμα του περιβλήματος και τη μονάδα κοπής (εικ. 8). Πατήστε επιπλέον και τον μοχλό καθαρισμού. Με τον τρόπο αυτό μπορούν να αφαιρεθούν εύκολα με τη βούρτσα καθαρισμού οι τρίχες μεταξύ της χτένας και της λεπίδας κοπής (**EASY CLEANING**).

- ▶ Καθαρίστε τη συσκευή μόνο με μαλακό και ενδεχομένως ελαφρά υγρό πανί.
- ▶ Λιπαίνετε τη μονάδα κοπής με το ειδικό λάδι (εικ. 9).



- ▶ Για καλή και μακρόχρονη απόδοση κοπής είναι σημαντικό να λιπαίνετε συχνά τη μονάδα κοπής.
- ▶ Εάν μετά από μεγάλο διάστημα χρήσης η απόδοση κοπής μειωθεί παρά τον τακτικό καθαρισμό και τη λίπανση, τότε θα πρέπει να αντικατασταθεί η μονάδα κοπής.

Αυτόματο σύστημα ανίχνευσης

Για να είστε σε θέση να αναγνωρίζετε εγκαίρως αν η κουρευτική μηχανή σας απαιτεί άμεση φροντίδα, η μηχανή έχει εξοπλιστεί με ένα αυτόματο σύστημα ανίχνευσης.



- Το σύστημα αισθητήρων ανιχνεύει αυτόματα, αν η μονάδα κοπής δεν έχει λιπανθεί επαρκώς ή αν είναι πολύ βρώμικη. Μετά την απενεργοποίηση της συσκευής ακούγεται ένα ηχητικό σήμα και η όλη ένδειξη στάθμης φόρτισης αναβοσβήνει για 2 λεπτά.
- Το ηχητικό σήμα καθώς και το αναβοσβήνισμα της ένδειξης στάθμης φόρτισης μπορούν να επιβεβαιωθούν (να απενεργοποιηθούν) με μία νέα σύντομη ενεργοποίηση και απενεργοποίηση της συσκευής.
- Πριν θέσετε τη συσκευή εκ νέου σε λειτουργία, **συνιστούμε οπωσδήποτε** τον καθαρισμό της καθώς και τη λίπανση της μονάδας κοπής, βλ. κεφάλαιο **Καθαρισμός και φροντίδα**.
- Η μη τήρηση αυτής της οδηγίας ενδέχεται να οδηγήσει σε βλάβες της συσκευής και κατά συνέπεια σε πρόωρο τερματισμό της λειτουργίας της. Στην περίπτωση αυτή παύει να ισχύει η εγγύηση.

Αντικατάσταση της μονάδας κοπής

1. Τραβήξτε τη μονάδα κοπής από το περίβλημα προς την κατεύθυνση του βέλους (εικ. 7 ㉔). Αφαιρέστε τη μονάδα κοπής.
2. Για την επανατοποθέτηση, ακουμπήστε τη μονάδα κοπής με το άκιστρο στην υποδοχή του περιβλήματος και πιέστε την μέχρι να κομπώσει στο περίβλημα (εικ. 7 ㉕).

Επίλυση προβλημάτων

Η μονάδα κοπής δεν κόβει καλά ή μαδάει

Αιτία: Η μονάδα κοπής είναι βρώμικη ή έχει υποστεί φθορά.

- ▶ Καθαρίστε και λιπάνετε τη μονάδα κοπής. Εάν το πρόβλημα δεν επιλυθεί με αυτόν τον τρόπο, αντικαταστήστε τη μονάδα κοπής.

Δερματικός τραυματισμός

Αιτία: Υπερβολική άσκηση πίεσης στο δέρμα.

- ▶ Ασκήτε λιγότερη πίεση όταν κόβετε κοντά στο δέρμα.

Αιτία: Φθαρμένη μονάδα κοπής.

- ▶ Ελέγξτε αν κατά τη χρήση έχουν υποστεί ζημιά τα άκρα της οδόντωσης και, εάν απαιτείται, αντικαταστήστε τη μονάδα κοπής.

Η διάρκεια λειτουργίας της μπαταρίας είναι πολύ σύντομη

Αιτία: Εάν η μονάδα κοπής είναι βρώμικη ή δεν έχει λιπανθεί, μειώνεται σημαντικά η διαθέσιμη διάρκεια λειτουργίας της μπαταρίας!

- ▶ Καθαρίστε και λιπάνετε τη μονάδα κοπής με προσοχή. Εάν η διάρκεια λειτουργίας της μπαταρίας συνεχίσει να είναι πολύ σύντομη, μάλλον πλησιάζει το τέλος της διάρκειας ζωής των μπαταριών.

Αιτία: Η ένδειξη στάθμης φόρτισης δεν είναι ακριβής.

- ▶ Αποφορτίστε πλήρως τη συσκευή και έπειτα φορτίστε την πάλι πλήρως με μια διαδικασία φόρτισης χωρίς διακοπή.

Η ένδειξη στάθμης φόρτισης δεν ανάβει

Αιτία: Η συσκευή δεν έχει τοποθετηθεί σωστά στη βάση φόρτισης.

- ▶ Βεβαιωθείτε ότι η συσκευή χειρός είναι σωστά τοποθετημένη στη συσκευή φόρτισης.

Αιτία: Η υποδοχή της συσκευής είναι βρώμικη.

- ▶ Καθαρίστε την υποδοχή της συσκευής.

Αιτία: Προβληματική τροφοδοσία τάσης.

- ▶ Βεβαιωθείτε για τη σωστή επαφή μεταξύ μετασχηματιστή τροφοδοσίας και πρίζας.
- ▶ Ελέγξτε μήπως το καλώδιο δικτύου παρουσιάζει φθορές.

Αναβοσβήνει όλη η ένδειξη στάθμης φόρτισης

- ▶ Ελέγξτε αν η μονάδα κοπής είναι μπλοκαρισμένη και αν η λεπίδα μπορεί να κινηθεί. Απενεργοποιήστε και ενεργοποιήστε τη μηχανή. Εάν όλη η ένδειξη συνεχίζει να αναβοσβήνει, απευθυνθείτε στον εμπορικό σας αντιπρόσωπο ή σε ένα κέντρο εξυπηρέτησης πελατών της WAHL.

Εάν δεν μπορείτε να αντιμετωπίσετε το πρόβλημα με τη βοήθεια αυτών των υποδείξεων, απευθυνθείτε στα κέντρα σέρβις της εταιρείας μας. Σε καμία περίπτωση μην προσπαθήσετε να επισκευάσετε μόνοι σας τη συσκευή!

Απόρριψη



Προσοχή! Ζημίο στο περιβάλλον σε περίπτωση ακατάλληλης απόρριψης.

- ▶ Αποφορτίστε τις μπαταρίες πριν από την απόρριψη!
- ▶ Η προσήκουσα απόρριψη συμβάλλει στην προστασία του περιβάλλοντος και αποτρέπει την εμφάνιση πιθανών βλαβερών επιδράσεων στον άνθρωπο και στο περιβάλλον.

Σε περίπτωση απόρριψης της συσκευής θα πρέπει να λαμβάνετε υπόψη τις σχετικές νομικές προδιαγραφές.

Πληροφορίες για την απόρριψη ηλεκτρικών και ηλεκτρονικών συσκευών εντός των ορίων της Ευρωπαϊκής Ένωσης:



Εντός της Ευρωπαϊκής Ένωσης, η απόρριψη συσκευών που λειτουργούν με ρεύμα προδιαγράφεται από εθνικούς κανονισμούς, οι οποίοι βασίζονται στην Ευρωπαϊκή Οδηγία 2012/19/EK σχετικά με τα απόβλητα ηλεκτρικού και ηλεκτρονικού εξοπλισμού (ΑΗΗΕ). Σύμφωνα με την παραπάνω οδηγία, δεν επιτρέπεται η απόρριψη της συσκευής από τις τοπικές υπηρεσίες αποκομιδής ή με τα οικιακά απορρίμματα. Η συσκευή παραλαμβάνεται χωρίς επιπλέον επιβάρυνση από τις κοινοτικές υπηρεσίες συλλογής απορριμμάτων ή ανακύκλωσης. Η συσκευασία του προϊόντος είναι κατασκευασμένη από ανακυκλώσιμα υλικά. Απορρίψτε τη με τρόπο φιλικό προς το περιβάλλον και παραδώστε την για ανακύκλωση.

ترجمة دليل المستخدم جهاز حلقة الشعر يعمل بالكهرباء وبالبطارية طراز Li 1871

تعليمات عامة للاستخدام

معلومات متعلقة باستخدام تعليمات الأمان ودليل الاستعمال

- ▶ بالإضافة إلى دليل الاستعمال هذا عليك مراعاة تعليمات الأمان المنفصلة وكذلك جميع الأوراق الإرشادية المرفقة.
- ▶ يجب قراءة تعليمات الأمان ودليل الاستعمال بشكل كلي واستيعاب كافة مضامينه قبل الشروع في استخدام الجهاز لأول مرة.
- ▶ اعتبر كلاً من تعليمات الأمان ودليل الاستعمال هذا كجزء من المنتج واحفظ به بشكل جيد في مكان يسهل الوصول إليه.
- ▶ يمكنك طلب الحصول على تعليمات الأمان ودليل الاستعمال من مراكز الخدمة التابعة لنا في صورة ملف PDF. يمكنك كذلك طلب إعلان المطابقة لتوجيهات الاتحاد الأوروبي باللغات الرسمية الأخرى للاتحاد الأوروبي من مراكز الخدمة التابعة لنا.
- ▶ في حالة تسليم الجهاز لجهات ثالثة، يرجى تسليم تعليمات الأمان ودليل الاستعمال مع الجهاز.

شرح الرموز

تستخدم الرموز التالية على الجهاز/وحدة التغذية الكهربائية:

رمز فئة الحماية 2.



علامة المطابقة CE.



علامة المطابقة UKCA للسوق البريطاني.



علامة المطابقة EAC لمناطق الاتحاد الاقتصادي الأورواسيوي.



تدل العلامة WEEE على حظر التخلص من الأجهزة الكهربائية والإلكترونية في النفايات المنزلية.



سيتم استخدام الرموز والكلمات التنبؤية التالية في دليل التشغيل الخاص بنا:

خطر

خطر ناجم عن الصعقات الكهربائية مع احتمال الموت أو التعرض لإصابات خطيرة.



خطر

خطر الانفجار مع احتمال الموت أو التعرض لإصابات خطيرة.



خطر

خطر عند استخدام مواد قابلة للاشتعال يمكن أن يؤدي اشتعال النار إلى التعرض لإصابات خطيرة أو إلى الوفاة.



تحذير

تحذير من احتمال وقوع إصابات جسدية أو وجود أخطار صحية.



تنبيه

تنبيه لإمكانية حصول أضرار مادية.



تنبيه

تنبيه مرفق بمعلومات ونصائح هامة.



يتطلب الأمر هنا اتخاذ إجراء معين.

نفذ الإجراءات وفق التسلسل المقترح.

- 1.
- 2.
- 3.

وصف المنتج

أسماء الأجزاء المكونة (الرسم التوضيحي رقم 1)

A طاقم قص الشعر

B زر تشغيل/إيقاف

C مؤشر الطاقة المتبقية

D قاعدة الشحن

E تعديل طول القص

F مدخل الجهاز للربط بالتيار

G مأخذ قاعدة الشحن

H رأس مخصص لضبط طول الشعر، 3 مم*

I الرأس المخصص لضبط الشعر، ظل القص 6 مم*

J رأس مخصص لضبط طول الشعر، 9 مم*

K رأس مخصص لضبط طول الشعر، 12 مم*

L وحدة التغذية الكهربائية

M قابس وحدة التغذية

N فرشاة تنظيف

O زيت مخصص لطاقم قص الشعر

* تُعتبر الرؤوس المخصصة لضبط طول الشعر ملحقات اختيارية وقد تختلف من طراز لآخر.

البيانات التقنية

جهاز يدوي

آلية التشغيل:

محرك تيار مستمر

بطارية ليثيوم أيون

حوالي 60 دقيقة

تصل إلى 90 دقيقة

(بعد حوالي 5 - 10 دورات شحن)

الأبعاد

(الطول)×(العرض)×(الارتفاع): 50x46x178 مم

الوزن:

296 جرام تقريباً

مستوى انبعاث الضوضاء: 63 ديسيبل (A) على الأقصى

على مسافة 25 سم

>2.5 م/ث²

الاهتزاز:

قاعدة الشحن

الأبعاد

مع الملحقات

(العرض) العمق (الارتفاع):
الوزن:72x120x96 مم
91 جرام تقريباً

وحدة التغذية الكهربائية

الشركة المصنعة:

Ten Pao Industrial Co., Ltd.
Room 10-11,6/F, Kwong Sang Hong
Centre, 151-153 Hoi Bun Road,
Kwun Tong, Kowloon, Hong Kong

مهائبي 6000

قابس أوروبي

100 - 240 فولت

60/50 هرتز

5,9 فولت

1,5 أمبير

8,85 وات

الطراز:

جهد الدخل:

تغيير الدخل تردد التيار:

جهد الخرج:

تيار الخرج:

جهد الخرج:

متوسط الفعالية في

حالة التشغيل:

استهلاك القدرة في

حالة الحمل الصفري:

79,3 %

0,04 وات

الطراز:

مهائبي 6000

قابس بريطاني

100 - 240 فولت

60/50 هرتز

5,9 فولت

1,5 أمبير

8,85 وات

جهد الدخل:

تغيير الدخل تردد التيار:

جهد الخرج:

تيار الخرج:

جهد الخرج:

متوسط الفعالية في

حالة التشغيل:

استهلاك القدرة في

حالة الحمل الصفري:

79,1 %

0,04 وات

الشركة المصنعة:

GOLD MARK (CHINA) HOLDINGS LTD
Unit 1706,17/F,Vanta Industrial
Centre, 21-33 Tai Lin Pai Road,
Kwai Chung, N.T., Hong Kong

مهائبي 6000 أمبير (VI)

قابس أوروبي / قابس بريطاني

100 - 240 فولت

60/50 هرتز

5,9 فولت

1,5 أمبير

8,85 وات

الطراز:

جهد الدخل:

تغيير الدخل تردد التيار:

جهد الخرج:

تيار الخرج:

جهد الخرج:

متوسط الفعالية في

حالة التشغيل:

استهلاك القدرة في

حالة الحمل الصفري:

79,7 %

0,04 وات

ظروف التشغيل

البيئة المحيطة:

0 إلى +40 درجة مئوية

يوفر هذا الجهاز على حماية عازلة ولا يصدر أي ضوضاء لاسلكية. تتطابق مواصفات هذا الجهاز مع معايير وتعليمات الاتحاد الأوروبي المتعلقة بالتوافق الكهرومغناطيسي EG/2014/30 والفولتية المنخفضة EG/2006/42.

استعمال الجهاز

التحضير

احتفظ بمواد تغليف الجهاز لنقل الجهاز أو الاحتفاظ به بشكل آمن في وقت لاحق.



- تأكد من عدم نقصان أي شيء من محتويات التسليم.
- افحص الأجزاء كافة للتأكد من عدم وجود أية أضرار ناجمة عن النقل.

يرجى ملاحظة أننا نقوم بعملية تحقق من الجودة لكل منتجنا. وبناء على هذه العملية، يمكن تواجدها خصلات شعر صناعية صغيرة على شفرة القص أو على ماكينة حلاقة الشعر. لكننا نأكد، لك، أن ماكينة حلاقة الشعر وشفرة القص خاصتك غير مستخدمين.



الأمان



تنبيه! أضرار ناجمة عن إمداد فولتية خاطئة.
احرص على ألا يتم تشغيل الجهاز إلا بقيمة الجهد المذكورة على لوحة الهوية.

شحن البطارية

1. أدخل قابس وحدة التغذية الكهربائية في مأخذ قاعدة الشحن (الرسم التوضيحي ④).

يمكنك أيضاً شحن الجهاز من خلال ربطه مباشرة بالتيار الكهربائي بواسطة وحدة التغذية الكهربائية (الرسم التوضيحي ②/③).

يوفر الجهاز على نظام شحن ذكي يحول دون شحن البطارية بشكل مفرط.



2. أدخل وحدة التغذية في مصدر الكهرباء الحائطي (الرسم التوضيحي ④).

قم بإيقاف الجهاز من خلال الضغط على زر التشغيل/الإيقاف (الرسم التوضيحي ③).

4. ضع الجهاز في قاعدة الشحن (الرسم التوضيحي 4) أو قم بتوصيله مباشرة بوحدة التغذية الكهربائية (الرسم التوضيحي ②/③).
- تنبعث إشارة صوتية - وتبدأ عملية الشحن.

خلال مدة الشحن، سوف يومض الجزء المناسب لمؤشر الطاقة ليبين مستوى الشحن الحالي. بعد استكمال الشحن، سوف تضفي كل أجزاء مؤشر الطاقة بصفة مستمرة.

سوف ينطفئ المؤشر بعد مرور حوالي 30 ثانية على إزالة الجهاز من قاعدة الشحن. (نمط توفير الشحن).



5. عند اكتمال شحن البطارية تماماً، سوف تنبعث الإشارة الصوتية.

التشغيل بالبطارية

1. شغل الجهاز من خلال الضغط على زر التشغيل/إيقاف التشغيل، ثم قم بإيقافه بعد الانتهاء من الاستخدام (الرسم التوضيحي رقم ③/④).

سوف ينطفئ المؤشر بعد مرور حوالي 30 ثانية على إيقاف الجهاز (نمط توفير الطاقة).

يمكنك الأطلاع على مستوى شحن البطارية من خلال مؤشر الطاقة المتبقية.



- عند فراغ البطارية تغلق البطارية بشكل آلي.
- يؤثر عدم الاعتناء الكافي بالشفرة سلبياً على مدة استعمالها.

التشغيل بالكهرباء



تنبيه! الأضرار الناجمة عن استخدام ماكينة الحلاقة مع الربط الدائم بوحدة التغذية الكهربائية (التشغيل بالتيار الكهربائي).

استخدام ماكينة الحلاقة بربطها دائماً بوحدة التغذية الكهربائية (التشغيل بالتيار الكهربائي) غير متاح. كبل التوصيل الكهربائي الخاص بوحدة التغذية الكهربائية غير مصمم لتحمل التشغيل المستمر للماكينة.

◀ ينصح باستخدام التشغيل بالكهرباء لفترة قصيرة، في حالة فراغ شحن البطارية.

1. أدخل قابس وحدة التغذية الكهربائية في مدخل الجهاز للربط بالتيار (الرسم التوضيحي رقم 2).
2. أدخل وحدة التغذية في مصدر الكهرباء الحائطي (الرسم التوضيحي 2).
3. شغل الجهاز من خلال الضغط على زر التشغيل/إيقاف التشغيل، ثم قم بإيقافه بعد الانتهاء من الاستخدام (الرسم التوضيحي رقم 3/2).

الإستخدام

تعديل مستوى القص

تتوفر شفرة القصعة على أداة لتعديل طول القص وفق 5 مستويات مختلفة تتراوح بين 0,7 مم و 3 ملمترات (الرسم التوضيحي 5).

الحلاقة باستعمال الرؤوس المخصصة لضبط مستوى طول الشعر يمكنك أيضاً استعمال جهاز الحلاقة مع الرؤوس المخصصة لضبط مستوى طول الشعر.

◀ للحصول على مستوى القص المطلوب، اضبط أداة تعديل مستوى القص على الوضع رقم 1 (الصورة التوضيحية 5).

إن الرؤوس المخصصة لضبط طول الشعر عبارة عن ملحقات اختيارية قد تختلف من طراز لآخر.

تركيب / إزالة الرأس المخصص لضبط طول الشعر

1. قم بدفع الرأس المخصص لضبط طول الشعر فوق شفرة القص باتجاه السهم إلى أن يستقر في مكانه (الصورة 6).
2. يمكنك إزالة الرأس المخصص لضبط طول الشعر فيما بعد من خلال سحبه باتجاه السهم (الصورة التوضيحية 6).

العناية بالجهاز

تحذير! خطر الإصابة وحوادث أضرار مادية نتيجة الاستخدام غير اللائق.

◀ قم بإيقاف تشغيل الجهاز قبل البدء في جميع أعمال التنظيف والصيانة. أفضل الجهاز عن التيار الكهربائي.

التنظيف والصيانة

خطراً! صعقات كهربائية ناجمة عن تسرب السوائل.

- ◀ لا تغسّل الجهاز في الماء!
- ◀ احرص على عدم تسرب أي سوائل إلى داخل الجهاز.



تنبيه! أضرار ناجمة عن مواد كيميائية قوية. استخدام المواد الكيميائية القوية قد يؤدي إلى إلحاق أضرار بالجهاز وملحقاته.

- ◀ لا تستعمل أي مواد مذيبة أو مصفوفة.
- ◀ لا تستخدم سوى مواد التنظيف وزيت شفرات القص التي ينصح الصانع باستعمالها.



- يمكنك الحصول على الأجزاء الملحقة من التجار التابعين لنا.
- يمكنك الحصول على قطع الغيار من مركز الخدمة خاصتنا.

◀ بعد كل استعمال، قم بإزالة الرأس المخصص لضبط مستوى طول الشعر (الرسم التوضيحي 6) ثم قم بإدارة شفرة القص وإخراجها من الغطاء الخارجي (الرسم التوضيحي 7). استعمل فرشاة التنظيف لإزالة بقايا الشعر من فتحة الغطاء الخارجي للجهاز ومن شفرة القص (الرسم التوضيحي رقم 8). اضغط أيضاً على عتلة التنظيف. هذه العملية تسمح بإزالة بقايا الشعر المتواجدة بين مشط وشفرة القص بكل سهولة بواسطة فرشاة التنظيف الملحقة (EASY CLEANING).

◀ لا تستعمل في مسح الجهاز إلا قطعة قماش ناعمة ورطبة قليلاً فقط.

◀ استخدم زيت شفرات القص لتزييت الشفرة (الرسم التوضيحي رقم 9).



- ◀ قم بتزييت شفرة قص الشعر بشكل منتظم لضمان جودة قص عالية لمدة طويلة.
- ◀ قم بتغيير طقم القص إذا لاحظت أن أداءه قد تراجع بعد مدة استعمال طويلة رغم تنظيفه وتزييته بشكل منتظم.

نظام المستشعر الآلي

من أجل المعرفة المبكرة للصيانة التي يجب القيام بها بشكل عاجل، فإن جهاز حماية الشعر خاصتنا تم تزويده بنظام مستشعر آلي.



- يتعرف نظام المستشعر بشكل مستقل على الانخفاض الشديد في مستوى تزييت شفرة القص أو أنها متسخة للغاية. تتبع بعد إيقاف تشغيل الجهاز نغمة تنبيه صوتية ويومض مؤشر الطاقة المتبقية بشكل كلي لمدة دقيقتين.
- يمكن أن يتم الخروج من (إغلاق) التنبيه الصوتي ويومض مؤشر الطاقة المتبقية من خلال التشغيل أو إيقاف التشغيل المتكرر للجهاز في وقت قصير.
- قبل التشغيل المتكرر للماكينة **ينصح بشكل عاجل أن يتم تنظيف الجهاز وتزييت شفرة القص، انظر التنظيف والصيانة.**
- في حالة عدم الالتزام بالتعليمات يمكن أن يلحق ضرر بالماكينة وتصاب بالعتل المبكر. وهذا يسقط الحق في المطالبة بالضمان.

استبدال طقم قص الشعر

1. اضغط على شفرة قص الشعر في الاتجاه المعاكس لغطاء الجهاز (الصورة التوضيحية رقم 7). أفضل شفرة قص الشعر عن الجهاز.
2. لإعادة شفرة القص لوضعها الأصلي، قم بتثبيت المشبك الختافي بفتحة التثبيت المتواجدة بالغطاء الخارجي واضغط على الشفرة إلى أن يستقر وضعها بالجهاز (الصورة التوضيحية رقم 7).

حل المشكلات

شفرة الفص لا تنقص بشكل جيد أو تشد الشعر

السبب: شفرة الفص متسخة أو متآكلة.

◀ نظف وزيت شفرة الفص، وفي حالة استمرار المشكلة، قم باستبدال الشفرة.

إصابة البشرة

السبب: الضغط الممارس على البشرة كبير جداً.

◀ قلص الضغط عند الفص بالقرب من الجلد.

السبب: شفرة الفص تالفة.

◀ تأكد من عدم تلف أطراف الأسنان عند الاستخدام واستبدل شفرة الفص إذا اقتضى الأمر ذلك.

مدة خدمة البطارية قصيرة جداً

السبب: يؤدي استخدام شفرة قص متسخة وغير مزيتة إلى تقصير مدة خدمة البطارية بشكل كبير!

◀ قم بتنظيف وتزيت الشفرة بدقة وعناية. في حالة انخفاض مدة خدمة البطارية بشكل حاد، فإن ذلك قد يعزى إلى اقتراب انتهاء عمر البطارية.

السبب: مؤشر الطاقة المتبقية غير دقيق

◀ قم بتفريغ شحن الجهاز تماماً و قم بإعادة شحنه بالكامل مرة أخرى بدون انقطاع.

مؤشر الطاقة المتبقية لا يضيء

السبب: الجهاز غير موضوع بشكل صحيح على قاعدة الشحن.

◀ تأكد من أن الجهاز موضوع بشكل جيد على قاعدة الشحن.

السبب: مدخل الجهاز متسخ.

◀ قم بتنظيف مدخل الجهاز.

السبب: خلل بالتغذية الكهربائية.

◀ تأكد من سلامة الربط بين وحدة التغذية ومصدر التيار الكهربائي.

◀ افحص كبل التيار الكهربائي للتأكد من سلامته.

مؤشر سعة الطاقة كاملة يومض

◀ تأكد من أن شفرة الفص ليست مسدودة وأن الشفرة تتحرك. قم بإيقاف تشغيل الماكينة، ثم أعد تشغيلها. في حالة وميض المؤشر بالكامل مرة أخرى، يرجى التوجه إلى التاجر المتخصص أو إلى أحد مراكز خدمة WAHL.

في حالة عدم تمكنك من إزالة الخلل رغم اتباع هذه الإرشادات، يرجى الاتصال بمركز خدمة الزبائن التابع لنا. لا تحاول أبداً إصلاح الجهاز بنفسك!

التخلص من الجهاز

تنبيه! إمكانية حدوث أضرار بيئية في حالة عدم التخلص من الجهاز بشكل سليم.

◀ احرص على إفراغ شحنة البطارية قبل التخلص منها!
◀ التخلص من الجهاز بشكل مناسب يحافظ على البيئة ويجول دون تعرض الإنسان والبيئة لأي أضرار محتملة.

عند التخلص من الأجهزة الكهربائية غير المستعملة، احرص على احترام المقتضيات القانونية الجاري بها العمل.

معلومات خاصة بالتخلص من الأجهزة الكهربائية والإلكترونية في الاتحاد الأوروبي:



يخضع التخلص من الأجهزة الكهربائية داخل الاتحاد الأوروبي لمجموعة من القوانين المحلية التي تركز على التوجيه الأوروبي EC/19/2012 الخاص بالأجهزة الكهربائية والإلكترونية العتيقة. ويحظر هذا التوجيه رمي الجهاز مع النفايات البلدية أو المنزلية. يمكنك التخلص مجاناً من الجهاز بواحدة من نقاط جمع الأجهزة التابعة للبلدية أو بمركز من مراكز إعادة تدوير النفايات. يتشكل تغليف الجهاز من مواد قابلة لإعادة التدوير. يرجى التخلص من هذه المواد بشكل يتوافق مع معايير البيئة وأخذها إلى مراكز إعادة التدوير.

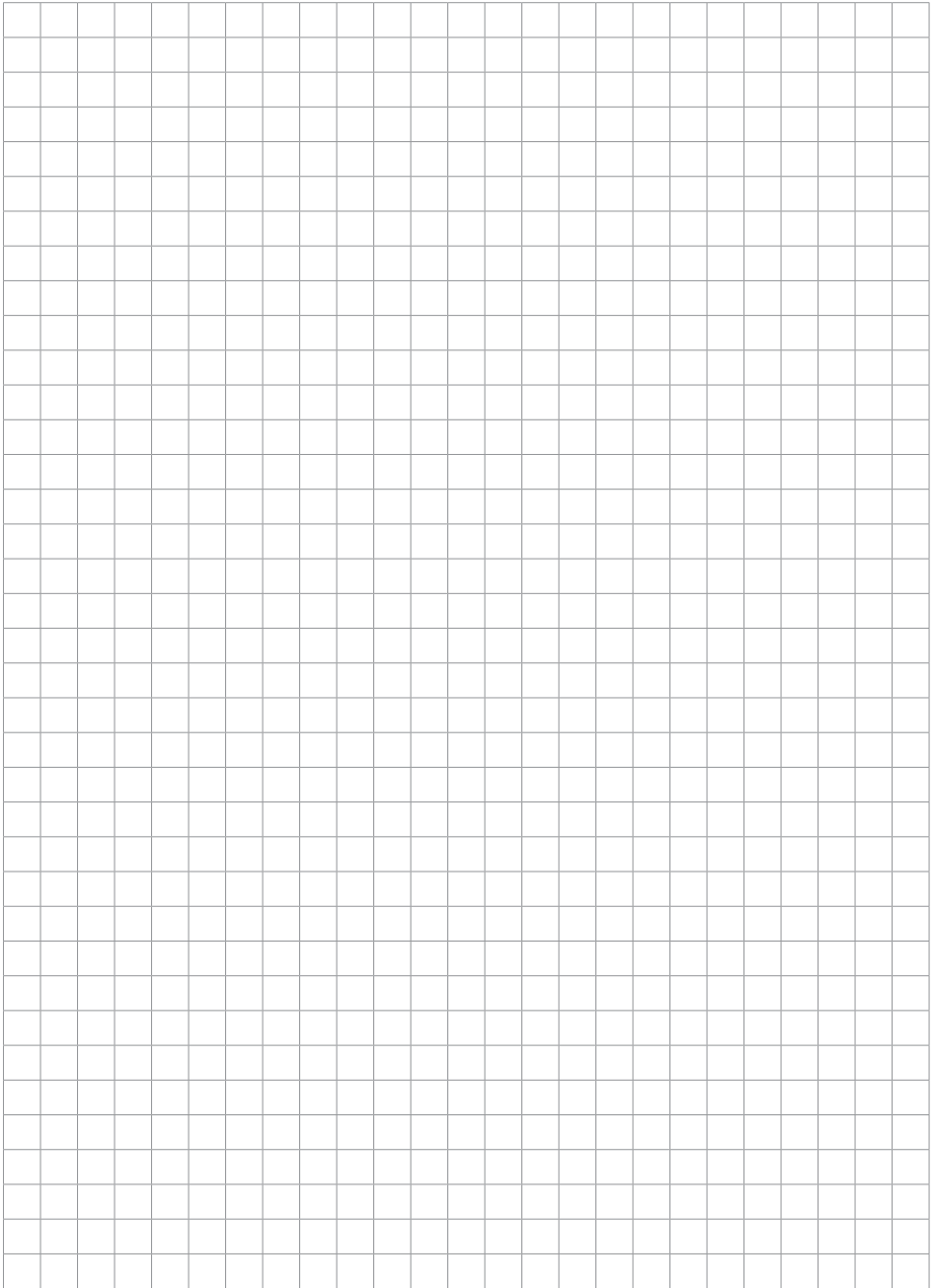



WAHL®



Wahl GmbH
Roggenbachweg 9
D-78089 Unterkirnach
Germany

Wahl GmbH
Villinger Straße 4
D-78112 St. Georgen
Germany (Valid from June 2022)

www.wahlgmbh.com